



## COMPENSATORI DI DILATAZIONE



Leader in Gas, Water and Solar

  
MADE IN ITALY



## SOMMARIO

L'AZIENDA.....	2
PRODUZIONE.....	3
DISTRIBUZIONE.....	3
QUALITÀ.....	3
<b>INTRODUZIONE.....</b>	<b>4</b>
IL CONVOGLIATORE INTERNO.....	4
<b>APPLICAZIONI.....</b>	<b>5</b>
<b>SOFFIETTO.....</b>	<b>6</b>
MATERIALI.....	6
TEST DI CONTROLLO.....	6
<b>GAMMA DI PRODUZIONE.....</b>	<b>8</b>
<b>SELEZIONE DEI COMPENSATORI.....</b>	<b>10</b>
PRESTAZIONI NOMINALI DEL SOFFIETTO.....	10
<b>SELEZIONE COMPENSATORI.....</b>	<b>12</b>
FORZE DI REAZIONE.....	12
<b>INSTALLAZIONE.....</b>	<b>13</b>
COMPENSATORE ASSIALE.....	15
COMPENSATORE ANGOLARE.....	17
COMPENSATORE ANGOLARE CARDANICO.....	18
SISTEMA ANTISISMICO.....	19
COMPENSATORE LATERALE.....	21
COMPENSATORE LATERALE SFERICO.....	21
COMPENSATORE UNIVERSALE.....	22
COMPENSATORE A SPINTA ELIMINATA.....	23
GIUNTO DI SMONTAGGIO.....	23
<b>INDICE</b>	
<b>GAMMA COMPENSATORI DI DILATAZIONE.....</b>	<b>24</b>



## L'AZIENDA

Fondata nel 1981 **Emiflex SpA** opera nei due stabilimenti di Varedo (Monza e Brianza) e Siniscola (Nuoro). In una struttura che occupa una superficie di oltre 30.000 m<sup>2</sup> si sviluppano le aree di progettazione, produzione e commercializzazione di tubi metallici flessibili, compensatori di dilatazione, giunti in gomma, supporti per tubazioni e canne fumarie.

**Emiflex** opera sia nel settore civile che in quello industriale, in quanto i suoi prodotti trovano le più svariate applicazioni nel campo del riscaldamento, condizionamento, distribuzione acque ed energia.

Ciò che più contraddistingue l'attività di **Emiflex** è la sua competenza nel progettare e realizzare i macchinari necessari per la produzione e la sua determinazione nel perseguire il miglioramento costante dei propri prodotti. L'azienda, inoltre, mantiene sempre vivo l'interesse per le esigenze della propria clientela. Questa attenzione si traduce nella realizzazione di prodotti speciali, frutto di una costante partnership con i propri clienti.



## PRODUZIONE

Emiflex vanta una produzione di oltre 2 milioni di metri di tubo flessibile all'anno. La realizzazione di ogni singolo componente viene effettuata internamente, grazie alla propria struttura produttiva dotata di macchinari e tecnologie costruttive all'avanguardia.

Tra i prodotti di punta troviamo i **tubi metallici flessibili** e i **compensatori di dilatazione**.

I **tubi metallici flessibili** vengono utilizzati in particolare per realizzare allacciamenti domestici alla rete del gas metano e dell'acqua. Tra le installazioni più frequenti troviamo il collegamento di apparecchi di utilizzo quotidiano come piani cottura e caldaie a gas, nonché sanitari. Non mancano applicazioni nel settore industriale, dove spesso il tubo flessibile viene utilizzato per consentire il movimento tra le parti dello stesso macchinario e per smorzare eventuali vibrazioni.

I **compensatori di dilatazione** vengono utilizzati nelle tubazioni, nelle apparecchiature e in tutti quei casi ove occorre assorbire movimenti, dovuti per esempio a variazioni di temperatura del fluido convogliato o dell'ambiente circostante, e vibrazioni indotte da dispositivi collegati alla tubazione. I campi di utilizzo sono diversi, citiamo tra questi: reti di distribuzione metano, acquedotti, impianti di riscaldamento, industria chimica, petrolchimica, siderurgica, tessile, farmaceutica ed alimentare, cantieristica navale, centrali elettriche e il settore ferroviario.



## QUALITÀ

Nella logica della qualità dei prodotti, servizio al cliente e sensibilità per l'ambiente, sono stati ottenuti i certificati **ISO 9001:2008** e **ISO 14001:2004**.

Emiflex fa inoltre parte di **EURO QUALIFLEX**, unione europea dei principali produttori di elementi flessibili (tubi, soffiotti e compensatori di dilatazione) e del **Comitato Tecnico Europeo TC342**, nonché quello Nazionale, che redige le normative tecniche gas.

I compensatori **Emiflex** sono costruiti in accordo alle normative **EJMA** e sono certificati **PED** secondo la **normativa 97/23/CE** categoria III, modulo H.

 **MADE IN ITALY**



## DISTRIBUZIONE

Una capillare rete di vendita che comprende agenti di commercio e distributori, garantisce la presenza dei prodotti **Emiflex** in ogni regione d'Italia e in numerosi paesi europei ed extraeuropei.



# INTRODUZIONE

I compensatori di dilatazione **Emiflex** sono progettati e costruiti per assorbire con elevata flessibilità movimenti relativi tra parti diverse di tubazioni, macchine o dispositivi in genere.

I movimenti da compensare possono essere causati da variazioni termiche, forze di inerzia, cedimenti di fondazioni, disallineamenti. Di conseguenza i campi di applicazione sono estremamente vasti e coprono in pratica ogni settore della tecnica.

I movimenti sono classificabili fondamentalmente nei tipi:

- **Assiale**
- **Laterale**
- **Angolare**
- **Combinato**

La tipologia del movimento richiesto, la sua entità e frequenza unita alle caratteristiche del fluido convogliato (in particolare quelle corrosive) ed alle condizioni di esercizio (pressione e temperatura) sono i dati fondamentali per una scelta ottimale del compensatore di dilatazione da installare.

I compensatori di dilatazione **Emiflex** assicurano le seguenti prestazioni:

- **Elevata capacità di movimento**
- **Elevata flessibilità**
- **Resistenza alla pressione e alla temperatura**
- **Resistenza alla corrosione**
- **Minimi ingombri**
- **Minime perdite di carico**
- **Facilità di montaggio**
- **Nessuna manutenzione**

## IL CONVOGLIATORE INTERNO

Il convogliatore interno è un accessorio del compensatore a forma cilindrica che serve a regolarizzare il contatto tra la superficie interna del soffiutto e il fluido convogliato. Grazie a questo accessorio si riducono le perdite di carico, le turbolenze e l'abrasione che il fluido convogliato può causare sulla parete interna del soffiutto.



### MOVIMENTO ASSIALE

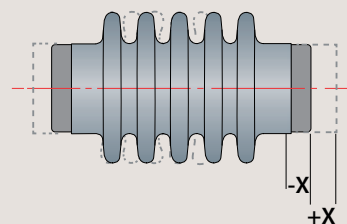

### MOVIMENTO COMBINATO (ASSIALE + LATERALE)

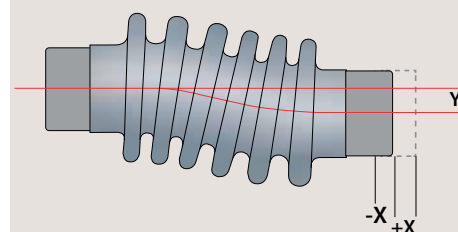

### MOVIMENTO ANGOLARE

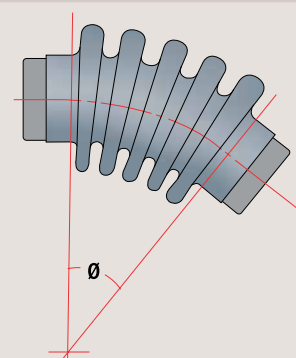

# APPLICAZIONI

- CALDAIE
- ACCIAIERIE
- TELERISCALDAMENTO
- TRATTAMENTO ACQUE
- IMPIANTI DI CELLULOSA E CARTA
- IMPIANTI CHIMICI E PETROLCHIMICI
- IMPIANTI DESOLFORAZIONE
- RAFFINERIE
- CEMENTIFICI
- CANTIERI NAVALI
- OFF-SHORE
- GENERATORI DI ENERGIA



# SOFFIETTO

Il soffiETTO è l'elemento fondamentale dei compensatori **Emiflex**.

Viene definito come un elemento metallico ad alta flessibilità a tenuta di pressione.

È composto da una serie di ondulazioni parallele a forma di "U", ottenute con metodo di formatura a freddo partendo da cilindri di acciaio inossidabile austenitico saldati longitudinalmente con metodo T.I.G.

Per ottenere la massima flessibilità unita ad una adeguata resistenza alla pressione, si formano soffietti a parete multipla utilizzando più cilindri concentrici di nastro inox ciascuno saldato longitudinalmente. (Figura 3)

In tal modo tutte le pareti collaborano per resistere alla pressione mentre la flessibilità è assicurata dal ridotto spessore della singola parete. (Figura 4)

## MATERIALI

Il materiale standard del soffiETTO **Emiflex** è l'acciaio inox ASTM A 240 TP321 che garantisce elevati livelli di resistenza alla temperatura e corrosione, comprendo un ampio range di applicazioni.

Per particolari necessità è possibile costruire i soffietti con altri tipi di acciai austenitici, come ad esempio AISI 316 L e AISI 316 Ti, oppure con materiali come: MONEL, INCONEL, TITANIO, ecc.

## TEST DI CONTROLLO

**Emiflex** ha normalizzato i soffietti di utilizzo più frequente classificandoli in base a classi di capacità di movimento (corsa) per ogni DN e PN.

Il loro dimensionamento è stato effettuato in accordo con il metodo di calcolo E.J.M.A. (Expansion Joints Manufacturers Association, USA). E.J.M.A. è il metodo più diffuso e riconosciuto a livello mondiale in quanto è il risultato di pluriennali studi, prove ed esperienze sviluppati nel campo aerospaziale. A conferma dei dati così ottenuti abbiamo condotto nei nostri laboratori numerose prove, tra cui:

- **IDROSTATICHE: per verificare la stabilità del soffiETTO**
- **A FATICA: per verificare i cicli di vita del soffiETTO**

Richiamiamo l'attenzione sulla prima prova che serve a verificare la stabilità del soffiETTO. La resistenza alla pressione interna è in antitesi con la necessità di avere un soffiETTO molto elastico. L'elasticità del soffiETTO dà luogo a dei fenomeni di instabilità, in particolare: instabilità locale o di onda e instabilità di colonna o assiale. (Figura 5)

L'instabilità non pregiudica la tenuta del soffiETTO ma ne compromette la durata e la capacità di movimento, poiché ne deforma le onde in modo anormale. Il fenomeno si evita con un corretto dimensionamento.



FIGURA 3



FIGURA 4



FIGURA 5

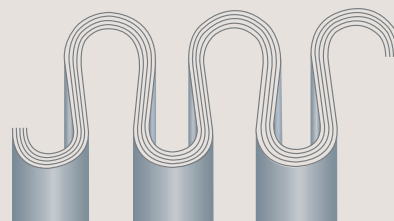

**Compensatori universali a spinta eliminata, installati su centrale geotermica DN 1050 PN 16**

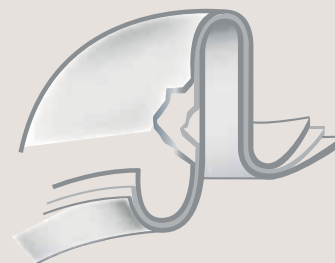
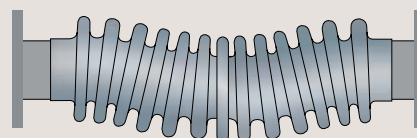

**Compensatori universali flangiati DN1000 – PN 2,5 con coibentazione**



**Giunto di smontaggio con convogliatore interno DN2000 PN25, installato su acquedotto**





# GAMMA DI PRODUZIONE

I compensatori di dilatazione **Emiflex** sono costruiti nei tipi standard:

- **ASSIALE**
- **ANGOLARE A SNODO SEMPLICE**
- **ANGOLARE CARDANICO**
- **LATERALE**
- **LATERALE SFERICO**
- **UNIVERSALE**
- **A SPINTA ELIMINATA**
- **GIUNTO DI SMONTAGGIO**

**Il COMPENSATORE ASSIALE** è costituito da un soffiutto con terminali flangiati o a saldare. Può assorbire solamente movimenti assiali e deve essere sempre installato tra due Punti Fissi.

**Il COMPENSATORE ANGOLARE** è composto da un soffiutto a cui è consentito il solo movimento angolare, tramite due articolazione a perni contrapposti che fungono da cerniera. Tali articolazioni sono dimensionate per sopportare la Spinta di Fondo della pressione.

**Il COMPENSATORE ANGOLARE CARDANICO** si ottiene aggiungendo all'angolare semplice una coppia di perni che gli permettono di orientarsi in tutte le direzioni. Questo compensatore consente movimenti angolari su due piani tra loro perpendicolari.

**Il COMPENSATORE LATERALE** è formato da due soffiutti uniti da un tubo rigido intermedio, compresi tra due tiranti esterni incernierati alle estremità del compensatore ed aventi lo scopo di assorbire la Spinta di Fondo della pressione.

**Il COMPENSATORE LATERALE SFERICO** differisce da quello laterale per il fatto che le cerniere dei tiranti sono vincolate con snodo sferico anziché con perno. Pertanto, i movimenti laterali da assorbire possono appartenere a qualsiasi piano.

**Il COMPENSATORE UNIVERSALE** è costituito da due soffiutti uniti tra loro da un tubo rigido intermedio e consente di assorbire sia i movimenti laterali sia qualsiasi combinazione di movimenti laterali e assiali.

**Il COMPENSATORE A SPINTA ELIMINATA** può essere realizzato nelle tipologie costruttive assiale o universale. Ha la peculiarità di non scaricare la Spinta di Fondo sulle condotte in cui è installato.

**Il GIUNTO DI SMONTAGGIO** permette di rimuovere gli elementi di una tubazione, come ad esempio le valvole. Agendo sui dadi di appositi tiranti filettati, i giunti di smontaggio a soffiutto metallico possono essere compressi permettendo così la rapida sostituzione della valvola.

La gamma dei compensatori di dilatazione **Emiflex** è disponibile sia con terminali a flange sia a saldare, nei diametri dal DN 40 ad oltre DN 3500 e con pressioni nominali da PN 2,5 a PN 64.

A richiesta possono essere costruiti compensatori speciali aventi DN e PN superiori.

**COMPENSATORE ASSIALE**



**COMPENSATORE ANGOLARE SEMPLICE**



**COMPENSATORE ANGOLARE CARDANICO**

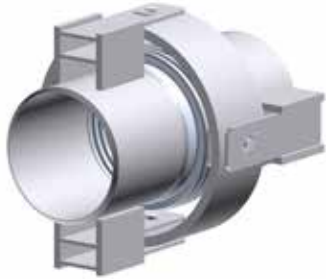

**COMPENSATORE LATERALE**



**COMPENSATORE LATERALE SFERICO**



**COMPENSATORE UNIVERSALE**



**COMPENSATORE A SPINTA ELIMINATA**



**COMPENSATORE A SPINTA ELIMINATA CON CURVA**



**GIUNTO DI SMONTAGGIO**



# SELEZIONE DEI COMPENSATORI

## PRESTAZIONI NOMINALI DEL SOFFIETTO

I compensatori standard sono stati progettati e classificati per la Pressione Nominale PN, definibile come pressione operativa a temperatura ambiente (20°C). Poiché temperature più alte riducono la resistenza dei materiali, si deve di conseguenza ridurre la pressione ammissibile all'aumentare della temperatura.

### Pressione nominale

Il decremento della pressione è quantificato dal coefficiente **KP** (coefficiente di riduzione della pressione)

$$KP = S_{ah}/S_{ac}$$

Dove:

**S<sub>ah</sub>** = Sollecitazione ammissibile a T °C [ MPa ]

**S<sub>ac</sub>** = Sollecitazione ammissibile a 20°C [ MPa ]



Compensatore per impianti di cogenerazione alimentati a biogas.

Il rating del compensatore corrisponde al valore di pressione corretto per questo fenomeno

$$PC \text{ (pressione corretta)} = PN \cdot KP$$



Compensatore assiale a spinta eliminata DN 350 PN 6.

Nella scelta del compensatore più idoneo da installare, l'utente deve assicurarsi che sia verificata la seguente condizione

$$PN \geq PC$$

### Movimento nominale

Analogamente al paragrafo precedente, si tiene conto del decadimento delle corse ammissibili attraverso il coefficiente **KC** (fattore di riduzione della corsa)

$$KC = (S_{ah}/S_{ac}) \cdot (E_c/E_h)$$

Dove:

**E<sub>c</sub>** = modulo di elasticità a 20°C [ MPa ]

**E<sub>h</sub>** = modulo di elasticità a T °C [ MPa ]



Compensatore angolare per linea a vapore DN 200 PN 150.

## TABELLA A

Nella tabella **A** sono indicati per il materiale standard AISI 321 i coefficienti correttivi **KP** e **KC** calcolati utilizzando i valori del modulo di elasticità **E** e della sollecitazione ammissibile **Sa** alle varie temperature desunti dalle norme ASME VIII (Boiler Pressure Vessel Code).

TABELLA A					
T°		E	Sa	T°	
°C	°F	EJMA [MPa]	ASME VIII [MPa]	KP	KC
20	68	195.202	138	1,00	1,00
40	104	193.686	138	1,00	1,01
60	140	192.158	138	1,00	1,02
80	176	190.631	138	1,00	1,02
100	212	189.199	138	1,00	1,03
120	248	187.958	135,6	0,98	1,02
140	284	186.717	133,2	0,97	1,01
160	320	185.338	131,4	0,95	1,00
180	356	183.848	130,2	0,94	1,00
200	392	182.359	129	0,93	1,00
220	428	181.063	129	0,93	1,01
240	464	179.822	129	0,93	1,01
260	500	178.581	128,6	0,93	1,02
280	536	177.091	127,8	0,93	1,02
300	572	175.602	127	0,92	1,02
320	608	174.168	125,4	0,91	1,02
340	644	172.927	123,8	0,90	1,01
360	680	171.686	122,2	0,89	1,10
380	716	170.224	120,6	0,87	1,00
400	752	168.486	119	0,86	1,00
420	788	166.749	117,4	0,85	1,00
440	824	165.177	115,8	0,84	0,99
460	860	163.687	114,6	0,83	0,99
480	896	162.198	113,8	0,82	0,99
500	932	160.488	113	0,82	1,00
520	968	158.750	111,4	0,81	0,99
540	1.004	156.985	96,84	0,70	0,87
560	1.040	155.000	75,44	0,55	0,69
580	1.076	153.014	54,88	0,40	0,51
600	1.112	151.028	44,4	0,32	0,42
620	1.148	149.042	35,2	0,26	0,33
640	1.184	147.057	27,86	0,20	0,27
660	1.220	144.933	22,02	0,16	0,21
680	1.256	142.699	17,16	0,12	0,17
700	1.292	140.465	12,6	0,09	0,13
720	1.328	137.845	9,25	0,07	0,09
740	1.364	135.114	7,07	0,05	0,07
760	1.400	132.384	5,46	0,04	0,06
780	1.436	129.649	4,05	0,03	0,04
800	1.472	126.919	2,77	0,02	0,03
820	1.508	124.188	1,85	0,01	0,02

## TABELLA B

Nella tabella **B** sono indicate le pressioni massime ammissibili (**PS**) in funzione della massima temperatura di esercizio (**TS**) per compensatore di pressione nominale **PN**.

TABELLA B						
T°	Max pressione ammissibile [bar]					
20	2,50	6,00	10,00	16,00	25,00	40,00
40	2,50	6,00	10,00	16,00	25,00	40,00
50	2,50	6,00	10,00	16,00	25,00	40,00
60	2,50	6,00	10,00	16,00	25,00	40,00
70	2,50	6,00	10,00	16,00	25,00	40,00
80	2,50	6,00	10,00	16,00	25,00	40,00
90	2,50	6,00	10,00	16,00	25,00	40,00
100	2,50	6,00	10,00	16,00	25,00	40,00
110	2,48	5,95	9,91	15,86	24,78	39,65
120	2,46	5,90	9,83	15,72	24,57	39,30
130	2,43	5,84	9,74	15,58	24,35	38,96
140	2,41	5,79	9,65	15,44	24,13	38,91
150	2,39	5,74	9,57	15,30	23,91	38,26
160	2,38	5,71	9,52	15,23	23,80	38,09
170	2,37	5,69	9,48	15,17	23,70	37,91
180	2,36	5,66	9,43	15,10	23,59	37,74
190	2,35	5,63	9,39	15,03	23,48	37,57
200	2,34	5,61	9,35	14,96	23,37	37,39
210	2,34	5,61	9,35	14,96	23,37	37,39
220	2,34	5,61	9,35	14,96	23,37	37,39
230	2,34	5,61	9,35	14,96	23,37	37,39
240	2,34	5,61	9,35	14,96	23,37	37,39
250	2,34	5,61	9,35	14,96	23,37	37,39
260	2,33	5,59	9,32	14,91	23,30	37,28
270	2,32	5,57	9,29	14,86	23,22	37,16
280	2,32	5,56	9,26	14,82	23,15	37,04
290	2,31	5,54	9,23	14,77	23,08	36,93
300	2,30	5,52	9,20	14,72	23,01	36,81
310	2,29	5,49	9,14	14,63	22,86	36,58
320	2,27	5,45	9,09	14,54	22,72	36,35
330	2,26	5,42	9,03	14,45	22,57	36,12
340	2,24	5,38	8,97	14,35	22,43	35,88
350	2,23	5,35	8,91	14,26	22,28	35,65
360	2,21	5,31	8,86	14,17	22,14	35,42

### NOTA BENE

Massima pressione ammissibile PS [bar] alla massima temperatura di esercizio TS [°C] per compensatore di pressione nominale PN [bar] con soffiutto in AISI 321 e manicotti/flange in acciaio al carbonio.

# SELEZIONE COMPENSATORI

## FORZE DI REAZIONE

### • REAZIONE ELASTICA

Il soffietto, in quanto elemento elastico, reagisce al movimento analogamente ad una molla che richiede una forza per essere compressa o allungata. La reazione elastica del soffietto viene individuata quantitativamente dalla **RIGIDEZZA ELASTICA**, definibile come la forza che richiede il soffietto per subire la deformazione unitaria.

Pertanto:

- se il soffietto viene mosso assialmente (compensatore assiale) si parla di **RIGIDEZZA ASSIALE [N/mm]**
- se il soffietto viene mosso angolarmente (compensatore angolare) si parla di **RIGIDEZZA ANGOLARE [Nm/grado]**
- se il soffietto viene mosso lateralmente (compensatore laterale ed universale) si parla di **RIGIDEZZA LATERALE [N/mm]**

Nel primo caso la reazione è una forza assiale, nel secondo è una coppia, nel terzo caso è una forza di taglio perpendicolare al movimento. La reazione totale elastica del soffietto è quindi data dalla sua Rigidezza **R** moltiplicata per l'entità del movimento subito **c**.

$$F_e [N] = R [N/mm] \cdot c [mm]$$

### • SPINTA DI FONDO

È questo un concetto elementare di idrostatica che tuttavia viene a volte sottovalutato o addirittura ignorato.

Ogni volta che un recipiente deformabile viene sottoposto ad una pressione interna, tutti i suoi punti mobili esercitano verso l'esterno una forza. Così una pressione **p** genera sul pistone mobile, di sezione **m** di un cilindro, una forza **F = p · Am** che tende a muovere il pistone.

Analogamente, se una tubazione è resa deformabile per la presenza di un soffietto, si genera una spinta denominata Spinta di Fondo **F** che tende ad allungare il soffietto data da

$$F [Kgf] = P [Kgf/cm^2] \cdot Am [cm^2]$$

dove in questo caso **Am** è l'area detta "efficace" del soffietto che è quella che corrisponde, con buona approssimazione, al diametro medio del soffietto. (Figura 6)

Questa forza è trasmessa direttamente ai Punti Fissi nel caso di compensatore assiale o universale non tirantato, mentre nel caso di compensatore tirantato (cioè per gli angolari, per i laterali tirantati e laterali sferici) viene assorbita dai tiranti.

Se **p** viene espressa in bar ed **Am** in cm<sup>2</sup> si ha:

$$F [N] = 10 \cdot p \cdot Am$$



Compensatore a spinta eliminata con curva DN 450 PN 2,5.

FIGURA 6

**Am** = Area media efficace

**P** = Pressione

**F** = Forza

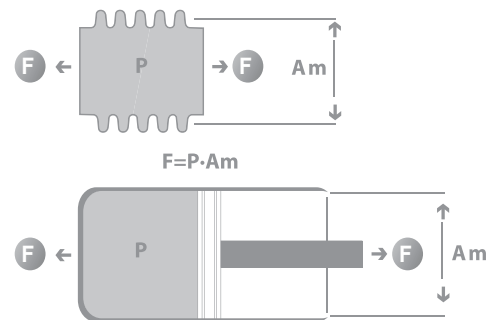

# INSTALLAZIONE

L'inserimento di compensatori di dilatazione in una tubazione soggetta a dilatazione termica richiede la corretta esecuzione delle seguenti fasi fondamentali:

## • INDIVIDUAZIONE E POSIZIONAMENTO DEI PUNTI FISSI PRINCIPALI

Si esamina il tracciato assonometrico generale, si valuta l'eventuale presenza di: derivazioni, cambiamenti di diametro, valvole, vincoli esterni, macchine operatrici (pompe, turbine, compressori), si posizionano i Punti Fissi Principali in modo da suddividere il tracciato in sottosezioni di andamento relativamente semplice (come ad es.: tratte rettilinee, tratte a **L**, tratte a **Z**, ecc.).

## • CALCOLO DELLA DILATAZIONE TERMICA

La variazione di lunghezza  $\Delta L$  di una tubazione rettilinea di lunghezza iniziale **L** sottoposta ad una variazione di temperatura  $\Delta T = T^{\circ}\text{max} - T^{\circ}\text{min}$  è data da

$$\Delta L = eL$$

ove è  $\Delta L = [\text{mm}]$  variazione di lunghezza  
 $e = [\text{mm/m}]$  coefficiente di dilatazione termica  
 corrispondente alla variazione  $\Delta T$  di temperatura  
 $L = [\text{m}]$  lunghezza iniziale della tubazione

Il coefficiente **e** per i materiali di uso più comune (acciai al carbonio ed acciai inossidabili austenitici) può essere ricavato dalla **tabella C**.

TABELLA C											
T°		e		T°		e		T°		e	
°C	°F	Acciaio al carbonio e basso legato	Acciaio inox austenitico 18Cr8Ni	°C	°F	Acciaio al carbonio e basso legato	Acciaio inox austenitico 18Cr8Ni	°C	°F	Acciaio al carbonio e basso legato	Acciaio inox austenitico 18Cr8Ni
-198	-325	-1,97	-3,21	140	284	1,40	2,02	500	932	6,80	8,80
-180	-292	-1,83	-2,97	160	320	1,66	2,36	520	968	7,12	9,20
-160	-256	-1,67	-2,70	180	356	1,92	2,72	540	1.004	7,45	9,61
-140	-220	-1,51	-2,42	200	392	2,19	3,09	560	1.040	7,79	10,02
-120	-184	-1,45	-2,15	220	428	2,46	3,44	580	1.076	8,13	10,42
-100	-148	-1,19	-1,87	240	464	2,74	3,81	600	1.112	8,47	10,84
-80	-112	-1,02	-1,56	260	500	3,02	4,17	620	1.148	8,79	11,24
-60	-76	-0,84	-1,26	280	536	3,31	4,54	640	1.184	9,10	11,65
-40	-40	-0,65	-0,95	300	572	3,60	4,91	660	1.220	9,43	12,06
-20	-4	-0,43	-0,63	320	608	3,90	5,28	680	1.256	9,77	12,46
0	32	-0,22	-0,32	340	644	4,20	5,66	700	1.292	10,11	12,88
20	68	-0,01	-0,02	360	680	4,51	6,03	720	1.328	10,44	13,28
21.1	70	0	0	380	716	4,83	6,42	740	1.364	10,78	13,69
40	104	0,22	0,32	400	752	5,15	6,81	760	1.400	-	14,10
60	140	0,44	0,66	420	788	5,47	7,20	780	1.436	-	14,56
80	176	0,67	0,99	440	824	5,80	7,59	800	1.472	-	15,03
100	212	0,91	1,33	460	860	6,13	7,99	-	-	-	-
120	248	1,15	1,67	480	896	6,47	8,38	-	-	-	-

# INSTALLAZIONE

## • AVVERTENZE GENERALI

- Durante l'installazione del compensatore si deve evitare di danneggiare il soffiato con urti e sfregamenti contro corpi rigidi; se il compensatore deve essere stoccato in attesa dell'installazione, assicurarsi che corpi estranei non possano penetrare tra le onde. Assicurarsi inoltre che il compensatore non venga a contatto con ferro o polvere di molatura, per evitare fenomeni di ossidazione;
- I compensatori sono dimensionati e fabbricati per i movimenti e le condizioni dichiarati sulla targhetta, quindi occorre assicurarsi che il movimento di dilatazione da assorbire con la loro installazione non sia superiore ai valori dichiarati;
- Durante la saldatura del compensatore alla linea si deve proteggere adeguatamente il soffiato da possibili spruzzi di saldatura;
- Una installazione non accurata riduce la durata del compensatore e la sua capacità di resistenza alla pressione;
- Nel caso di tubazione disposta orizzontalmente si deve verificare la necessità di predisporre, in aggiunta alle Guide Assiali, anche eventuali supporti scorrevoli per prevenire eccessive inflessioni e sollecitazioni nella tubazione dovute al peso; si consiglia pertanto di posare la stessa su supporti a rullo;
- Prima di eseguire la messa in pressione per il collaudo della linea, verificare che sia stato completato il corretto posizionamento delle Guide e dei Punti Fissi necessari;
- Durante e dopo la messa in pressione di collaudo ispezionare accuratamente tutta la linea controllando che non ci siano state deformazioni o cedimenti nei Punti Fissi e nelle Guide;
- Verificare che nella linea non si manifestino colpi d'ariete con sovrappressioni tali da danneggiare il soffiato del compensatore. Nel caso ciò possa manifestarsi, si devono inserire nella linea dispositivi adatti che riducano le punte di pressione;
- Se non espressamente richiesto in fase d'ordine, il compensatore fornito non è adatto a convogliare ossigeno perché non sottoposto a trattamento di sgrassaggio finale.

FIGURA 7



FIGURA 8



## • POSIZIONAMENTO DEI COMPENSATORI

Il tipo di compensatore dipende dal tracciato della tubazione tra due Punti Fissi adiacenti. Pertanto, per ogni tipologia di compensatori si devono tenere presenti le seguenti considerazioni:

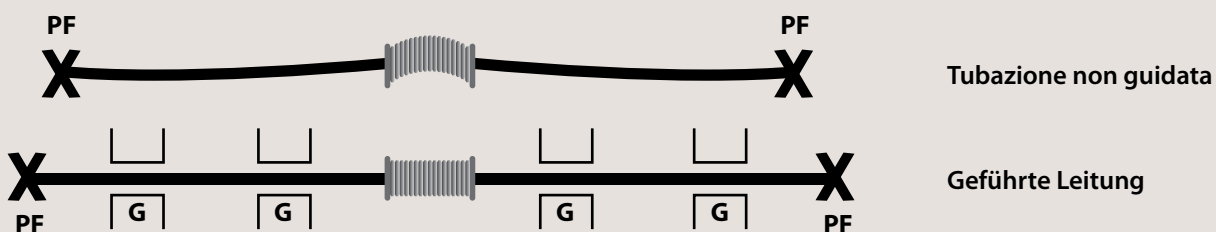
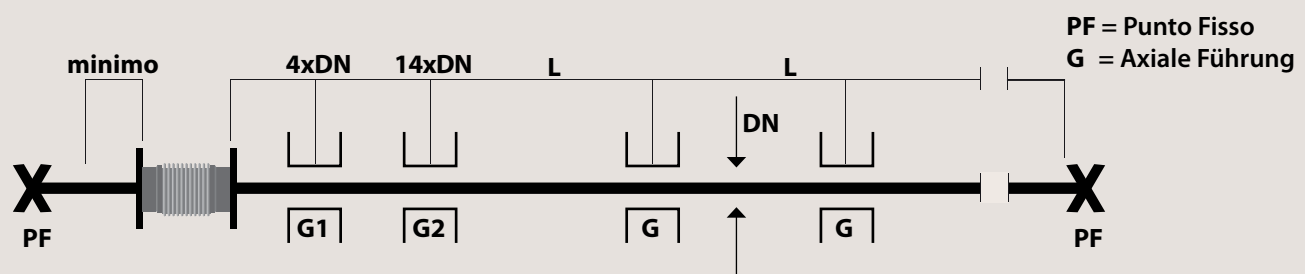
### COMPENSATORE ASSIALE

Il compensatore assiale può assorbire solo movimenti assiali. Deve essere sempre installato un solo compensatore assiale tra due Punti Fissi. Quindi, se la tratta rettilinea è molto lunga può accadere che la variazione di lunghezza  $\Delta L$  da compensare richieda più di un compensatore assiale. In tal caso si suddivide la tratta in questione in più sottotratte inserendo Punti Fissi intermedi in modo da avere sempre un solo compensatore tra due Punti Fissi successivi. È bene che il compensatore assiale sia installato il più vicino possibile al Punto Fisso. In tal modo, una sua estremità risulta fissa aumentando così la stabilità.

Inoltre è assolutamente necessario predisporre Guide Assiali in modo da garantire un movimento perfettamente assiale della linea da compensare, grazie all'inserimento dei rulli di scorrimento (vedi pagina 112). Ciò è di vitale importanza per un corretto funzionamento del compensatore. (Figura 7) A tale scopo si devono spaziare le prime due Guide Assiali secondo la regola indicata nella Figura 8.

Per le Guide successive il massimo valore della spaziatura  $L$  può essere ricavato dal grafico di Figura 9 estratto dalle Norme E.J.M.A. e valido per tubazioni in acciaio al carbonio aventi dimensioni standard.

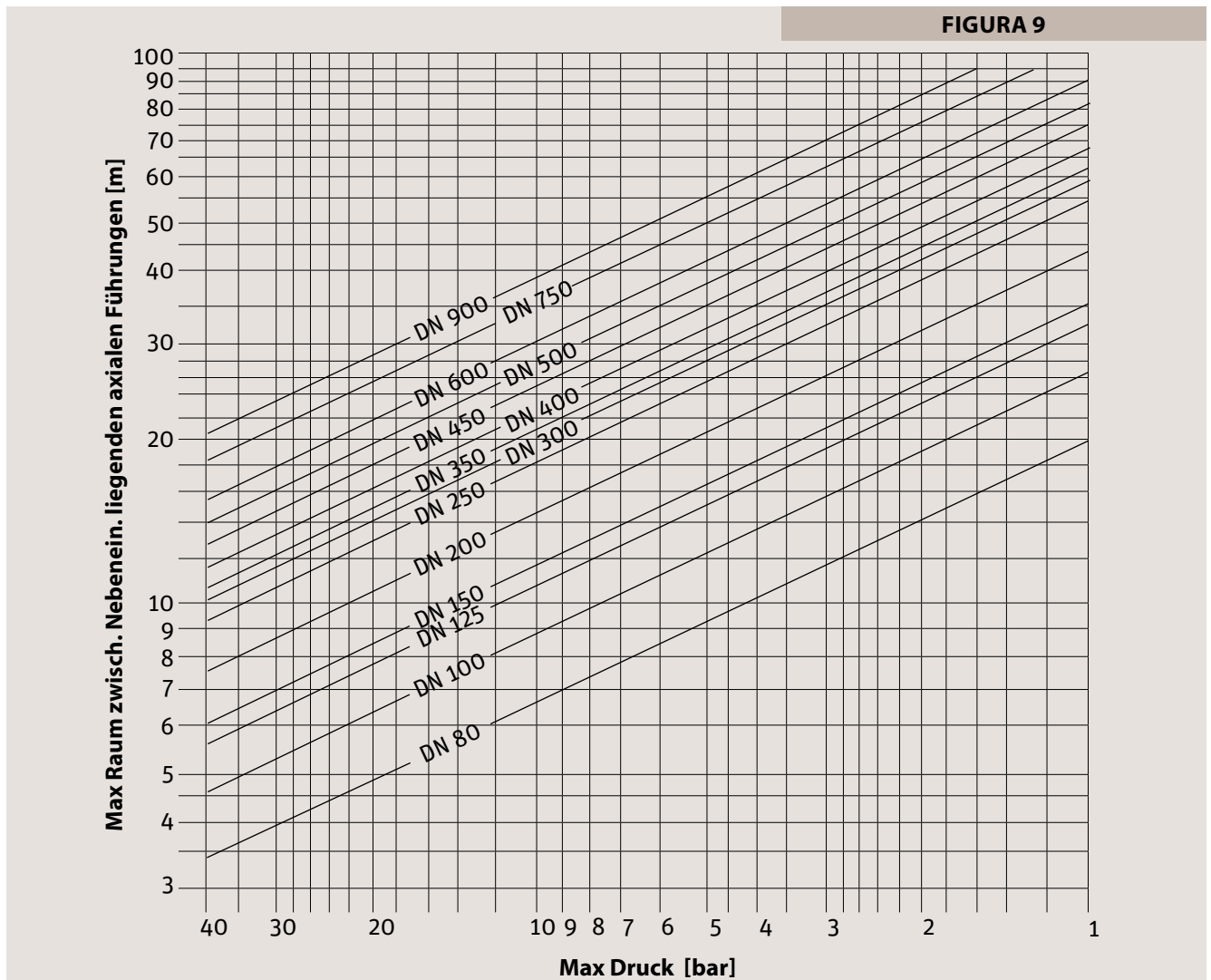



# INSTALLAZIONE

In virtù della natura stessa del compensatore assiale, i Punti Fissi Principali che lo contengono devono essere dimensionati in modo tale da sopportare le forze dovute a:

- **Spinta di Fondo del compensatore dovuta alla pressione interna**
- **Reazione elastica del compensatore dovuta al movimento**
- **Sommatoria delle forze di attrito delle guide dovute al peso della tubazione**
- **Azione dinamica del fluido convogliato nel caso di Punto Fisso posto in corrispondenza di una curva**
- **Eventuali carichi esterni**

I Punti Fissi intermedi devono essere dimensionati in modo da sopportare le forze risultanti dalla composizione delle forze agenti rispettivamente sulla tratta a sinistra e a destra del Punto Fisso Intermedio. Di conseguenza, poiché la Spinta di Fondo dovuta al compensatore di sinistra è uguale e contraria a quella dovuta al compensatore di destra, restano da sopportare:

- **Forza risultante dalla composizione delle reazioni elastiche del compensatore a sinistra e di quello a destra**
- **Forza risultante dalla composizione delle forze di attrito della tratta a sinistra e di quella a destra.**

Se le due tratte considerate sono tra loro uguali sia nel **DN** sia nel  **$\Delta L$** , hanno ugual numero e tipo di Guide Assiali ed hanno identici compensatori di dilatazione, la forza risultante è uguale a zero. Tuttavia è sempre buona norma dimensionare il Punto Fisso Intermedio in modo da resistere alle forze elastiche e di attrito esercitate da una delle due tratte.

## AVVERTENZE GENERALI:

- Il compensatore deve essere tassativamente installato con l'asse rettilineo. Pertanto, non deve subire deformazioni e adattamenti ad eventuali disallineamenti nella linea;
- Il compensatore deve essere installato alla lunghezza di fornitura e non deve mai essere esteso o compresso per adattarlo ad uno spazio non adeguato nella linea;
- Durante il posizionamento per l'installazione evitare di applicare qualsiasi torsione al compensatore.

FIGURA 10

### SCHEMA COMPENSATORI ASSIALI

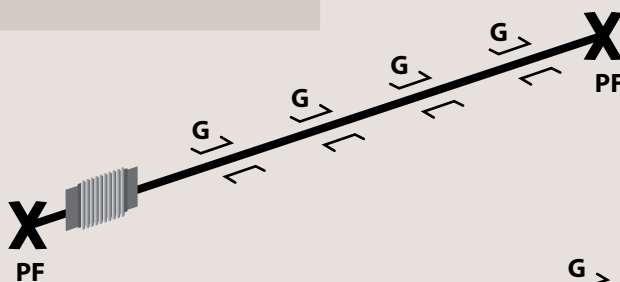

### SCHEMA COMPENSATORI ASSIALI 2

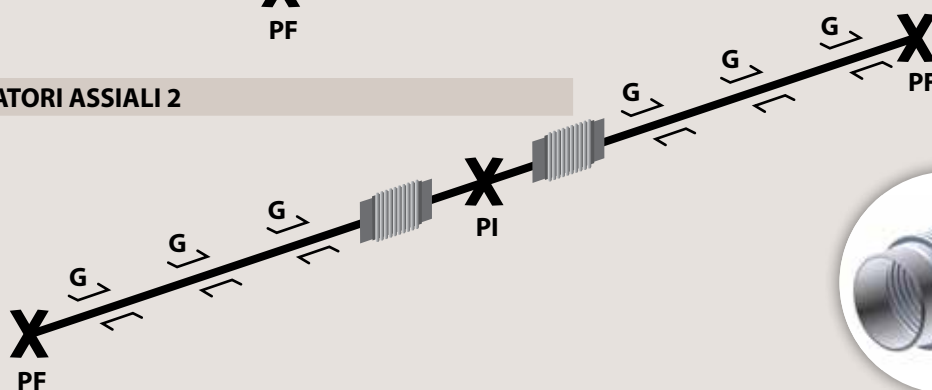

## COMPENSATORE ANGOLARE

Il compensatore angolare è composto da un soffietto a cui è consentito il solo movimento angolare, tramite due articolazione a perni contrapposti che fungono da cerniera. Tali articolazioni sono dimensionate per sopportare la Spinta di Fondo della pressione.

Il movimento angolare del compensatore giace su un piano perpendicolare all'asse dei propri perni. Il compensatore angolare deve essere installato con almeno un altro compensatore angolare. Il sistema così composto assorbe il movimento rettilineo della linea trasformandolo in movimento angolare. Per tale scopo i compensatori angolari devono essere installati utilizzando opportuni schemi articolati di compensazione: a **L** (con 2 angolari), a **Z** (con 2 o con 3 angolari), ad **U** (con 3 angolari); vedere Figura 11. La scelta sullo schema da adottare dipende dal tracciato della tubazione.

FIGURA 11

### SCHEMA COMPENSATORI ANGOLARI A "Z"

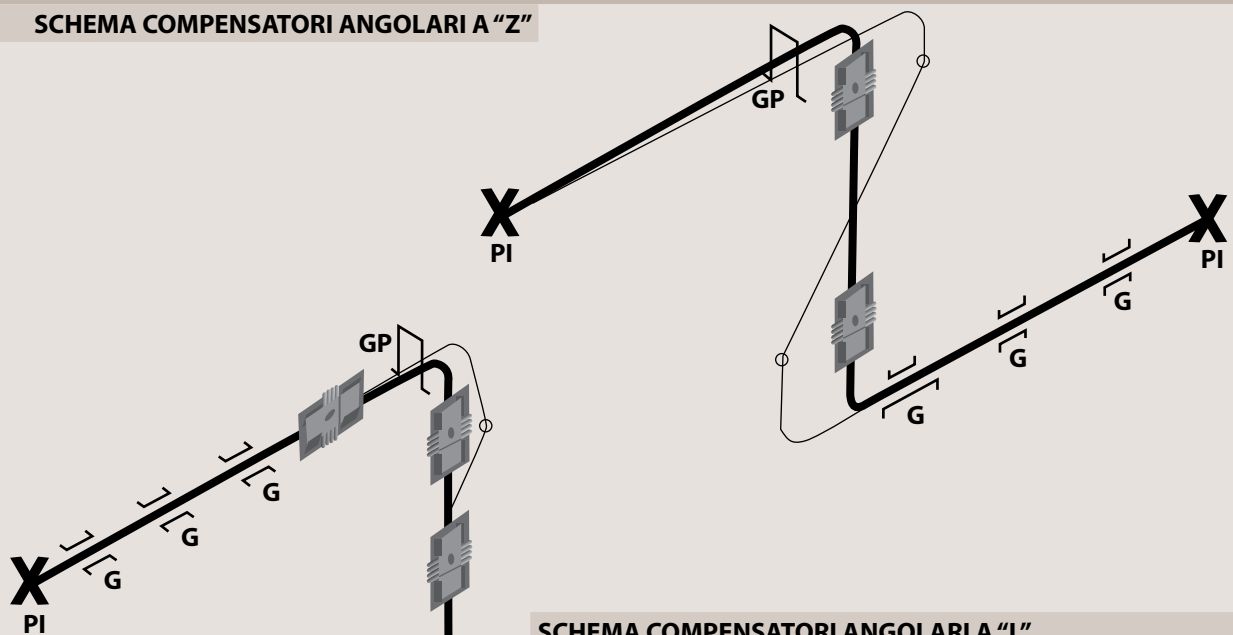

### SCHEMA COMPENSATORI ANGOLARI A "L"

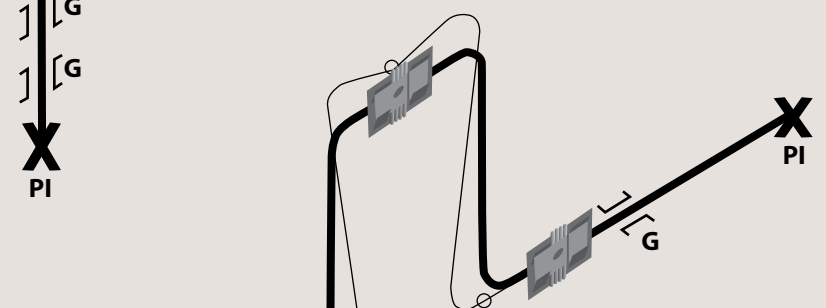

### SCHEMA COMPENSATORI ANGOLARI A "U"

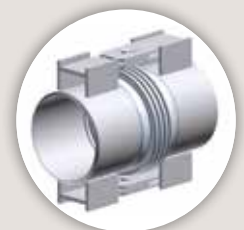

# INSTALLAZIONE

Con i compensatori angolari la Spinta di Fondo dovuta alla pressione è totalmente assorbita dalle articolazioni esterne, quindi la forza che agisce in esercizio sui Punti Fissi è molto limitata perché dovuta solo dalla somma della forza di deformazione elastica, richiesta dallo schema di compensazione scelto, più le forze d'attrito delle Guide.

È bene tuttavia verificare che i Punti Fissi, i supporti e le Guide siano adeguatamente dimensionati.

Nel caso si utilizzi il sistema ottimale a tre angolari, le Guide sono del tipo Assiale.

Nel caso invece si utilizzi il sistema a due angolari, la Guida in prossimità del compensatore deve essere del tipo Piano dovendo consentire alla tubazione di flettere per gli stessi motivi esposti per i compensatori laterali. (Vedi Figure 12 e 13)

## AVVERTENZE GENERALI

- **Qualunque sia lo schema di compensazione adottato, si devono rispettare tassativamente le distanze stabilite tra i centri di rotazione dei compensatori angolari, cioè tra i loro perni. Infatti, le distanze tra i perni condizionano sia il movimento angolare che il sistema può sviluppare sia le conseguenti forze di deformazione;**
- **Assicurarsi che il compensatore sia installato con gli assi dei perni orientati perpendicolarmente al piano in cui giace il movimento.**

## COMPENSATORE ANGOLARE CARDANICO

Il compensatore angolare cardanico si ottiene aggiungendo all'angolare semplice una coppia di perni che gli consentono di orientarsi in tutte le direzioni. Questo compensatore consente movimenti angolari su due piani tra loro perpendicolari. Come nei compensatori angolari semplici, le articolazioni e l'anello centrale dei compensatori angolari cardanici sono dimensionati per sopportare la Spinta di Fondo.

Anche in questo caso, il compensatore angolare cardanico deve essere installato con almeno un altro compensatore angolare cardanico.

FIGURA 12

SCHEMA TIPICO COMPENSATORI CARDANICI

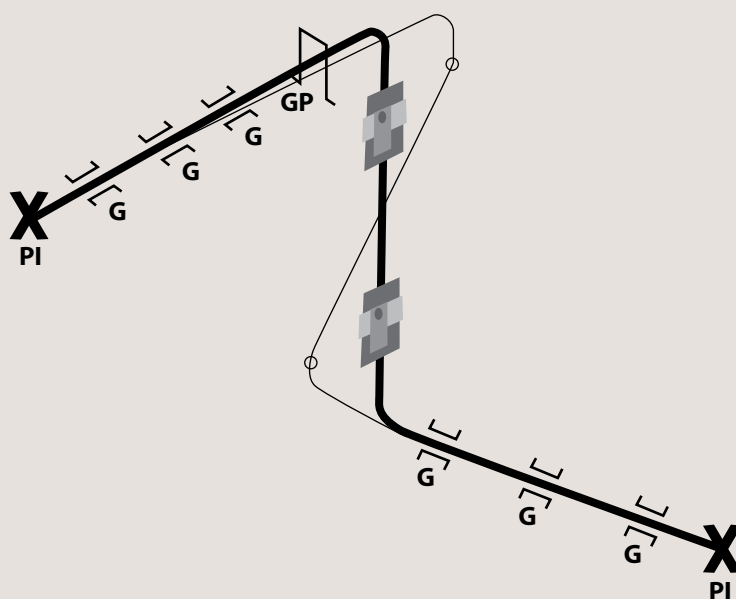

## SISTEMA ANTISISMICO

Questa configurazione si utilizza generalmente in prossimità di giunti antisismici strutturali degli edifici, in particolare quando è necessario impedire (in caso di movimento sismico) la rottura delle tubazioni, soprattutto quelle antincendio. Questo sistema consente di assorbire movimenti in tutte le direzioni. Si utilizza indicativamente con diametri a partire dal DN 40.

FIGURA 13

### SCHEMA COMPENSATORI CARDANICI PER APPLICAZIONE ANTISISMICA

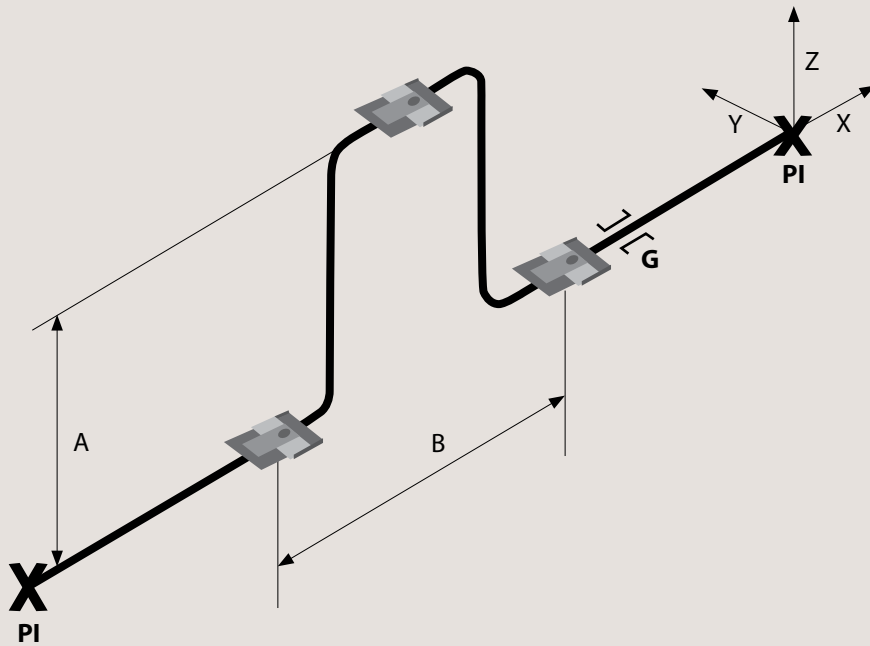

PN6						
DN	* $\alpha$ max	$\Delta X$	$\Delta Y$	$\Delta Z$	A min	B min
40	23,5	50	50	50	236	841
	23,5	100	100	100	358	841
50	22,8	50	50	50	278	923
	22,8	100	100	100	404	923
65	19,5	50	50	50	337	965
	19,5	100	100	100	484	965
80	19	50	50	50	379	1069
	19	100	100	100	530	1069
100	15	50	50	50	496	1230
	15	100	100	100	687	1230
125	13,8	50	50	50	589	1398
	13,8	100	100	100	796	1398
150	14,4	50	50	50	656	1556
	14,4	100	100	100	855	1556
200	14	50	50	50	814	1843
	14	100	100	100	1019	1843
250	13,3	50	50	50	977	2214
	13,3	100	100	100	1193	2214
300	13	50	50	50	1135	2535
	13	100	100	100	1355	2535
350	10,5	50	50	50	1340	3234
	10,5	100	100	100	1684	3378
400	9,4	50	50	50	1524	3560
	9,4	100	100	100	1829	3560

\* $\alpha$  = corsa angolare

PN10						
DN	* $\alpha$ max	$\Delta X$	$\Delta Y$	$\Delta Z$	A min	B min
40	16,1	50	50	50	292	841
	16,1	100	100	100	470	841
50	20,6	50	50	50	291	917
	20,6	100	100	100	431	917
65	15,5	50	50	50	375	977
	15,5	100	100	100	560	977
80	16,1	50	50	50	407	1055
	16,1	100	100	100	584	1055
100	15	50	50	50	496	1236
	15	100	100	100	687	1236
125	13	50	50	50	601	1406
	13	100	100	100	822	1406
150	11,8	50	50	50	700	1538
	11,8	100	100	100	943	1538
200	13,3	50	50	50	825	1845
	13,3	100	100	100	1040	1845
250	12,4	50	50	50	993	2214
	12,4	100	100	100	1224	2214
300	13,3	50	50	50	1130	2545
	13,3	100	100	100	1345	2545
350	9,15	50	50	50	1380	3272
	9,15	100	100	100	1765	3416
400	7,9	50	50	50	1582	3758
	7,9	100	100	100	1944	3758

\* $\alpha$  = corsa angolare

**SCHEMA COMPENSATORI CARDANICI PER APPLICAZIONE ANTISISMICA**

PN16						
DN	* $\alpha$ max	$\Delta X$	$\Delta Y$	$\Delta Z$	A min	B min
40	17,2	50	50	50	281	837
	17,2	100	100	100	448	837
50	16	50	50	50	331	877
	16	100	100	100	510	877
65	13,2	50	50	50	407	953
	13,2	100	100	100	624	953
80	12,4	50	50	50	460	1057
	12,4	100	100	100	691	1057
100	13,6	50	50	50	515	1274
	16,6	100	100	100	650	1274
125	10,8	50	50	50	646	1418
	10,8	100	100	100	911	1418
150	10,3	50	50	50	735	1568
	10,3	100	100	100	1013	1568
200	13,8	50	50	50	817	1855
	13,8	100	100	100	1025	1855
250	12,8	50	50	50	986	2224
	12,8	100	100	100	1210	2224
300	13,5	50	50	50	1127	2555
	13,5	100	100	100	1339	2555
350	9,4	50	50	50	1372	3554
	9,4	100	100	100	1748	3698
400	8,1	50	50	50	1573	3878
	8,1	100	100	100	1927	3878

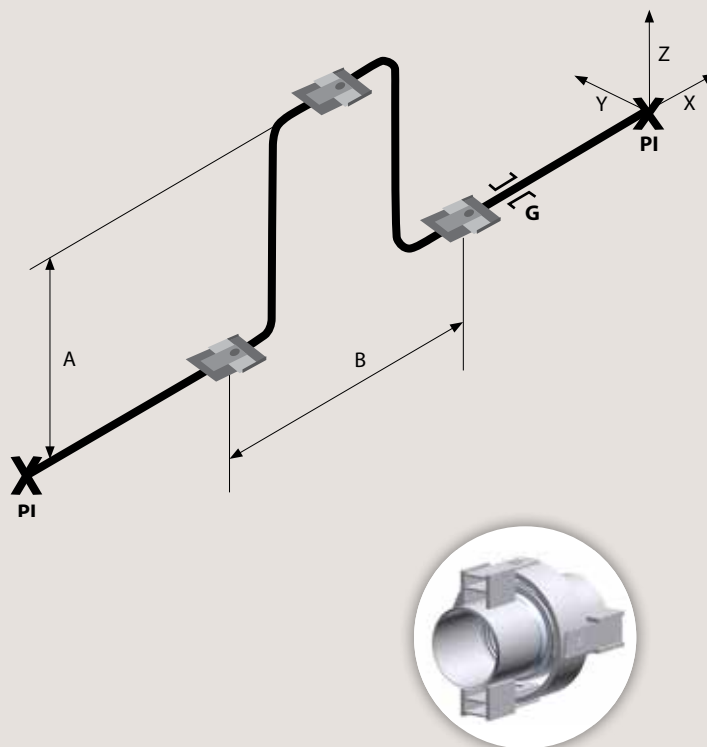
 \* $\alpha$  = corsa angolare

PN25						
DN	* $\alpha$ max	$\Delta X$	$\Delta Y$	$\Delta Z$	A min	B min
40	15,5	50	50	50	299	831
	15,5	100	100	100	484	831
50	12,4	50	50	50	383	879
	12,4	100	100	100	614	879
65	13,6	50	50	50	401	975
	13,6	100	100	100	612	975
80	11,8	50	50	50	471	1065
	11,8	100	100	100	714	1065
100	11	50	50	50	565	1282
	11	100	100	100	826	1282
125	10,8	50	50	50	646	1418
	10,8	100	100	100	911	1418
150	11	50	50	50	718	1622
	11	100	100	100	978	1622
200	14	50	50	50	814	1949
	14	100	100	100	1019	1949
250	14	50	50	50	967	2310
	14	100	100	100	1171	2310
300	9	50	50	50	1233	2617
	9	100	100	100	1551	2617
350	6,7	50	50	50	1494	3756
	6,7	100	100	100	1994	3900
400	5,8	50	50	50	1713	4100
	5,8	100	100	100	2207	4100

 \* $\alpha$  = corsa angolare

PN40						
DN	* $\alpha$ max	$\Delta X$	$\Delta Y$	$\Delta Z$	A min	B min
40	15	50	50	50	305	831
	15	100	100	100	496	831
50	11	50	50	50	413	879
	11	100	100	100	673	879
65	13	50	50	50	411	975
	13	100	100	100	631	975
80	12,2	50	50	50	463	1085
	12,2	100	100	100	698	1085
100	11	50	50	50	565	1266
	11	100	100	100	826	1266
125	7,3	50	50	50	773	1400
	7,3	100	100	100	1166	1400
150	7,4	50	50	50	844	1604
	7,4	100	100	100	1231	1604
200	10,3	50	50	50	888	1967
	10,3	100	100	100	1166	1967
250	9,5	50	50	50	1064	2320
	9,5	100	100	100	1365	2320
300	7,1	50	50	50	1318	2757
	7,1	100	100	100	1721	2757
350	6,8	50	50	50	1488	3936
	6,8	100	100	100	1981	4080
400	5,9	50	50	50	1705	4540
	5,9	100	100	100	2190	4540

 \* $\alpha$  = corsa angolare

## COMPENSATORE LATERALE

Il compensatore laterale è formato da due soffietti, uniti da un tubo rigido intermedio, compresi tra due tiranti esterni incernierati alle estremità del compensatore e aventi lo scopo di assorbire la Spinta di Fondo.

Può assorbire elevati movimenti laterali, purché appartenenti al piano perpendicolare all'asse dei perni, con modeste forze di deformazione.

L'installazione è però condizionata dalla presenza nella tratta da compensare di un cambiamento di direzione che dia luogo a configurazione a **Z** o a **L**. Entrambi i Punti Fissi necessari sono del tipo Intermedio poiché devono sopportare solamente:

- **Forza di deformazione del compensatore**
- **Sommatoria delle forze di attrito delle Guide dovute al peso della tubazione.**

Nel posizionamento delle Guide direzionali si evidenzia che la prima Guida in prossimità del compensatore non è del tipo Assiale, bensì è del tipo Piano dovendo consentire alla tubazione di flettere durante il movimento del compensatore. Vedi Figura 14 per lo schema tipo di installazione.

FIGURA 14

SCHEMA COMPENSATORI LATERALI SEMPLICI

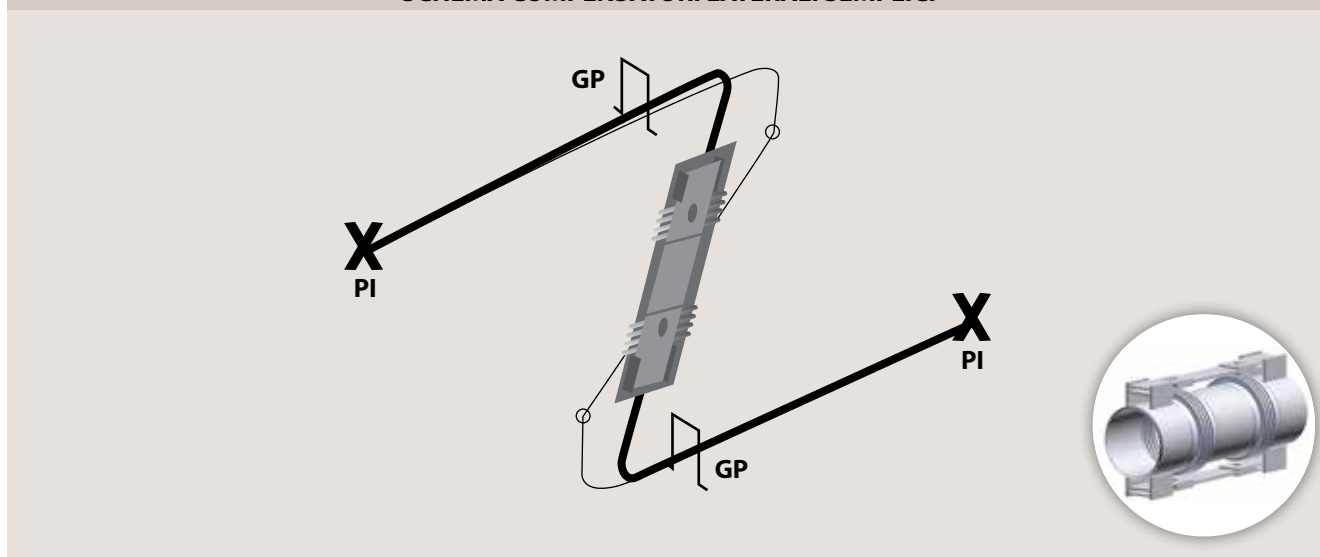

## COMPENSATORE LATERALE SFERICO

Il compensatore laterale sferico è simile al compensatore laterale ma ne differisce per il fatto che le cerniere dei tiranti sono vincolate con snodo sferico anziché con perno.

I movimenti laterali assorbibili possono quindi appartenere a qualsiasi piano. Le avvertenze di montaggio sono le stesse dei compensatori laterali.

L'installazione è però condizionata dalla presenza nella tratta da compensare di un cambiamento di direzione che dia luogo a configurazione a **Z** o a **L**. La spinta dovuta alla pressione agente all'interno della linea è assorbita dai tiranti del compensatore, quindi i Punti Fissi devono essere dimensionati per sostenere solo la forza di deformazione laterale del compensatore aumentata della forza d'attrito delle Guide. La forza di deformazione  $F$  [N], necessaria per fare muovere lateralmente il compensatore di  $\Delta$  [mm], è data

$$F = Re \cdot \Delta$$

dove  $Re$  [N/mm] è la rigidità elastica laterale

# INSTALLAZIONE

La tratta che si flette lateralmente deve farlo sfruttando la propria naturale flessibilità: ciò significa che la prima Guida assiale deve essere installata ad opportuna distanza **L** dalla curva (vedi Figura 16). Il peso della tubazione deve essere adeguatamente sostenuto lungo il suo tracciato e le Guide devono assicurare che le dilatazioni avvengano lungo l'asse longitudinale della tubazione. Le Guide più vicine al compensatore devono essere del tipo Piano per consentire alla tratta laterale di variare di **h** [mm] la sua lunghezza in conseguenza del pendolo che il parallelogramma dei tiranti percorre con la corsa **D**. (Vedi Figura 15)

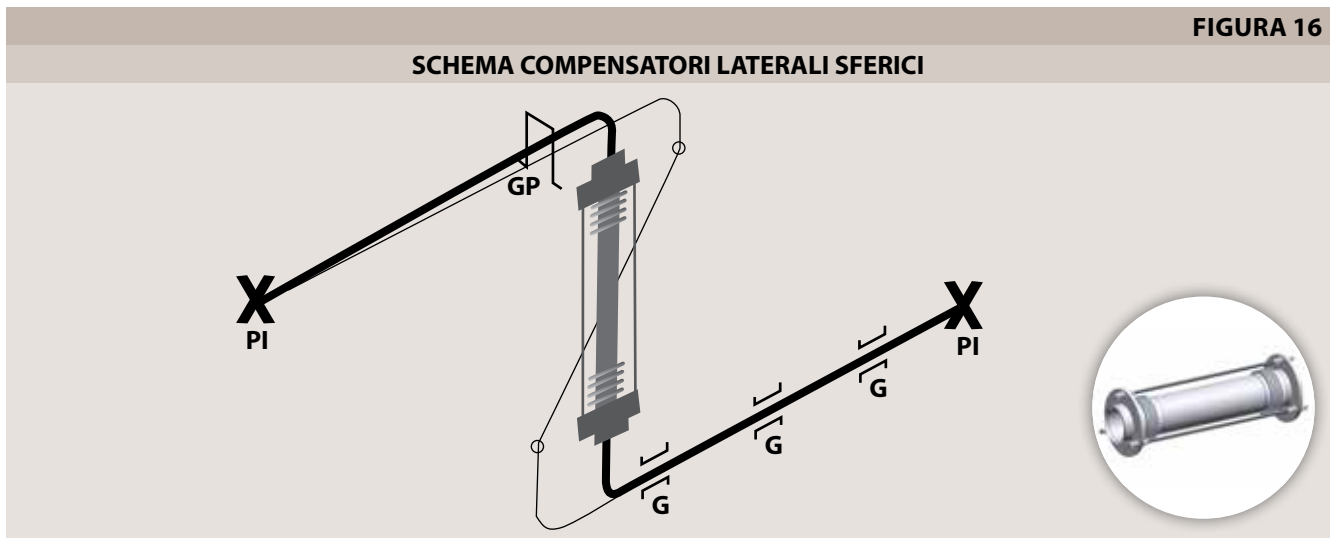
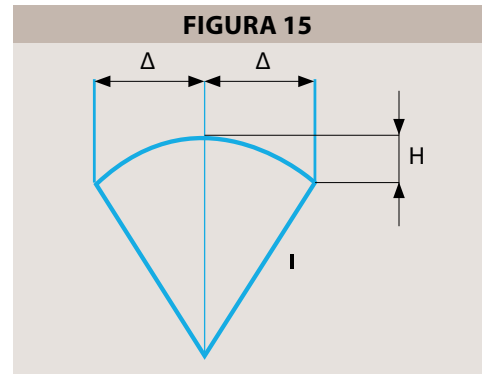

## COMPENSATORE UNIVERSALE

Il compensatore universale è formato da due soffietti uniti tra loro da un tubo rigido intermedio e consente di assorbire contemporaneamente sia movimenti assiali sia laterali in ogni direzione. (Figura 17)

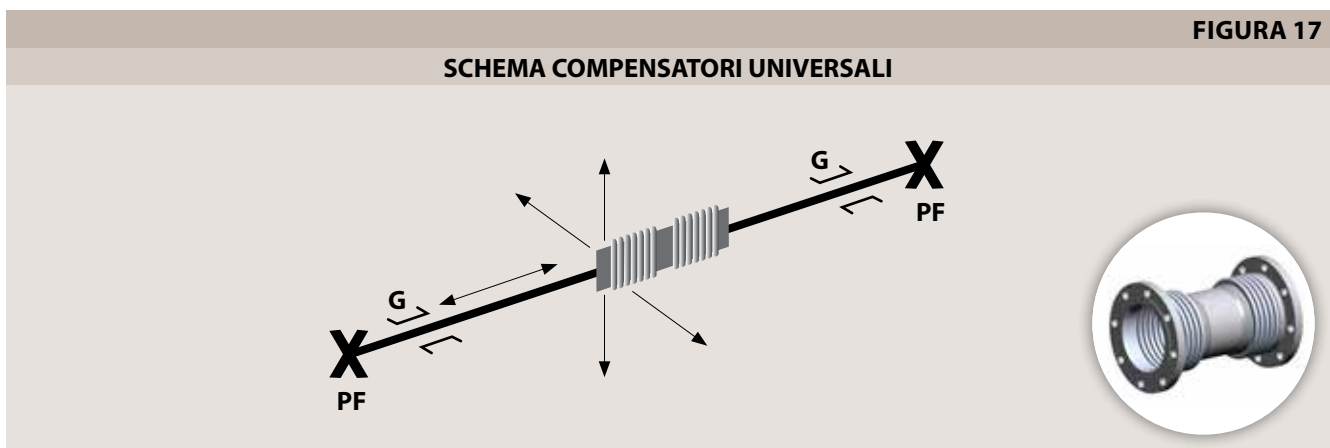

**Attenzione:** La Spinta di Fondo generata dai compensatori universali va a gravare sui Punti Fissi della linea. Inoltre bisogna verificare che i movimenti di dilatazione da assorbire siano liberi di manifestarsi e che abbiano i valori previsti nel progetto della linea. Per tale scopo nella linea deve essere previsto un opportuno insieme di Punti Fissi, Guide e supporti. La linea deve essere opportunamente guidata in modo da consentire movimenti esclusivamente assiali. È consigliabile che la massima distanza tra Guide adiacenti non sia superiore ai valori desumibili dal grafico di Figura 9. Nel caso di tubazione disposta orizzontalmente e in presenza di carichi concentrati (come valvole, ecc.) si deve verificare la necessità di predisporre, in aggiunta alle Guide Assiali, anche eventuali supporti scorrevoli per prevenire eccessive inflessioni e sollecitazioni nella tubazione dovute al peso.

## COMPENSATORE A SPINTA ELIMINATA

Il compensatore a spinta eliminata ha la peculiarità di non scaricare la Spinta di Fondo sulla tubazione in cui è installato. Può essere realizzato nelle tipologie costruttive assiale o universale, assumendone di fatto tutte le relative caratteristiche.

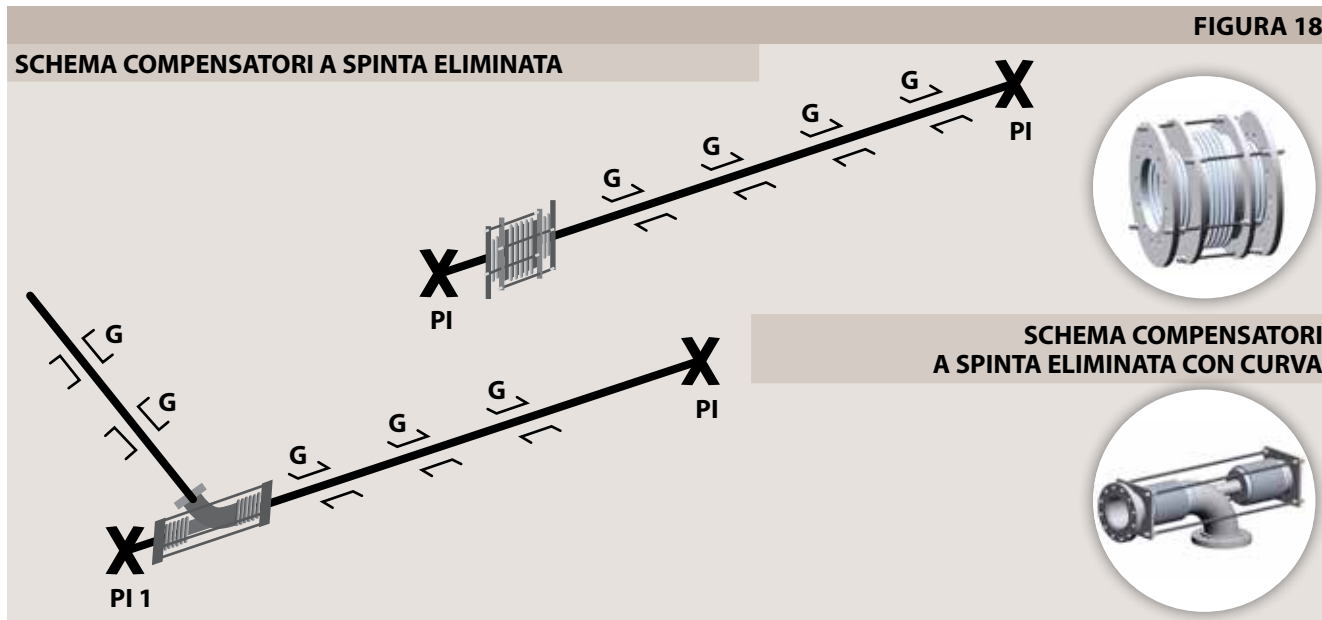

## GIUNTO DI SMONTAGGIO

La rimozione di elementi di una tubazione, come le valvole, è talvolta impossibile da effettuare a causa della presenza di flange con gradino o incameratura. In tal caso si deve ricorrere ai giunti di smontaggio a soffietto metallico che, agendo sui dadi di appositi tiranti filettati, consentono di essere compressi, permettendo così la rapida e facile sostituzione della valvola (vedi Figure 19 e 20).

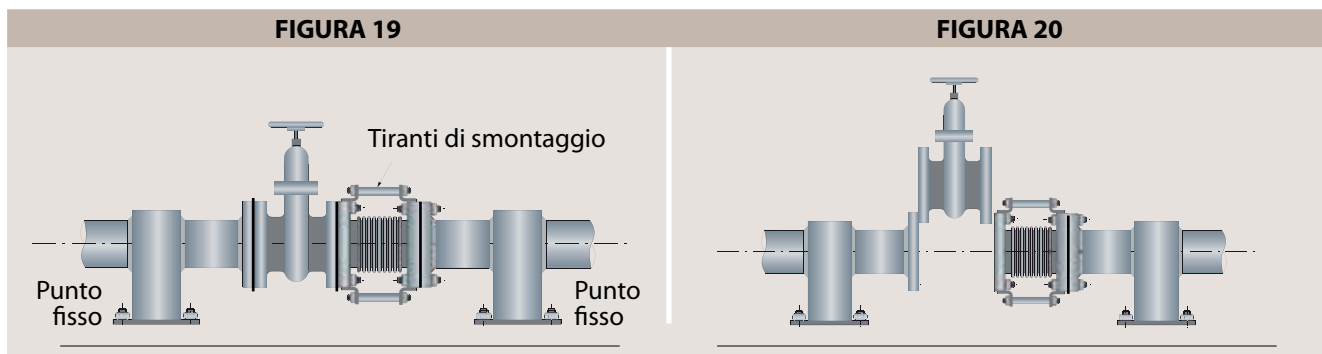

I tiranti di smontaggio sono dimensionati per sopportare la sola forza di deformazione assiale del soffietto, che si manifesta all'atto dello smontaggio, ma non la Spinta di Fondo dovuta alla pressione del fluido convogliato, che deve invece essere assorbita dai due Punti Fissi opportunamente dimensionati.

Nel caso sia impossibile realizzare i Punti Fissi, è necessario avvalersi dei tiranti di forza che hanno la funzione di assorbire tutta la Spinta di Fondo e che vengono posizionati al posto di alcuni tiranti di fissaggio del giunto alle contro flange (Figura 21).

Durante il funzionamento dell'impianto, i dadi dei tiranti di smontaggio devono essere lasciati allentati per consentire al giunto di assorbire eventuali dilatazioni della linea o cedimenti del terreno.

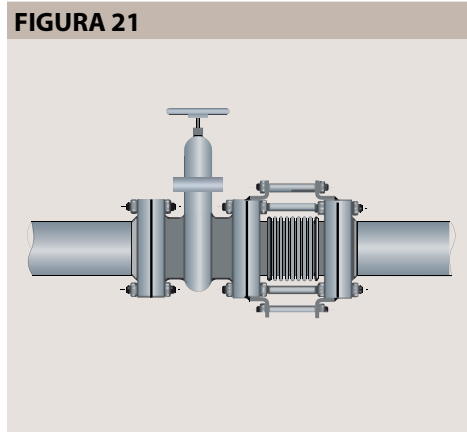



# INDICE GAMMA COMPENSATORI DI DILATAZIONE

## Compensatore assiale con soffietto metallico a pareti multiple e attacchi a saldare ..... 25

AM (senza convogliatore)	
AMC (con convogliatore)	
PN 2,5.....	26
PN 4.....	28
PN 6.....	30
PN 10.....	32
PN 16.....	34
PN 25.....	36
PN 40.....	38

## Compensatore assiale con soffietto metallico a pareti multiple e flange EN 1092-1..... 41

AF (senza convogliatore)	
AFC (con convogliatore)	
PN 2,5.....	42
PN 6.....	44
PN 10.....	46
PN 16.....	48
PN 25.....	50
PN 40.....	52

## Compensatore assiale con soffietto metallico a pareti multiple e flange ANSI 150/300..... 55

AF (senza convogliatore)	
AFC (con convogliatore)	
PN 2,5.....	56
PN 6.....	58
PN 10.....	60
PN 16.....	62
PN 25.....	64
PN 40.....	66

## Compensatore assiale con soffietto metallico a pareti multiple e flange EN 1092-1 libere ..... 69

AFL (senza convogliatore)	
AFLC (con convogliatore)	
PN 6.....	70
PN 10.....	72
PN 16.....	74

## Compensatore angolare con soffietto metallico a pareti multiple e attacchi a saldare ..... 77

AGM 12-C	
AGM 12	
AGM 12-C - PN 6.....	78
AGM 12 - PN 6.....	79
AGM 12-C - PN 10.....	80
AGM 12 - PN 10.....	81
AGM 12-C - PN 16.....	82
AGM 12 - PN 16.....	83
AGM 12-C - PN 25.....	84
AGM 12 - PN 25.....	85
AGM 12-C - PN 40.....	86
AGM 12 - PN 40.....	87

## Compensatore angolare cardanico con soffietto metallico a pareti multiple e attacchi a saldare ..... 89

CDM 12-C	
CDM 12	
CDM 12-C, PN 6.....	90
CDM 12, PN 6.....	91
CDM 12-C, PN 10.....	92
CDM 12, PN 10.....	93
CDM 12-C, PN 16.....	94
CDM 12, PN 16.....	95
CDM 12-C, PN 25.....	96
CDM 12, PN 25.....	97
CDM 12-C, PN 40.....	98
CDM 12, PN 40.....	99

## Giunto di smontaggio con soffietto metallico a pareti multiple e flange EN 1092-1 ..... 101

GS - GSC (senza convogliatore)	
GSF - GSFC (con convogliatore)	
PN 6.....	102
PN 10.....	103
PN 16.....	104
PN 25.....	105
PN 40.....	106

## COMPENSATORE ASSIALE AW ..... 107

COMPENSATORE ASSIALE CON SOFFIETTO METALLICO A PARETI MULTIPLE E ATTACCHI A SALDARE O FLANGIATI	
AWF.....	108
AWM.....	108
AWM-P.....	108
AWF-P.....	108
AWRF RACCORDI FILETTATI.....	109
AWRF-P RACCORDI FILETTATI.....	109
AWM-L.....	110
AWF-L.....	110
AWM-LP.....	110
AWF-LP.....	110
AWRF-L RACCORDI FILETTATI.....	111
AWRF-LP RACCORDI FILETTATI.....	111

## SUPPORTI A RULLO ..... 112

INSTALLAZIONE	
ESECUZIONE	
ISTRUZIONI DI INSTALLAZIONE	
SUPPORTI A RULLO	
Tipo: OL 40.....	114
Tipo: OL 60.....	115
Tipo: OL 100.....	116
Tipo: OL 150-200.....	117
Tipo: OD 50-100.....	118
Tipo: OD 150-200.....	119
Tipo: ODS 50 - 100 - 150 - 200.....	120
Tipo: OS 60 - 65 - 75 - 100 - 120.....	121
Tipo: OSS 60 - 75 - 100 - 120.....	122
Tipo: SL 10 - 20 - 30 - 40.....	123
Tipo: OC 0 - 2 - 4 - 6 - 8 - 10.....	124
Tipo: OMS 2 - 4 - 6 - 8.....	125

# Compensatore assiale con soffiello metallico a pareti multiple e attacchi a saldare

## TIPO

**AM (senza convogliatore)**

**AMC (con convogliatore)**

**PN: 2,5 - 4 - 6 - 10 - 16 - 25 - 40**



**AM**

**AMC**

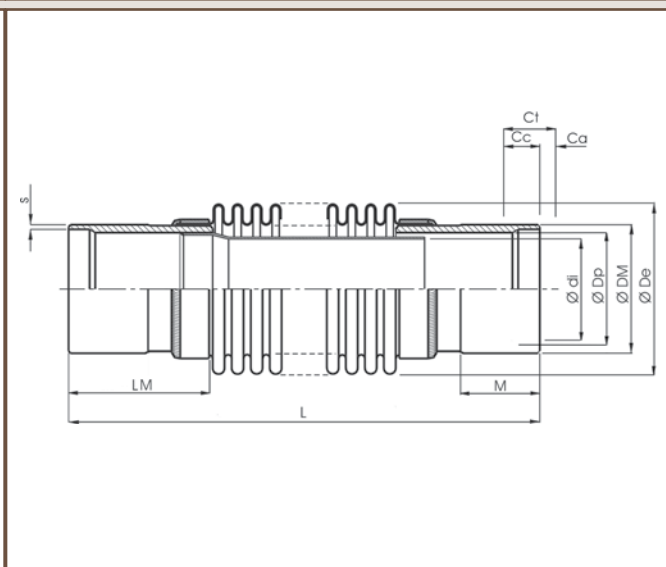
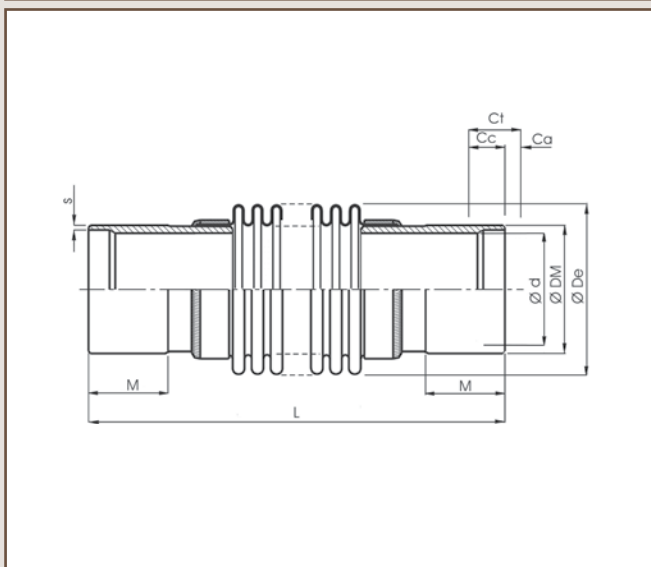

## MATERIALI

<b>SOFFIETTO</b>	ASTM A 240 Tp. 321
<b>CONVOGLIATORE</b>	ASTM A 240 Tp. 304
<b>MANICOTTI</b>	ASTM A 106 Gr. B
	P275NH
	ASTM SA 516 Gr. 60/70

## ACCESSORI

Limitatori di corsa  
Protezione soffiello

## ESECUZIONI SPECIALI

**Emiflex, in qualità di produttore, è in grado di fornire ai propri clienti esecuzioni speciali dei prodotti riportati, anche in termini di dimensioni (DN e PN) e materiali.**

### NOTE

I dati contenuti nel presente catalogo possono essere soggetti ad eventuali errori e/o omissioni. Il costante aggiornamento tecnico qualitativo dei nostri prodotti, può dar luogo in qualsiasi momento e senza preavviso a variazioni delle caratteristiche e delle dimensioni citate. Qualora venga richiesta una specifica rispondenza (o variazione) a dimensioni, prestazioni o caratteristiche critiche per l'impiego, si prega di contattare il nostro servizio tecnico. Emiflex, in qualità di produttore, è in grado di fornire esecuzioni speciali dei prodotti riportati, anche di dimensioni (DN e PN) maggiori. I pesi riportati nelle tabelle sono da considerare approssimativi.

# Compensatore assiale con soffiutto metallico a pareti multiple e attacchi a saldare

# PN 2,5

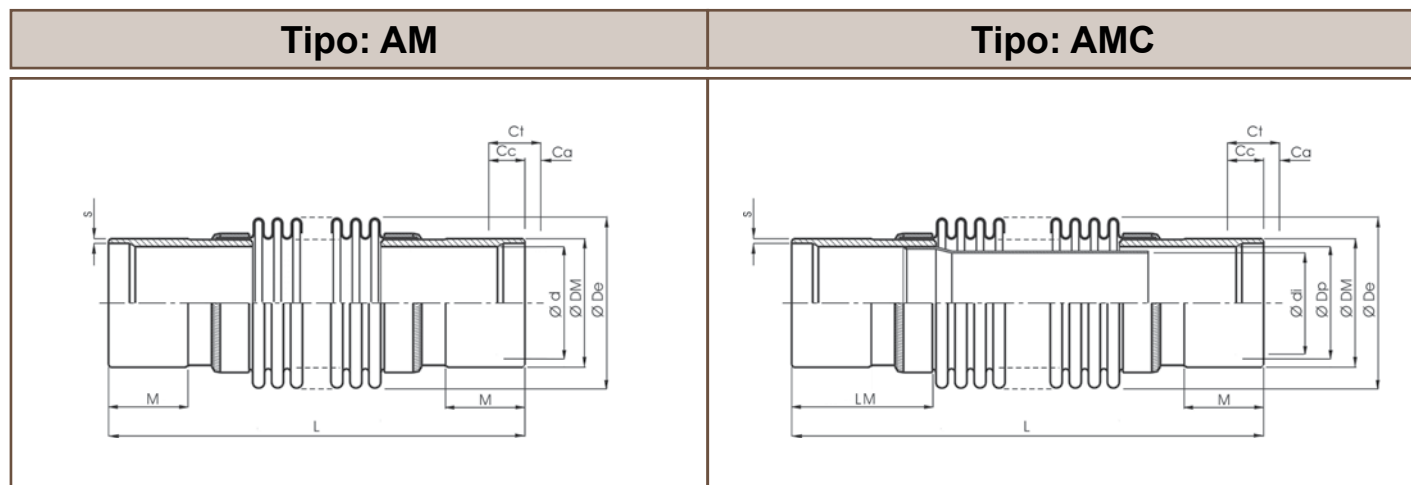

DN	CORSA [mm]			L [mm]	DIMENSIONI [mm]						R [N/mm]	Am [cm²]	PESO [Kg]	CODICE	
	Cc	Ca	Ct		M	DM	s	d	di	De				AM 9901...	AMC 9902...
40	17	8	25	262	53	48,3	3,68	40,9	34	65	69	25	1,1	.0040.002.1	
	27	13	40	323							43		1,3	.0040.002.2	
	34	18	52	382							55		1,6	.0040.002.3	
50	18	9	27	257	53	60,3	3,91	52,5	46	79	70	38	1,5	.0050.002.1	
	30	14	44	322							43		1,7	.0050.002.2	
	38	18	56	372							55		2,1	.0050.002.3	
65	23	11	34	252	53	76,1	5,0	64,3	58	99	56	59	2,4	.0065.002.1	
	35	17	52	306							36		2,6	.0065.002.2	
	43	21	64	349							47		3,2	.0065.002.3	
	59	29	88	514							84		5,1	.0065.002.4	
80	22	12	34	273	73	88,9	5,49	77,9	71	115	81	81	3,1	.0080.002.1	
	36	18	54	318						115			3,4	.0080.002.2	
	47	24	71	360						115			3,9	.0080.002.3	
	56	24	80	443						116			5,0	.0080.002.4	
100	26	13	39	277	73	114,3	6,02	102,3	94	142	128	128	4,5	.0100.002.1	
	41	21	62	325						142			4,8	.0100.002.2	
	50	25	75	356						142			5,5	.0100.002.3	
	58	29	87	442						143			7,0	.0100.002.4	
125	27	13	40	269	73	141,3	6,55	128,2	120	170	187	187	5,9	.0125.002.1	
	45	22	67	318						170			6,4	.0125.002.2	
	57	26	83	350						170			7,3	.0125.002.3	
	66	32	98	439						171			9,1	.0125.002.4	
150	32	15	47	273	73	168,3	7,11	154,1	146	201	265	265	7,6	.0150.002.1	
	48	23	71	313						201			8,1	.0150.002.2	
	60	30	90	346						202			9,2	.0150.002.3	
	83	42	125	439						202			14	.0150.002.4	
200	8	4	12	225	73	219,1	8,18	202,7	195	257	441	441	11	.0200.002.1	
	20	10	30	273						230			12	.0200.002.2	
	36	18	54	337						130			14	.0200.002.3	
	69	34	103	465						65			17	.0200.002.4	
250	10	4	14	228	73	273,0	9,27	254,5	247	314	672	672	16	.0250.002.1	
	23	12	35	284						225			17	.0250.002.2	
	43	21	64	354						125			19	.0250.002.3	
	72	35	107	462						75			22	.0250.002.4	
300	11	5	16	231	73	323,8	9,52	304,8	295	367	929	929	19	.0300.002.1	
	27	14	41	291						215			21	.0300.002.2	
	44	22	66	351						135			23	.0300.002.3	
	78	38	116	471						80			27	.0300.002.4	
350	20	10	30	240	73	355,6	9,52	336,6	327	408	1113	1113	21	.0350.002.1	
	30	15	45	266						170			22	.0350.002.2	
	60	30	90	344						85			25	.0350.002.3	
	105	52	157	458						80			33	.0350.002.4	
400	20	10	30	240	73	406,4	9,52	387,4	377	457	1425	1425	25	.0400.002.1	
	30	15	45	266						190			26	.0400.002.2	
	61	30	91	344						95			29	.0400.002.3	
	101	51	152	448						60			33	.0400.002.4	

**COMPENSATORI DI DILATAZIONE  
AM - AMC PN 2,5**

DN	CORSA [mm]			L [mm]	DIMENSIONI [mm]						R [N/mm]	Am [cm <sup>2</sup> ]	PESO [Kg]	CODICE	
	Cc	Ca	Ct		M	DM	s	d	di	De				AM 9901...	AMC 9902...
450	20	10	30	240	73	457,2	9,52	438,2	426	507	310	1780	25	.0450.002.1	
	30	15	45	266							210		26	.0450.002.2	
	60	30	90	344							105		29	.0450.002.3	
	100	51	151	448							60		33	.0450.002.4	
500	20	9	29	240	73	508,0	9,52	489,0	473	558	340	2181	28	.0500.002.1	
	29	15	44	266							230		30	.0500.002.2	
	60	29	89	344							115		34	.0500.002.3	
	99	49	148	448							70		39	.0500.002.4	
600	20	8	28	240	73	609,6	9,52	590,6	575	658	400	3088	31	.0600.002.1	
	29	14	43	266							265		33	.0600.002.2	
	58	28	86	344							135		38	.0600.002.3	
	97	47	144	448							80		44	.0600.002.4	
700	20	8	28	240	73	711,2	4,0	703,2	687	762	460	4197	38	.0700.002.1	
	28	14	42	266							305		40	.0700.002.2	
	56	28	84	344							155		46	.0700.002.3	
	94	46	140	448							90		52	.0700.002.4	
800	31	18	49	252	73	812,8	4,0	804,8	789	885	240	5595	24	.0800.002.1	
	46Σ	28	74	286							160		27	.0800.002.2	
	78	44	122	354							95		33	.0800.002.3	
	108	66	174	422							70		42	.0800.002.4	
900	31	17	48	252	73	914,4	4,0	906,4	888	986	265	7014	29	.0900.002.1	
	46	27	73	286							175		33	.0900.002.2	
	78	42	120	354							105		40	.0900.002.3	
	124	70	194	456							65		47	.0900.002.4	
1000	31	16	47	252	73	1016,0	4,0	1008,0	990	1088	290	8610	33	.1000.002.1	
	46	25	71	286							195		37	.1000.002.2	
	78	41	119	354							115		45	.1000.002.3	
	124	66	190	456							70		56	.1000.002.4	
1100	31	16	47	252	73	1118,0	4,0	1110,0	1092	1192	315	10405	37	.1100.002.1	
	46	24	70	286							210		41	.1100.002.2	
	77	40	117	354							125		50	.1100.002.3	
	123	65	188	456							80		62	.1100.002.4	
1200	30	16	46	252	73	1220,0	4,0	1212,0	1194	1292	340	12291	41	.1200.002.1	
	46	23	69	286							225		45	.1200.002.2	
	77	39	116	354							135		55	.1200.002.3	
	122	62	184	456							85		69	.1200.002.4	
1300	23	11	34	254	73	1320,0	4,0	1312,0	1292	1392	970	14335	44	.1300.002.1	
	35	17	52	288							650		49	.1300.002.2	
	76	38	114	354							145		60	.1300.002.3	
	122	61	183	456							90		75	.1300.002.4	
1400	23	11	34	254	73	1420,0	4,0	1412,0	1392	1493	1040	16545	55	.1400.002.1	
	35	17	52	288							695		62	.1400.002.2	
	58	28	86	358							420		69	.1400.002.3	
	90	48	138	462							260		87	.1400.002.4	
1500	23	11	34	254	73	1520,0	5,0	1510,0	1490	1593	1110	18903	59	.1500.002.1	
	35	16	51	288							740		67	.1500.002.2	
	58	28	86	358							445		84	.1500.002.3	
	90	48	138	462							280		108	.1500.002.4	
1600	23	11	34	254	73	1620,0	5,0	1610,0	1590	1693	1180	21419	71	.1600.002.1	
	35	16	51	288							790		79	.1600.002.2	
	58	28	86	358							470		98	.1600.002.3	
	90	47	137	462							300		123	.1600.002.4	
1800	23	11	34	254	73	1820,0	5,0	1810,0	1788	1893	1320	26921	76	.1800.002.1	
	35	16	51	288							880		75	.1800.002.2	
	58	27	85	358							530		104	.1800.002.3	
	90	46	136	462							330		131	.1800.002.4	
2000	23	11	34	254	73	2020,0	6,0	2008,0	1986	2093	1460	33051	87	.2000.002.1	
	35	16	51	288							975		98	.2000.002.2	
	58	27	85	358							590		122	.2000.002.3	
	90	46	136	462							370		156	.2000.002.4	

# Compensatore assiale con soffiello metallico a pareti multiple e attacchi a saldare

# PN 4

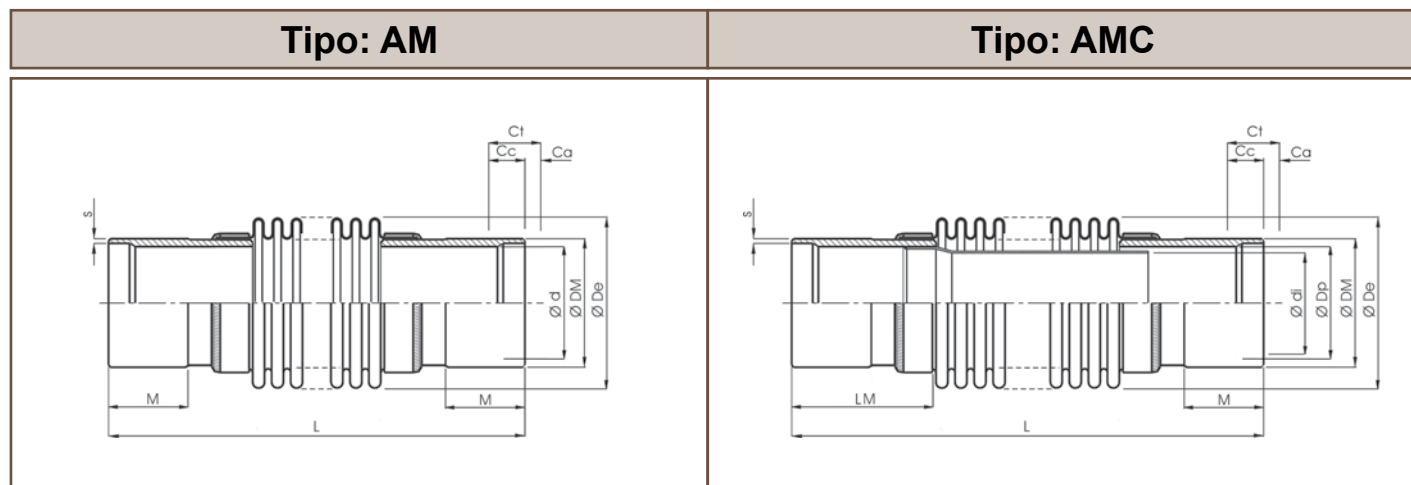

DN	CORSA [mm]			L [mm]	DIMENSIONI [mm]						R [N/mm]	Am [cm²]	PESO [Kg]	CODICE	
	Cc	Ca	Ct		M	DM	s	d	di	De				AM 9901...	AMC 9902...
40	17	8	25	262	53	48,3	3,68	40,9	34,0	65	69	25	1,1	.0040.004.1	
	27	13	40	335						66	70	25	1,5	.0040.004.2	
	36	18	54	421						67	103	26	2,2	.0040.004.3	
50	18	9	27	257	53	60,3	3,91	52,5	46	72	72	38	1,5	.0050.004.1	
	30	16	46	332						67	67	38	1,9	.0050.004.2	
	32	19	51	406						108	108	38	2,5	.0050.004.3	
65	22	11	33	252	53	76,1	5,0	64,3	57	98	56	59	2,4	.0065.004.1	
	33	16	49	303						99	61	59	2,9	.0065.004.2	
	38	19	57	383						99	89	60	3,7	.0065.004.3	
	45	23	68	437						100	107	60	4,5	.0065.004.4	
80	22	11	33	273	73	88,9	5,49	77,9	71,0	115	51	81	3,1	.0080.004.1	
	38	17	55	325						116	50	82	3,7	.0080.004.2	
	42	21	63	393						116	75	82	4,5	.0080.004.3	
	49	24	73	433						116	92	83	5,4	.0080.004.4	
100	25	13	38	277	73	114,3	6,02	102,3	94,3	142	51	128	4,5	.0100.004.1	
	42	22	64	338						143	68	129	5,7	.0100.004.2	
	46	22	68	390						143	80	129	6,3	.0100.004.3	
	61	30	91	472						145	110	131	9,0	.0100.004.4	
125	26	13	39	269	73	141,3	6,55	128,2	120,0	170	53	187	5,9	.0125.004.1	
	47	23	70	330						171	66	188	7,4	.0125.004.2	
	50	25	75	385						171	76	188	8,2	.0125.004.3	
	68	34	102	468						171	103	190	12	.0125.004.4	
150	30	15	45	273	73	168,3	7,11	154,1	146,0	201	48	265	7,6	.0150.004.1	
	48	24	72	318						202	49	266	8,7	.0150.004.2	
	54	28	82	381						202	75	266	10	.0150.004.3	
	70	36	106	450						202	104	269	14	.0150.004.4	
200	8	4	12	225	73	219,1	8,18	202,7	195,0	257	570	441	11	.0200.004.1	
	20	10	30	273						257	228	441	12	.0200.004.2	
	35	18	53	337						257	127	441	14	.0200.004.3	
	67	34	101	465						258	107	443	19	.0200.004.4	
250	10	4	14	228	73	273,0	9,27	254,5	246,0	314	564	672	16	.0250.004.1	
	22	12	34	282						314	226	672	17	.0250.004.2	
	42	21	63	354						314	127	672	19	.0250.004.3	
	68	35	103	458						314	107	674	25	.0250.004.4	
	11	5	16	231						367	541	929	19	.0300.004.1	
300	26	14	40	291	73	323,8	9,52	304,8	295	367	216	929	21	.0300.004.2	
	43	22	65	351						367	135	929	23	.0300.004.3	
	75	36	111	485						368	116	932	31	.0300.004.4	
	20	9	29	240						73	355,6	9,52	336,6	327	256
29	14	43	266	170	22	.0350.004.2									
58	29	87	344	85	25	.0350.004.3									
74	37	111	456	130	32	.0350.004.4									
400	19	10	29	240	73	406,4	9,52	387,4	377	457	285	1428	25	.0400.004.1	
	29	14	43	266						457	190		26	.0400.004.2	
	58	29	87	344						457	95		29	.0400.004.3	
	72	36	108	456						458	145		37	.0400.004.4	

**COMPENSATORI DI DILATAZIONE  
AM - AMC PN 4**

DN	CORSA [mm]			L [mm]	DIMENSIONI [mm]						R [N/mm]	Am [cm <sup>2</sup> ]	PESO [Kg]	CODICE	
	Cc	Ca	Ct		M	DM	s	d	di	De				AM 9901...	AMC 9902...
450	19	9	28	240	73	457,2	9,52	438,2	426	508	310	1780	28	.0450.004.1	
	29	14	43	266							210	1780	30	.0450.004.2	
	57	29	86	344							105	1780	34	.0450.004.3	
	71	35	106	456							160	1783	44	.0450.004.4	
500	19	9	28	240	73	508,0	9,52	489,0	473	558	340	2181	31	.0500.004.1	
	28	14	42	266						558	230	2181	33	.0500.004.2	
	57	28	85	344						558	115	2181	38	.0500.004.3	
	70	34	104	456						559	177	2185	49	.0500.004.4	
600	18	9	27	240	73	609,6	9,52	590,6	575	658	400	3088	38	.0600.004.1	
	27	14	41	266						658	265	3088	40	.0600.004.2	
	55	27	82	344						658	135	3088	45	.0600.004.3	
	67	34	101	456						659	209	3092	58	.0600.004.4	
700	18	8	26	240	73	711,2	4,0	703,2	687	763	460	4197	24	.0700.004.1	
	27	13	40	266							305	4197	26	.0700.004.2	
	53	27	80	344							155	4197	33	.0700.004.3	
	67	33	100	456							244	4201	49	.0700.004.4	
800	23	12	35	254	73	812,8	4,0	804,8	789	886	620	5600	32	.0800.004.1	
	35	17	52	288							410		37	.0800.004.2	
	58	29	87	358							245		45	.0800.004.3	
	94	46	140	462							155		57	.0800.004.4	
900	23	11	34	254	73	914,4	4,0	906,4	888	987	685	7020	37	.0900.004.1	
	34	17	51	288							460		41	.0900.004.2	
	58	28	86	358							275		51	.0900.004.3	
	92	45	137	462							170		65	.0900.004.4	
1000	23	11	34	254	73	1016,0	4,0	1008,0	990	1089	755	8616	41	.1000.004.1	
	34	17	51	288							505		46	.1000.004.2	
	57	28	85	358							300		57	.1000.004.3	
	90	45	135	462							190		72	.1000.004.4	
1100	22	11	33	254	73	1118,0	4,0	1110,0	1092	1193	830	10412	45	.1100.004.1	
	34	16	50	288							555		51	.1100.004.2	
	56	28	84	358							330		63	.1100.004.3	
	90	44	134	462							210		79	.1100.004.4	
1200	22	11	33	254	73	1220,0	4,0	1212,0	1194	1293	900	12299	49	.1200.004.1	
	34	16	50	288							600		55	.1200.004.2	
	55	28	83	358							360		68	.1200.004.3	
	90	44	134	462							225		87	.1200.004.4	
1300	22	11	33	254	73	1320,0	4,0	1312	1292	1393	970	14344	55	.1300.004.1	
	34	16	50	288							650		62	.1300.004.2	
	55	28	83	358							390		78	.1300.004.3	
	89	44	133	462							245		100	.1300.004.4	
1400	22	11	33	254	73	1420,0	4,0	1412,0	1392	1493	1045	16545	59	.1400.004.1	
	33	16	49	288							695		67	.1400.004.2	
	55	28	83	358							415		84	.1400.004.3	
	88	44	132	462							260		107	.1400.004.4	
1500	22	11	33	254	73	1520,0	5,0	1510,0	1490	1593	1115	18903	71	.1500.004.1	
	33	16	49	288							740		79	.1500.004.2	
	55	27	82	358							445		98	.1500.004.3	
	88	44	132	462							280		123	.1500.004.4	
1600	22	11	33	254	73	1620,0	5,0	1610,0	1590	1693	1180	21419	76	.1600.004.1	
	33	16	49	288							790		85	.1600.004.2	
	55	27	82	358							475		104	.1600.004.3	
	88	44	132	462							295		131	.1600.004.4	
1800	22	10	32	254	73	1820,0	5,0	1810,0	1788	1893	1320	26921	87	.1800.004.1	
	33	16	49	288							885		98	.1800.004.2	
	55	27	82	358							530		122	.1800.004.3	
	87	43	130	462							330		155	.1800.004.4	
2000	21	11	32	254	73	2020,0	6,0	2008,0	1986	2093	1460	33051	107	.2000.004.1	
	33	16	49	288							975		119	.2000.004.2	
	54	27	81	358							585		146	.2000.004.3	
	87	43	130	462							365		182	.2000.004.4	

# Compensatore assiale con soffiutto metallico a pareti multiple e attacchi a saldare

# PN 6

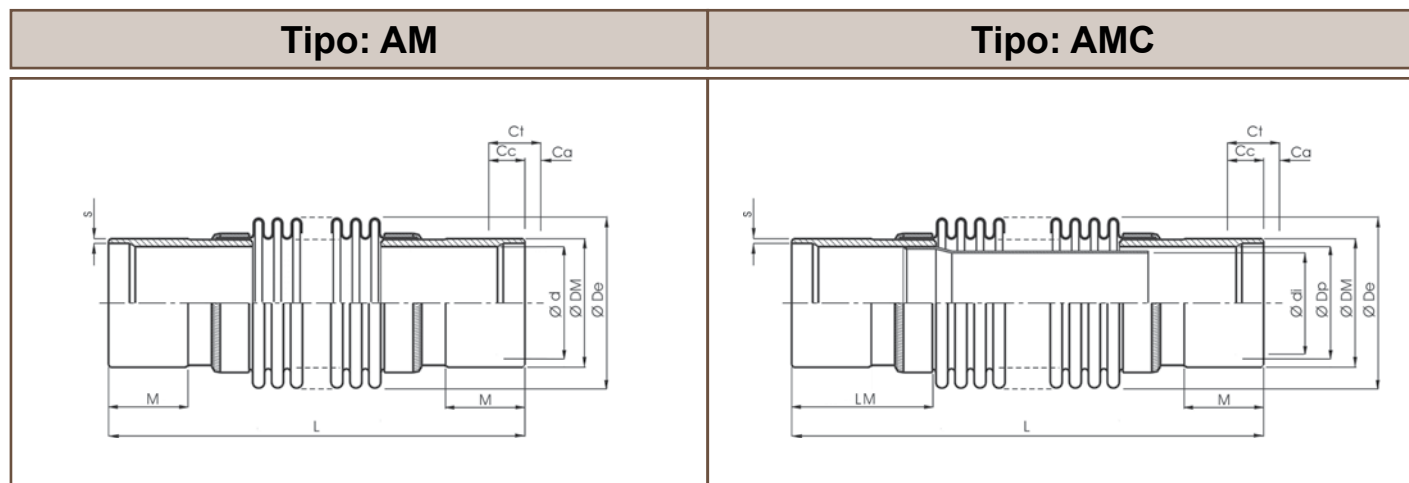

DN	CORSIA [mm]			L [mm]	DIMENSIONI [mm]					R [N/mm]	Am [cm <sup>2</sup> ]	PESO [Kg]	CODICE	
	Cc	Ca	Ct		M	DM	s	d	di				De	AM 9901...
40	16	9	25	262	53	48,3	3,68	40,9	34,0	65	69	25	1,1	.0040.006.1
	25	13	38	336						66	106	26	1,6	.0040.006.2
	30	14	44	426						67	159	26	2,3	.0040.006.3
50	18	8	26	257	53	60,3	3,91	52,5	46,0	79	70	38	1,5	.0050.006.1
	29	14	43	333						80	100	2,1	.0050.006.2	
	27	14	41	374						80	123	2,3	.0050.006.3	
65	22	10	32	252	53	76,1	5,00	64,3	57,0	98	56	59	2,4	.0065.006.1
	29	13	42	323						99	121	60	3,2	.0065.006.2
	38	18	56	386						100	131	60	4,1	.0065.006.3
	40	20	60	468						101	186	61	5,3	.0065.006.4
80	22	10	32	273	73	88,9	5,49	77,9	71,0	115	51	81	3,1	.0080.006.1
	32	15	47	344						116	100	82	4,1	.0080.006.2
	37	18	55	416						117	130	83	5,1	.0080.006.3
	43	21	64	461						118	160	83	6,3	.0080.006.4
100	25	12	37	277	73	114,3	6,02	102,3	94,0	142	51	128	4,5	.0100.006.1
	30	13	43	317						143	78	128	5,0	.0100.006.2
	43	21	64	388						144	117	130	6,9	.0100.006.3
	49	23	72	472						145	158	131	8,9	.0100.006.4
	24	13	37	269						73	141,3	6,55	128,2	120,0
30	15	45	310	171	78	187	6,5	.0125.006.2						
48	23	71	382	172	111	189	8,9	.0125.006.3						
52	25	77	453	173	158	190	11	.0125.006.4						
150	30	16	46	277	73	168,3	7,11	154,1	146,0	202	73	266	8,0	.0150.006.1
	34	18	52	316						202	72	266	8,4	.0150.006.2
	56	29	85	402						204	128	269	13	.0150.006.3
	57	28	85	450						204	153	269	14	.0150.006.4
	7	4	11	225						73	219,1	8,18	202,7	195,0
19	10	29	273	257	230	440	12	.0200.006.2						
35	17	52	337	257	130	441	14	.0200.006.3						
61	30	91	445	259	160	445	21	.0200.006.4						
250	9	4	13	228	73	273,0	9,27	254,5	246,0	314	565	672	16	.0250.006.1
	23	11	34	282						314	225	672	17	.0250.006.2
	41	20	61	354						314	125	672	19	.0250.006.3
	70	36	106	472						316	160	677	28	.0250.006.4
	10	5	15	231						73	323,8	9,52	304,8	295,0
26	13	39	291	367	215	929	21	.0300.006.2						
42	20	62	351	367	135	929	23	.0300.006.3						
76	38	114	477	369	170	935	34	.0300.006.4						
350	15	6	21	242	73	355,6	9,52	336,6	327,0	408	645	1113	23	.0350.006.1
	22	10	32	268						408	430	1113	24	.0350.006.2
	42	22	64	349						408	215	1113	27	.0350.006.3
	76	38	114	470						409	195	1117	38	.0350.006.4

**COMPENSATORI DI DILATAZIONE  
AM - AMC PN 6**

DN	CORSA [mm]			L [mm]	DIMENSIONI [mm]					R [N/mm]	Am [cm <sup>2</sup> ]	PESO [Kg]	CODICE	
	Cc	Ca	Ct		M	DM	s	d	di				De	AM 9901...
400	14	7	21	242	73	406,4	9,52	387,4	377,0	458	730	1428	26	.0400.006.1
	21	10	31	268						458	485	1428	27	.0400.006.2
	41	22	63	349						458	240	1428	32	.0400.006.3
	75	37	112	470						459	220	1433	44	.0400.006.4
450	13	7	20	242	73	457,2	9,52	438,2	426,0	508	1783	810	30	.0450.006.1
	20	10	30	268								540	32	.0450.006.2
	41	20	61	349								270	37	.0450.006.3
	68	34	102	456								160	44	.0450.006.4
500	13	7	20	242	73	508,0	9,52	489,0	473	559	2185	890	33	.0500.006.1
	20	10	30	268								590	35	.0500.006.2
	40	20	60	349								295	41	.0500.006.3
	68	33	101	456								180	49	.0500.006.4
600	13	6	19	242	73	609,6	9,52	590,6	575	659	3092	1045	40	.0600.006.1
	20	9	29	268								695	42	.0600.006.2
	39	20	59	349								350	49	.0600.006.3
	66	32	98	456								210	58	.0600.006.4
700	13	6	19	242	73	711,2	4,0	703,2	687	763	4201	1220	27	.0700.006.1
	20	9	29	268								815	30	.0700.006.2
	39	19	58	349								405	38	.0700.006.3
	56	31	87	429								270	46	.0700.006.4
800	24	12	36	256	73	812,8	4,0	804,8	789	887	5609	925	39	.0800.006.1
	36	18	54	293								620	44	.0800.006.2
	60	27	87	365								370	56	.0800.006.3
	97	47	144	474								230	73	.0800.006.4
900	23	12	35	256	73	914,4	4,0	906,4	888	988	7030	1030	43	.0900.006.1
	35	18	53	293								685	50	.0900.006.2
	60	27	87	365								410	63	.0900.006.3
	96	45	141	474								255	82	.0900.006.4
1000	22	12	34	256	73	1016,0	4,0	1008,0	990	1090	8628	1130	48	.1000.006.1
	34	18	52	293								750	55	.1000.006.2
	60	27	87	365								450	70	.1000.006.3
	96	43	139	474								280	91	.1000.006.4
1100	22	12	34	256	73	1118,0	4,0	1110,0	1092	1194	10425	1235	53	.1100.006.1
	34	17	51	293								825	61	.1100.006.2
	57	29	86	365								495	77	.1100.006.3
	95	42	137	474								310	100	.1100.006.4
1200	22	12	34	256	73	1220,0	4,0	1212,0	1194	1294	12313	1340	58	.1200.006.1
	34	17	51	293								895	66	.1200.006.2
	57	28	85	365								535	84	.1200.006.3
	94	42	136	474								335	109	.1200.006.4
1300	22	12	34	256	73	1320,0	4,0	1312,0	1292	1394	14358	1445	65	.1300.006.1
	34	17	51	293								965	74	.1300.006.2
	57	28	85	365								580	95	.1300.006.3
	94	42	136	474								360	124	.1300.006.4
1400	22	11	33	256	73	1420,0	4,0	1412,0	1392	1494	16561	1550	69	.1400.006.1
	34	16	50	293								1035	90	.1400.006.2
	57	27	84	365								620	102	.1400.006.3
	93	42	135	474								385	133	.1400.006.4
1500	22	11	33	256	73	1520,0	5,0	1510,0	1490	1594	18920	1655	82	.1500.006.1
	34	16	50	293								1105	93	.1500.006.2
	57	27	84	365								660	117	.1500.006.3
	92	42	134	474								415	151	.1500.006.4
1600	22	11	33	256	73	1620,0	5,0	1610,0	1590	1694	21437	1760	88	.1600.006.1
	33	17	50	293								1170	100	.1600.006.2
	56	28	84	365								705	125	.1600.006.3
	90	44	134	474								440	161	.1600.006.4
1800	22	11	33	256	73	1820,0	5,0	1810,0	1788	1894	26941	1970	101	.1800.006.1
	33	17	50	293								1310	115	.1800.006.2
	55	28	83	365								785	146	.1800.006.3
	89	44	133	474								490	189	.1800.006.4
2000	22	11	33	256	73	2020,0	6,0	2008,0	1986	2094	33074	2180	122	.2000.006.1
	33	16	49	293								1450	138	.2000.006.2
	55	28	83	365								870	173	.2000.006.3
	89	44	133	474								545	220	.2000.006.4



# Compensatore assiale con soffiello metallico a pareti multiple e attacchi a saldare

# PN 10

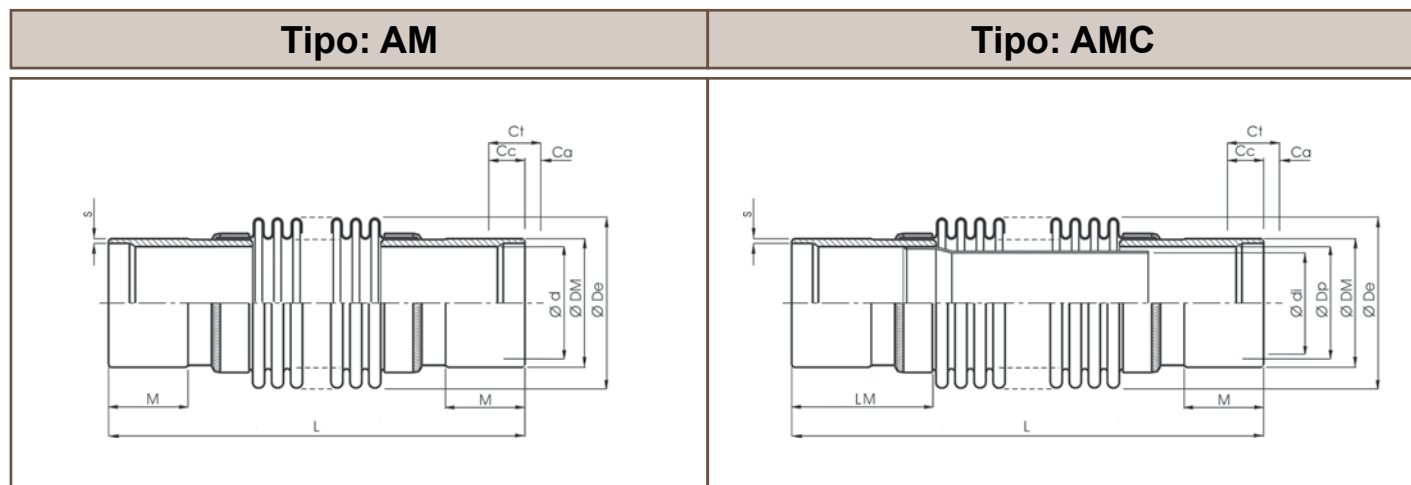

DN	CORSIA [mm]			L [mm]	DIMENSIONI [mm]						R [N/mm]	Am [cm <sup>2</sup> ]	PESO [Kg]	CODICE	
	Cc	Ca	Ct		M	DM	s	d	di	De				AM 9901...	AMC 9902...
40	15	8	23	260	53	48,3	3,68	40,9	34,0	66	120	25	1,2	.0040.010.1	
	18	9	27	316						66	173	26	1,6	.0040.010.2	
	25	13	38	446						68	287	26	2,6	.0040.010.3	
50	18	9	27	264	53	60,3	3,91	52,5	46,0	79	110	38	1,6	.0050.010.1	
	21	10	31	322						80	162	38	2,1	.0050.010.2	
	27	14	41	444						81	275	39	3,4	.0050.010.3	
65	20	9	29	246	53	76,1	5,0	64,3	57,0	99	100	59	2,6	.0065.010.1	
	23	12	35	299						99	141	60	3,1	.0065.010.2	
	31	15	46	400						101	238	61	4,6	.0065.010.3	
	36	17	53	447						102	284	62	5,6	.0065.010.4	
80	22	11	33	278	73	88,9	5,49	77,9	71,0	116	79	82	3,3	.0080.010.1	
	26	12	38	319						116	120	82	3,9	.0080.010.2	
	34	16	50	405						118	202	83	5,6	.0080.010.3	
	37	19	56	435						119	246	84	6,5	.0080.010.4	
100	21	11	32	269	73	114,3	6,02	102,3	94,0	143	91	128	4,6	.0100.010.1	
	33	16	49	347						144	148	130	6,3	.0100.010.2	
	36	17	53	399						145	215	131	7,6	.0100.010.3	
	46	23	69	477						147	280	133	11	.0100.010.4	
125	25	12	37	272	73	141,3	6,55	128,2	120	171	80	187	6,2	.0125.010.1	
	36	17	53	338						172	144	189	8,1	.0125.010.2	
	39	19	58	392						173	206	190	9,8	.0125.010.3	
	50	26	76	470						175	263	192	14	.0125.010.4	
150	26	12	38	266	73	168,3	7,11	154,1	146	202	119	266	8,2	.0150.010.1	
	31	16	47	309						202	121	266	9,0	.0150.010.2	
	41	21	62	386						204	203	269	12	.0150.010.3	
	54	27	81	574						207	395	273	23	.0150.010.4	
200	7	4	11	225	73	219,1	8,18	202,7	195	257	570	441	11	.0200.010.1	
	18	9	27	273						257	228	441	12	.0200.010.2	
	30	14	44	321						257	142	441	13	.0200.010.3	
	53	27	80	421						260	240	447	22	.0200.010.4	
	8	4	12	228						314	564	672	16	.0250.010.1	
250	22	10	32	282	73	273,0	9,27	254,5	247	314	226	672	17	.0250.010.2	
	34	17	51	336						314	141	672	19	.0250.010.3	
	57	28	85	423						317	259	679	29	.0250.010.4	
	11	5	16	233						368	813	932	20	.0300.010.1	
300	27	13	40	296	73	323,8	9,52	304,8	295	368	325	932	23	.0300.010.2	
	43	21	64	359						368	203	932	26	.0300.010.3	
	55	27	82	498						371	430	939	41	.0300.010.4	
	15	7	22	244						409	976	1117	25	.0350.010.1	
350	22	11	33	273	73	355,6	9,52	336,6	327	409	651	1117	27	.0350.010.2	
	44	22	66	357						409	325	1117	32	.0350.010.3	
	69	34	103	454						410	294	1121	42	.0350.010.4	

**COMPENSATORI DI DILATAZIONE  
AM - AMC PN 10**

DN	CORSA [mm]			L [mm]	DIMENSIONI [mm]						R [N/mm]	Am [cm <sup>2</sup> ]	PESO [Kg]	CODICE	
	Cc	Ca	Ct		M	DM	s	d	di	De				AM 9901...	AMC 9902...
400	14	7	21	244	73	406,4	9,52	387,4	377	459	1093	1433	29	.0400.010.1	
	22	10	32	273							728		30	.0400.010.2	
	42	22	64	357							364		36	.0400.010.3	
	64	32	96	442							243		42	.0400.010.4	
450	14	7	21	244	73	457,2	9,52	438,2	426	509	1209	1788	33	.0450.010.1	
	21	10	31	273							806		35	.0450.010.2	
	41	22	63	357							403		42	.0450.010.3	
	64	31	95	442							269		49	.0450.010.4	
500	14	6	20	244	73	508,0	9,52	489,0	473	560	1330	2190	36	.0500.010.1	
	21	10	31	273							885		39	.0500.010.2	
	40	22	62	357							445		47	.0500.010.3	
	69	34	103	470							265		57	.0500.010.4	
600	14	6	20	244	73	609,6	9,52	590,6	575	660	1595	3098	44	.0600.010.1	
	20	10	30	273							1040		47	.0600.010.2	
	40	20	60	357							520		56	.0600.010.3	
	66	34	100	470							310		69	.0600.010.4	
700	13	6	19	244	73	711,2	4,0	703,2	687	764	1810	4210	31	.0700.010.1	
	20	9	29	273							1205		35	.0700.010.2	
	39	20	59	357							605		46	.0700.010.3	
	66	32	98	470							360		61	.0700.010.4	
800	24	12	36	259	73	812,8	4,0	804,8	789	889	1240	5619	44	.0800.010.1	
	36	18	54	297							825		51	.0800.010.2	
	60	30	90	372							495		66	.0800.010.3	
	96	48	144	485							310		87	.0800.010.4	
900	23	12	35	259	73	914,4	5,0	904,4	886	990	1370	7041	55	.0900.010.1	
	35	18	53	297							915		63	.0900.010.2	
	60	28	88	372							550		79	.0900.010.3	
	94	47	141	485							340		103	.0900.010.4	
1000	23	11	34	259	73	1016,0	5,0	1006,0	988	1092	1500	8639	61	.1000.010.1	
	35	17	52	297							1000		70	.1000.010.2	
	58	28	86	372							600		88	.1000.010.3	
	94	45	139	485							375		114	.1000.010.4	
1100	23	11	34	259	73	1118,0	6,0	1106,0	1088,0	1196	1635	10438	73	.1100.010.1	
	34	17	51	297							1090		82	.1100.010.2	
	57	28	85	372							655		103	.1100.010.3	
	93	42	135	485							410		132	.1100.010.4	
1200	22	11	33	259	73	1220,0	6,0	1208,0	1190,0	1296	1730	12327	79	.1200.010.1	
	33	17	50	297							1180		90	.1200.010.2	
	56	28	84	372							710		112	.1200.010.3	
	93	42	135	485							445		144	.1200.010.4	
1300	22	11	33	259	73	1320,0	6,0	1308,0	1288,0	1396	1910	14373	88	.1300.010.1	
	33	17	50	297							1275		100	.1300.010.2	
	56	28	84	372							765		126	.1300.010.3	
	78	40	118	447							545		150	.1300.010.4	
1400	22	11	33	259	73	1420,0	7,0	1406,0	1386,0	1496	2050	16577	102	.1400.010.1	
	33	17	50	297							1365		115	.1400.010.2	
	56	28	84	372							820		142	.1400.010.3	
	79	38	117	447							585		169	.1400.010.4	
1500	23	12	35	262	73	1520,0	7,0	1506,0	1486,0	1597	2710	18955	120	.1500.010.1	
	35	17	52	301							1805		137	.1500.010.2	
	59	28	87	379							1085		172	.1500.010.3	
	81	41	122	457							775		207	.1500.010.4	
1600	23	12	35	262	73	1620,0	8,0	1604,0	1584	1697	2880	21473	186	.1600.010.1	
	35	17	52	301							1920		154	.1600.010.2	
	59	28	87	379							1150		192	.1600.010.3	
	81	41	122	457							820		228	.1600.010.4	
1800	16	8	24	260	73	1820,0	8,0	1804,0	1782	1896	5560	26968	145	.1800.010.1	
	24	12	36	298							3710	26968	164	.1800.010.2	
	42	21	63	384							2220	26968	236	.1800.010.3	
	58	30	88	454							1590	26997	286	.1800.010.4	
2000	17	8	25	264	73	2020,0	9,0	2002,0	1980	2098	8090	33135	193	.2000.010.1	
	25	12	37	304							5390		220	.2000.010.2	
	41	21	62	384							3230		273	.2000.010.3	
	58	29	87	464							2310		328	.2000.010.4	

# Compensatore assiale con soffiello metallico a pareti multiple e attacchi a saldare

# PN 16

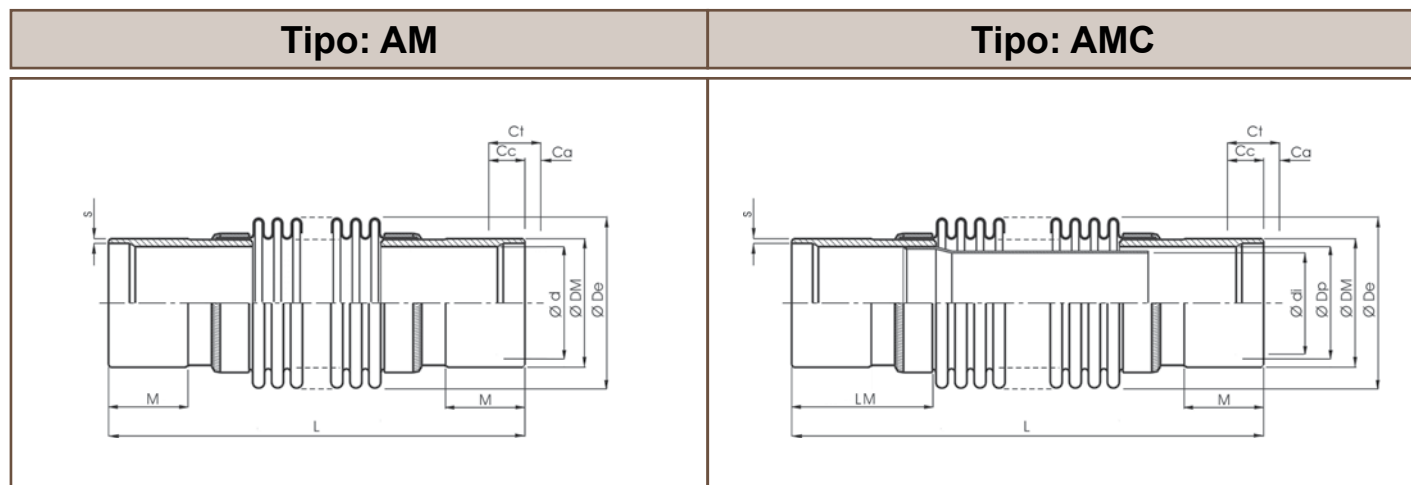

DN	CORSIA [mm]			L [mm]	DIMENSIONI [mm]						R [N/mm]	Am [cm <sup>2</sup> ]	PESO [Kg]	CODICE				
	Cc	Ca	Ct		M	DM	s	d	di	De				AM 9901...	AMC 9902...			
40	15	8	23	266	53	48,3	3,68	40,9	34	66	173	26	1,4	.0040.016.1				
	17	9	26	318						67	265		1,7	.0040.016.2				
	20	10	30	388						68	358		2,3	.0040.016.3				
50	16	8	24	260	53	60,3	3,91	52,5	46	80	171	38	1,8	.0050.016.1				
	20	9	29	313						81	259	39	2,2	.0050.016.2				
	21	11	32	384						81	347	39	3,0	.0050.016.3				
65	16	7	23	251	53	76,1	5,00	64,3	58	99	212	60	2,7	.0065.016.1				
	23	13	36	346						101	306	61	4,1	.0065.016.2				
	29	15	44	389						102	355	62	5,0	.0065.016.3				
	28	14	42	389						102	355	62	5,0	.0065.016.4				
80	19	8	27	269	73	88,9	5,49	77,9	71	116	128	82	3,5	.0080.016.1				
	26	13	39	363						118	253	83	5,0	.0080.016.2				
	31	15	46	390						119	303	84	5,9	.0080.016.3				
100	21	11	32	273	73	114,3	6,02	102,3	94	143	124	129	4,9	.0100.016.1				
	28	13	41	326						145	233	131	6,4	.0100.016.2				
	35	17	52	411						147	369	133	9,2	.0100.016.3				
125	20	9	29	276	73	141,3	6,55	128,2	120	171	177	188	6,5	.0125.016.1				
	32	16	48	331						173	205	190	8,5	.0125.016.2				
	37	19	56	401						175	350	192	12	.0125.016.3				
	40	19	59	504						176	510	194	16	.0125.016.4				
150	22	11	33	280	73	168,3	7,11	154,1	146	202	162	266	8	.0150.016.1				
	33	16	49	322						204	208	269	11	.0150.016.2				
	40	20	60	392						206	344	272	14	.0150.016.3				
	42	22	64	498						207	493	273	20	.0150.016.4				
	7	4	11	227						258	855	443	12	.0200.016.1				
200	19	9	28	278	73	219,1	8,18	202,7	195	258	342	443	14	.0200.016.2				
	31	15	46	329						258	214	443	15	.0200.016.3				
	39	19	58	364						260	320	447	19	.0200.016.4				
	9	4	13	230						315	847	674	17	.0250.016.1				
250	23	10	33	287	73	273,0	9,27	254,5	247	315	339	674	19	.0250.016.2				
	31	15	46	325						316	242	674	20	.0250.016.3				
	45	22	67	381						317	317	679	26	.0250.016.4				
	11	5	16	235						369	288	935	22	.0300.016.1				
	27	13	40	301						369	435	935	25	.0300.016.2				
300	44	21	65	367	73	323,8	9,52	304,8	295	369	272	935	28	.0300.016.3				
	50	24	74	474						371	466	939	39	.0300.016.4				
	14	8	22	247						73	355,6	9,52	336,6	327	411	1322	27	.0350.016.1
	22	10	32	277												881	29	.0350.016.2
44	22	66	366	441	36	.0350.016.3												
52	25	77	395	378	38	.0350.016.4												
400	15	7	22	247	73	406,4	9,52	387,4	377	461	1464	1437	31	.0400.016.1				
	22	10	32	277							976	1437	34	.0400.016.2				
	44	21	65	366							488	1437	41	.0400.016.3				
	50	26	76	488							597	1439	53	.0400.016.4				

**COMPENSATORI DI DILATAZIONE  
AM - AMC PN 16**

DN	CORSA [mm]			L [mm]	DIMENSIONI [mm]						R [N/mm]	Am [cm <sup>2</sup> ]	PESO [Kg]	CODICE	
	Cc	Ca	Ct		M	DM	s	d	di	De				AM 9901...	AMC 9902...
450	14	7	21	247	73	457,2	9,52	438,2	426	511	1616	1793	36	.0450.016.1	
	22	10	32	277							1078	1793	39	.0450.016.2	
	44	20	64	366							539	1793	47	.0450.016.3	
	50	24	74	488							662	1795	62	.0450.016.4	
500	14	6	20	247	73	508,0	9,52	498,0	473	562	1770	2196	40	.0500.016.1	
	21	10	31	277							1180	2196	43	.0500.016.2	
	44	19	63	366							590	2196	53	.0500.016.3	
	50	23	73	488							730	2198	68	.0500.016.4	
600	14	6	20	247	73	609,6	9,52	590,6	575	662	2075	3105	48	.0600.016.1	
	20	10	30	277							1380	3105	52	.0600.016.2	
	41	20	61	366							690	3105	64	.0600.016.3	
	48	24	72	488							870	3107	82	.0600.016.4	
700	13	6	19	247	73	711,2	6,0	699,2	683	766	2385	4218	43	.0700.016.1	
	20	9	29	277							1590	4218	48	.0700.016.2	
	40	19	59	366							795	4218	62	.0700.016.3	
	48	23	71	488							1015	4220	84	.0700.016.4	
800	16	7	23	260	73	812,8	6,0	801,0	785	889	2550	5621	54	.0800.016.1	
	23	12	35	298							889	1700	5621	62	.0800.016.2
	40	19	59	374							889	1020	5621	77	.0800.016.3
	60	29	89	464							891	970	5635	112	.0800.016.4
900	17	8	25	264	73	914,4	7,0	900,4	882	992	3760	7058	75	.0900.016.1	
	25	12	37	304							2510		86	.0900.016.2	
	42	21	63	384							1505		108	.0900.016.3	
	59	29	88	464							1075		131	.0900.016.4	
1000	17	8	25	264	73	1016,0	8,0	1000,0	982	1094	4165	8659	89	.1000.016.1	
	25	12	37	304							2775		101	.1000.016.2	
	41	21	62	384							1665		125	.1000.016.3	
	58	29	87	464							1190		150	.1000.016.4	
1100	17	7	24	264	73	1118,0	8,0	1102,0	1084	1198	4575	10459	98	.1100.016.1	
	25	12	37	304							3050		112	.1100.016.2	
	41	21	62	384							1830		138	.1100.016.3	
	58	29	87	464							1310		166	.1100.016.4	
1200	17	7	24	264	73	1220,0	9,0	1202,0	1184	1298	4970	12351	113	.1200.016.1	
	25	12	37	304							3310		128	.1200.016.2	
	41	20	61	384							1990		157	.1200.016.3	
	58	28	86	464							1420		187	.1200.016.4	
1300	16	8	24	264	73	1320,0	10,0	1300,0	1280	1398	5360	14399	131	.1300.016.1	
	24	12	36	304							3570		148	.1300.016.2	
	41	20	61	384							2140		180	.1300.016.3	
	58	28	86	464							1530		215	.1300.016.4	
1400	16	8	24	264	73	1420,0	10,0	1400,0	1380	1498	5750	16604	141	.1400.016.1	
	24	12	36	304							3830		159	.1400.016.2	
	41	20	61	384							2300		194	.1400.016.3	
	57	28	85	464							1640		231	.1400.016.4	
1500	16	8	24	264	73	1520,0	12,0	1496,0	1476	1598	6140	18967	167	.1500.016.1	
	24	12	36	304							4090		186	.1500.016.2	
	41	20	61	384							2460		223	.1500.016.3	
	57	28	85	464							1750		263	.1500.016.4	
1600	17	8	25	268	73	1620,0	12,0	1596,0	1576	1700	8050	21512	195	.1600.016.1	
	26	12	38	310							5370		220	.1600.016.2	
	43	21	64	394							3220		269	.1600.016.3	
	59	30	89	478							2300		321	.1600.016.4	
1800	17	8	25	268	73	1820,0	15,0	1790,0	1768	1900	9010	27026	250	.1800.016.1	
	26	12	38	310							6000		278	.1800.016.2	
	42	21	63	394							3600		336	.1800.016.3	
	59	29	88	478							2570		396	.1800.016.4	
2000	33	0	33	300	69	2020,0	25,0	1970,0	1948	2116	7320	33426	732	.2000.016.1	
	50	0	50	338							4880		761	.2000.016.2	
	52	15	67	376							3660		790	.2000.016.3	
	76	24	100	452							2440		848	.2000.016.4	

# Compensatore assiale con soffiello metallico a pareti multiple e attacchi a saldare

# PN 25

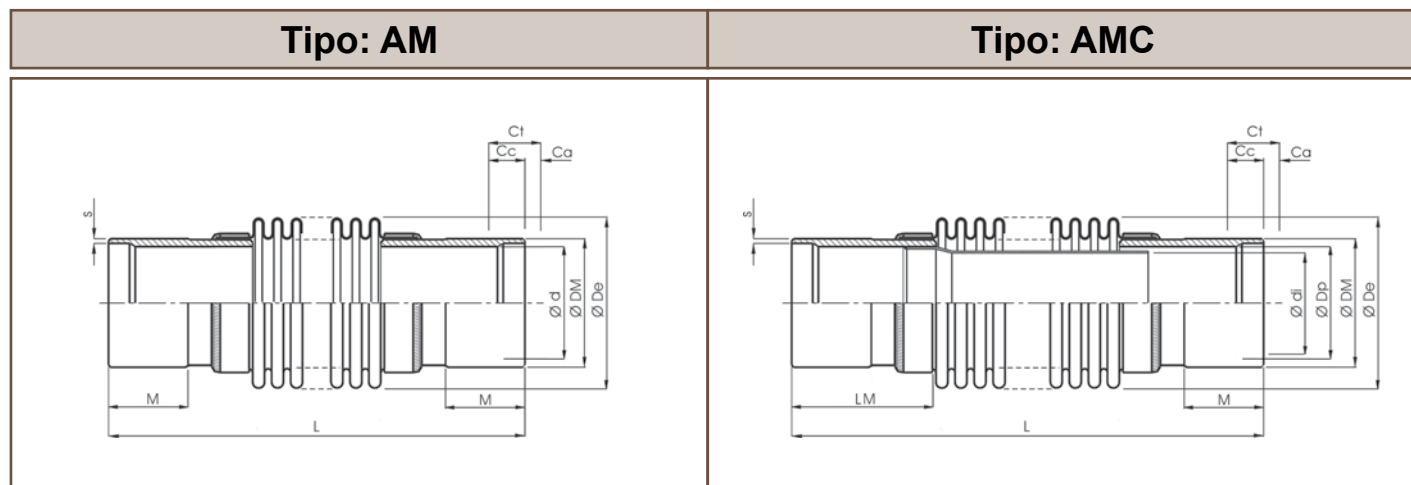

DN	CORSA [mm]			L [mm]	DIMENSIONI [mm]						R [N/mm]	Am [cm <sup>2</sup> ]	PESO [Kg]	CODICE	
	Cc	Ca	Ct		M	DM	s	d	di	De				AM 9901...	AMC 9902...
40	11	5	16	256	53	48,3	3,68	40,9	34,0	66	277	26	1,3	.0040.025.1	
	16	8	24	342						68	448		2,1	.0040.025.2	
50	13	6	19	239	53	60,3	3,91	52,5	46,0	80	213	38	1,6	.0050.025.1	
	17	8	25	336						81	440		39	2,6	.0050.025.2
	18	7	25	336						81	440		39	2,6	.0050.025.3
65	13	6	19	239	53	76,1	5,00	64,3	57,0	99	242	60	2,7	.0065.025.1	
	21	10	31	330						102	473		62	4,3	.0065.025.2
	21	10	31	330						102	473		62	4,3	.0065.025.3
80	14	7	21	269	73	88,9	5,49	77,9	71,0	116	200	82	3,5	.0080.025.1	
	19	9	28	321						118	337		83	4,5	.0080.025.2
	23	11	34	345						119	394		84	5,2	.0080.025.3
100	19	10	29	291	73	114,3	6,02	102,3	94,0	144	233	130	5,5	.0100.025.1	
	24	12	36	351						146	387		132	7,4	.0100.025.2
	26	13	39	422						147	544		132	9,2	.0100.025.3
125	19	10	29	281	73	141,3	6,55	128,2	120,0	172	241	189	7,0	.0125.025.1	
	26	13	39	340						174	380		191	9,4	.0125.025.2
	32	16	48	449						176	619		194	14	.0125.025.3
150	23	12	35	290	73	168,3	7,11	154,1	146,0	204	277	269	9,7	.0150.025.1	
	25	13	38	322						204	305		269	11	.0150.025.2
	34	17	51	441						207	607		273	17	.0150.025.3
200	7	4	11	229	73	219,1	8,18	202,7	195	259	1144	445	13	.0200.025.1	
	20	9	29	283						259	458		445	16	.0200.025.2
	28	13	41	319						259	327		445	16	.0200.025.3
	33	16	49	409						261	536		448	22	.0200.025.4
250	10	4	14	234	73	273,0	9,27	254,5	247	317	1425	679	19	.0250.025.1	
	23	12	35	297						317	570		679	22	.0250.025.2
	34	16	50	339						317	407		679	24	.0250.025.3
	35	17	52	468						318	584		680	29	.0250.025.4
300	8	3	11	235	73	323,8	9,52	304,8	295	369	2100	935	22	.0300.025.1	
	18	9	27	302						369	840		935	26	.0300.025.2
	30	4	34	369						369	525		935	29	.0300.025.3
	39	18	57	527						371	820		940	44	.0300.025.4
350	10	4	14	248	73	355,6	9,52	336,6	327	411	2655	1122	28	.0350.025.1	
	15	7	22	278						411	1770		1122	30	.0350.025.2
	30	14	44	368						411	885		1122	37	.0350.025.3
	48	24	72	476						413	790		1128	52	.0350.025.4
400	9	5	14	248	73	406,4	9,52	387,4	377	461	2985	1439	32	.0400.025.1	
	14	7	21	278						461	1990		1439	35	.0400.025.2
	29	14	43	368						461	995		1439	42	.0400.025.3
	52	26	78	508						463	795		1445	64	.0400.025.4
450	9	5	14	248	73	457,2	9,52	438,2	429	511	3310	1795	36	.0450.025.1	
	14	7	21	278						511	2210		1795	40	.0450.025.2
	28	14	42	368						511	1100		1795	49	.0450.025.3
	52	24	76	508						513	880		1802	74	.0450.025.4

**COMPENSATORI DI DILATAZIONE  
AM - AMC PN 25**

DN	CORSA [mm]			L [mm]	DIMENSIONI [mm]						R [N/mm]	Am [cm <sup>2</sup> ]	PESO [Kg]	CODICE	
	Cc	Ca	Ct		M	DM	s	d	di	De				AM 9901...	AMC 9902...
500	9	4	13	248	73	508,0	9,52	489,0	473	562	3640	2198	41	.0500.025.1	
	13	7	20	278							2430		44	.0500.025.2	
	27	14	41	368							1220		55	.0500.025.3	
	46	23	69	488							730		68	.0500.025.4	
600	9	4	13	248	73	609,6	9,52	590,6	575	662	4340	3107	49	.0600.025.1	
	13	7	20	278							2900		53	.0600.025.2	
	27	14	41	368							1450		66	.0600.025.3	
	45	23	68	488							870		82	.0600.025.4	
700	10	4	14	252	73	711,2	8,0	695,2	679	768	6645	4231	58	.0700.025.1	
	14	7	21	284							4430		65	.0700.025.2	
	29	14	43	380							2215		84	.0700.025.3	
	48	24	72	508							1330		110	.0700.025.4	
800	17	8	25	268	73	812,8	9,0	794,8	779	893	4230	5648	84	.0800.025.1	
	25	13	38	310							2820		96	.0800.025.2	
	43	21	64	394							1690		120	.0800.025.3	
	61	30	91	478							1210		144	.0800.025.4	
900	17	8	25	268	73	914,4	10,0	894,4	876	994	4680	7073	99	.0900.025.1	
	25	13	38	310							3120		113	.0900.025.2	
	43	20	63	394							1870		139	.0900.025.3	
	60	28	88	478							1340		167	.0900.025.4	
1000	17	8	25	268	73	1016,0	12,0	992,0	974	1096	5140	8676	120	.1000.025.1	
	25	12	37	310							3430		135	.1000.025.2	
	41	21	62	394							2060		165	.1000.025.3	
	58	29	87	478							1470		196	.1000.025.4	
1100	16	8	24	268	73	1118,0	12,0	1094,0	1076	1200	5650	10477	133	.1100.025.1	
	25	12	37	310							3760		149	.1100.025.2	
	41	21	62	394							2260		182	.1100.025.3	
	58	28	86	478							1610		216	.1100.025.4	
1200	32	0	32	300	69	1220,0	20,0	1180,0	1175	1316	4500	12528	379	.1200.025.1	
	49	0	49	338							3000		397	.1200.025.2	
	65	0	65	376							2250		414	.1200.025.3	
	92	6	98	452							1500		449	.1200.025.4	
1300	32	0	32	300	69	1320,0	20,0	1280,0	1274	1416	4860	14591	408	.1300.025.1	
	49	0	49	338							3240		427	.1300.025.2	
	65	0	65	376							2430		446	.1300.025.3	
	92	6	98	452							1620		484	.1300.025.4	
1400	32	0	32	300	69	1420,0	20,0	1380,0	1364	1516	5220	16810	437	.1400.025.1	
	48	0	48	338							3480		458	.1400.025.2	
	65	0	65	376							2610		478	.1400.025.3	
	92	5	97	452							1740		519	.1400.025.4	
1500	32	0	32	300	69	1520,0	25,0	1470,0	1440	1616	5580	19187	556	.1500.025.1	
	48	0	48	338							3720		578	.1500.025.2	
	64	0	64	376							2790		600	.1500.025.3	
	92	5	97	452							1860		643	.1500.025.4	
1600	33	0	33	304	68	1620,0	25,0	1570,0	1540	1718	8190	21747	610	.1600.025.1	
	50	0	50	344							5460		638	.1600.025.2	
	66	0	66	384							4100		666	.1600.025.3	
	92	7	99	464							2730		723	.1600.025.4	
1800	33	0	33	308	67	1820,0	30,0	1760,0	1738	1920	11890	27318	811	.1800.025.1	
	50	0	50	350							7930		848	.1800.025.2	
	66	0	66	392							5950		886	.1800.025.3	
	94	5	99	476							3960		961	.1800.025.4	

# Compensatore assiale con soffietto metallico a pareti multiple e attacchi a saldare

# PN 40

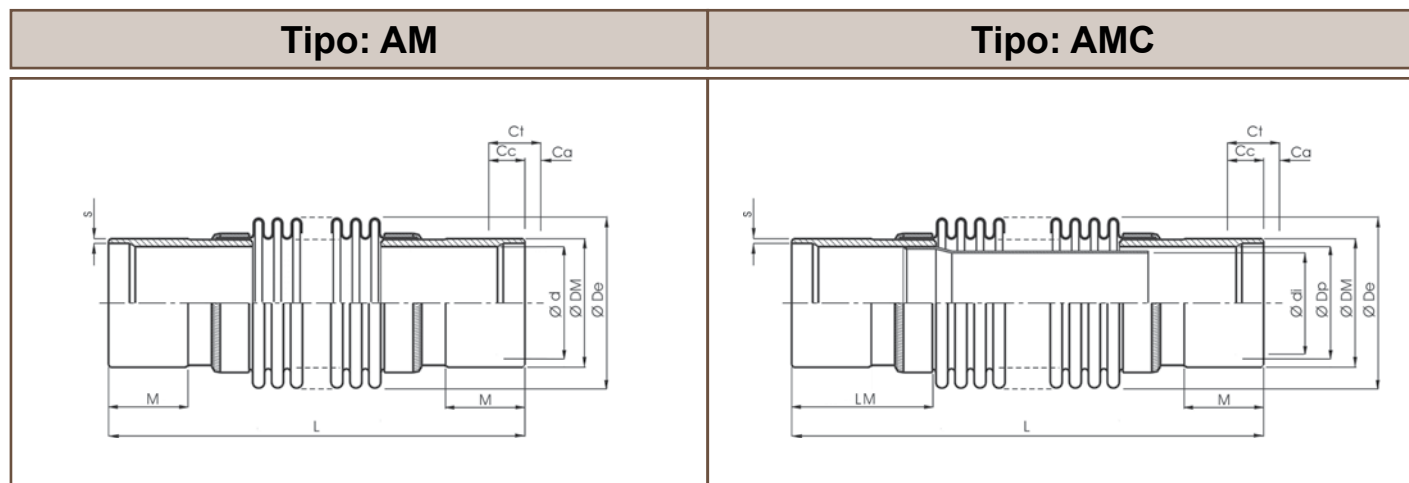

DN	CORSIA [mm]			L [mm]	DIMENSIONI [mm]						R [N/mm]	Am [cm <sup>2</sup> ]	PESO [Kg]	CODICE	
	Cc	Ca	Ct		M	DM	s	d	di	De				AM 9901...	AMC 9902...
40	10	5	15	253	53	48,3	3,68	40,9	34	67	442	26	1,4	.0040.040.1	
	11	6	17	295						68	597		1,8	.0040.040.2	
50	10	4	14	239	53	60,3	3,91	52,5	46	80	324	38	1,6	.0050.040.1	
	13	7	20	276						81	484		39	2,2	.0050.040.2
65	14	6	20	250	53	76,1	5	64,3	57	101	449	61	3,2	.0065.040.1	
	17	8	25	301						102	568		62	4,0	.0065.040.2
80	15	7	22	279	73	88,9	5,49	77,9	71	118	359	83	4,0	.0080.040.1	
	17	9	26	315						119	493		84	4,8	.0080.040.2
100	16	8	24	282	73	114,3	6,02	102,3	94	145	349	131	5,6	.0100.040.1	
	19	10	29	373						147	692		132	8,1	.0100.040.2
125	13	6	19	270	73	141,3	6,55	128,2	120	173	536	190	7,2	.0125.040.1	
	20	9	29	308						174	488		191	8,5	.0125.040.2
	24	12	36	395						176	788		194	12	.0125.040.3
150	16	8	24	279	73	168,3	7,11	154,1	146	205	618	270	9,9	.0150.040.1	
	23	12	35	320						206	540		272	12	.0150.040.2
	25	13	38	384						207	790		273	15	.0150.040.3
200	5	3	8	232	73	219,1	8,18	202,7	195	261	2450	448	14	.0200.040.1	
	14	7	21	291						261	1180		448	17	.0200.040.2
	23	11	34	350						261	735		448	20	.0200.040.3
	27	14	41	382						262	820		451	23	.0200.040.4
250	6	3	9	235	73	273	9,27	254	247	318	2920	680	20	.0250.040.1	
	16	8	24	300						318	1165		680	23	.0250.040.2
	26	13	39	365						318	730		680	27	.0250.040.3
	31	16	47	399						319	810		683	31	.0250.040.4
300	5	3	8	243	73	323,8	9,52	305	295	7595		946	27	.0300.040.1	
	14	7	21	321						3040			34	.0300.040.2	
	20	10	30	373						2170			38	.0300.040.3	
	34	17	51	503						1265			49	.0300.040.4	
350	10	5	15	252	73	355,6	9,52	337	327	413	3550	1128	31	.0350.040.1	
	15	7	22	284						413	2370		1128	34	.0350.040.2
	30	15	45	380						413	1180		1128	43	.0350.040.3
	43	22	65	460						415	1120		1134	57	.0350.040.4
400	10	5	15	256	73	406,4	9,52	387	377	4985		1452	39	.0400.040.1	
	15	8	23	290						3325			44	.0400.040.2	
	31	16	47	392						1660			57	.0400.040.3	
	42	21	63	460						1245			66	.0400.040.4	
450	10	5	15	256	73	457,2	9,52	438	426	5505		1810	45	.0450.040.1	
	15	8	23	290						3670			50	.0450.040.2	
	31	15	46	392						1835			65	.0450.040.3	
	46	24	70	494						1225			81	.0450.040.4	
500	10	5	15	256	73	508	9,52	489	473	6030		2215	50	.0500.040.1	
	15	7	22	290						4020			56	.0500.040.2	
	31	15	46	392						2010			73	.0500.040.3	
	46	23	69	494						1340			90	.0500.040.4	

**COMPENSATORI DI DILATAZIONE  
AM - AMC PN 40**

DN	CORSIA [mm]			L [mm]	DIMENSIONI [mm]						R [N/mm]	Am [cm <sup>2</sup> ]	PESO [Kg]	CODICE	
	Cc	Ca	Ct		M	DM	s	d	di	De				AM 9901...	AMC 9902...
600	9	5	14	256	73	609,6	12,7	584	568	666	7060	3127	70	.0600.040.1	
	15	7	22	290							4700		77	.0600.040.2	
	30	14	44	392							2350		97	.0600.040.3	
	45	22	67	494							1570		117	.0600.040.4	
700	9	5	14	256	73	711,2	12	687	671	770	8170	4243	79	.0700.040.1	
	15	7	22	290							5440		87	.0700.040.2	
	30	14	44	392							2720		111	.0700.040.3	
	44	22	66	494							1820		135	.0700.040.4	
800	26	0	26	304	68	812,8	25	763	747	901	6270	5701	315	.0800.040.1	
	40	0	40	344							4180		328	.0800.040.2	
	45	22	67	424							2510		355	.0800.040.3	
	63	31	94	504							1790		382	.0800.040.4	





|

# Compensatore assiale con soffietto metallico a pareti multiple e flange EN 1092-1

## TIPO

**AF (senza convogliatore)**

**AFC (con convogliatore)**

**PN: 2,5 - 6 - 10 - 16 - 25 - 40**



**AF**

**AFC**

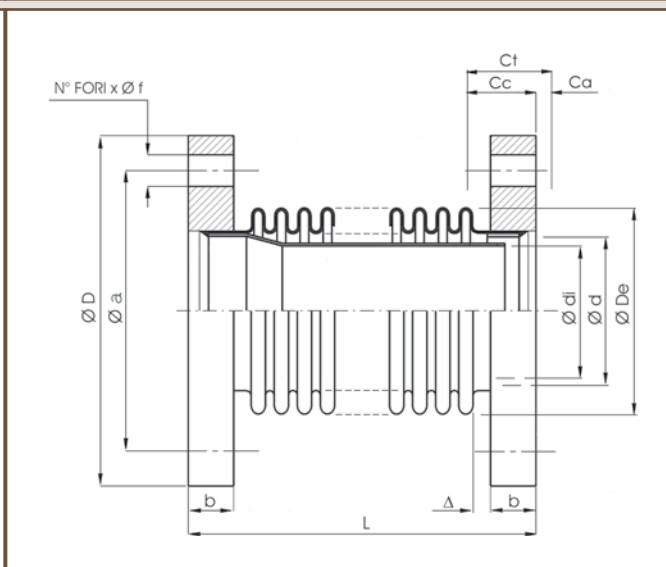
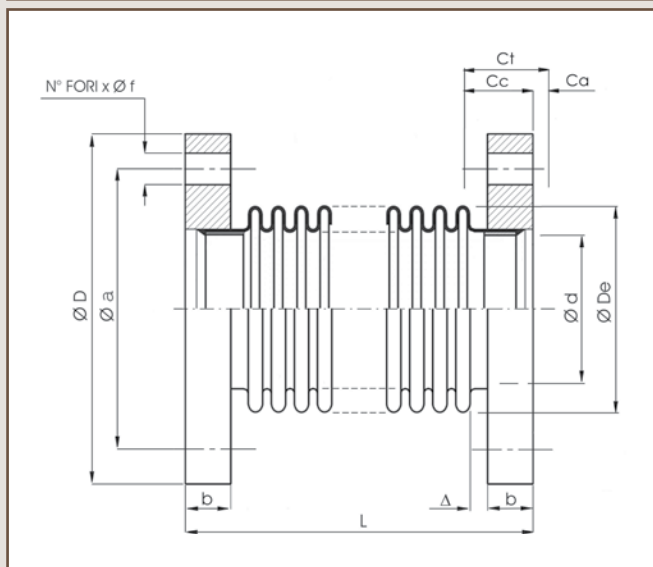

## MATERIALI

<b>SOFFIETTO</b>	ASTM A 240 Tp. 321
<b>CONVOGLIATORE</b>	ASTM A 240 Tp. 304
<b>FLANGE</b>	ASTM A 105 Gr. B
	S275JR
	PN275NH
	ASTM SA 516 Gr. 60/70

## ACCESSORI

Limitatori di corsa
Protezione soffietto

## ESECUZIONI SPECIALI

**Emiflex, in qualità di produttore, è in grado di fornire ai propri clienti esecuzioni speciali dei prodotti riportati, anche in termini di dimensioni (DN e PN) e materiali.**

### NOTE

I dati contenuti nel presente catalogo possono essere soggetti ad eventuali errori e/o omissioni. Il costante aggiornamento tecnico qualitativo dei nostri prodotti, può dar luogo in qualsiasi momento e senza preavviso a variazioni delle caratteristiche e delle dimensioni citate. Qualora venga richiesta una specifica rispondenza (o variazione) a dimensioni, prestazioni o caratteristiche critiche per l'impiego, si prega di contattare il nostro servizio tecnico. Emiflex, in qualità di produttore, è in grado di fornire esecuzioni speciali dei prodotti riportati, anche di dimensioni (DN e PN) maggiori. I pesi riportati nelle tabelle sono da considerare approssimativi.

# Compensatore assiale con soffiello metallico a pareti multiple e flange EN 1092-1

# PN 2,5

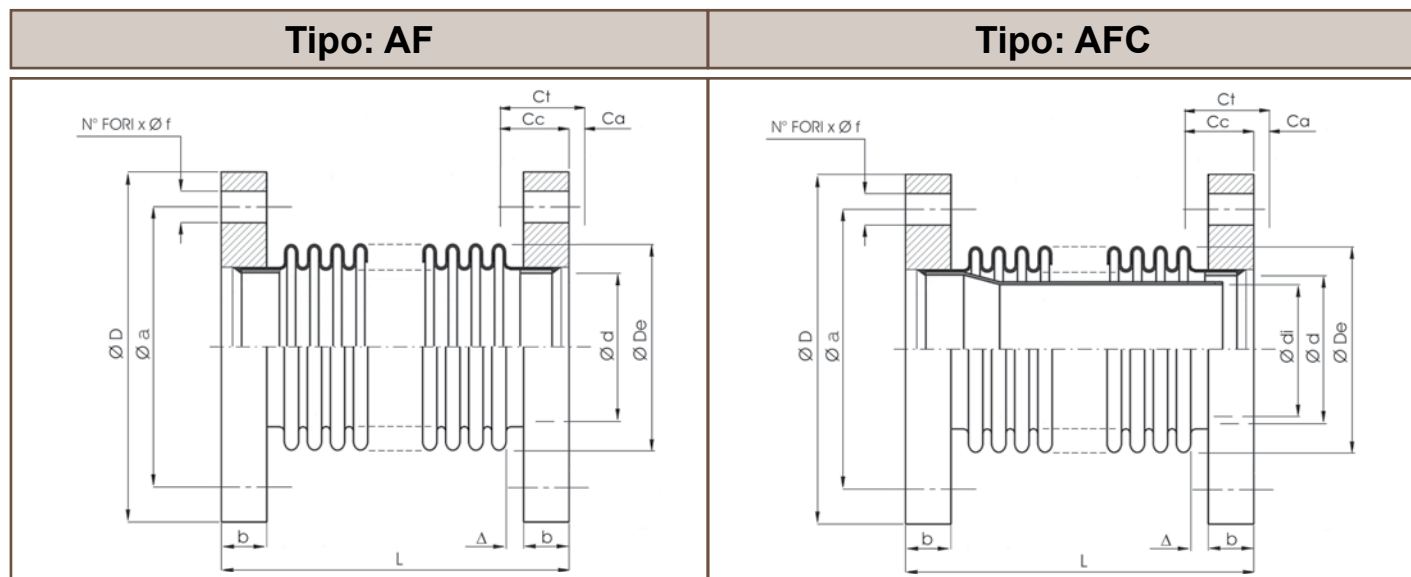

DN	CORSIA [mm]			L [mm]	DIMENSIONI [mm]								R [N/mm]	Am [cm <sup>2</sup> ]	PESO [Kg]	CODICE		
	Cc	Ca	Ct		D	a	fori		b	Δ	di	d				De	AF 9903...	AFC 9904...
							n°	Ø f										
40	17	8	25	144	130	100	4	14	16	5	40	44	65	69	25	3,2	.0040.002.1	
	27	13	40	205										43		3,3	.0040.002.2	
	34	18	52	264										55		3,7	.0040.002.3	
50	18	9	27	139	140	110	4	14	16	5	51	56	79	70	38	3,5	.0050.002.1	
	30	14	44	204										43		3,8	.0050.002.2	
	38	18	56	254										55		4,2	.0050.002.3	
65	23	11	34	134	160	130	4	14	16	5	66	72	98	56	59	4,4	.0065.002.1	
	35	17	52	188								36		4,7		.0065.002.2		
	43	21	64	231								47		5,2		.0065.002.3		
	59	29	88	396								70		7,2		.0065.002.4		
80	22	12	34	119	190	150	4	18	18	5	79	85	115	51	81	6,7	.0080.002.1	
	36	18	54	164								85		7,0		.0080.002.2		
	47	24	71	206								85		7,5		.0080.002.3		
	56	24	80	289								84		8,6		.0080.002.4		
100	26	13	39	153	210	170	4	18	18	20	102	111	142	51	128	7,8	.0100.002.1	
	41	21	62	201								111		8,2		.0100.002.2		
	50	25	75	232								110		8,9		.0100.002.3		
	58	29	87	318								110		10		.0100.002.4		
125	27	13	40	149	240	200	8	18	20	20	126	136	170	53	188	10	.0125.002.1	
	45	22	67	198								136		11		.0125.002.2		
	57	26	83	230								136		12		.0125.002.3		
	66	32	98	319								135		13		.0125.002.4		
150	32	15	47	155	265	225	8	18	20	21	154	165	201	48	265	11	.0150.002.1	
	48	23	71	195								165		12		.0150.002.2		
	60	30	90	228								165		13		.0150.002.3		
	83	42	125	365								163		18		.0150.002.4		
200	8	4	12	111	320	280	8	18	22	21	204	216	257	570	441	17	.0200.002.1	
	20	10	30	159										230		18	.0200.002.2	
	36	18	54	223										130		19	.0200.002.3	
	69	34	103	351										65		22	.0200.002.4	
250	10	4	14	126	375	335	12	18	24	25	256	271	314	565	672	21	.0250.002.1	
	23	12	35	180										225		23	.0250.002.2	
	43	21	64	252										125		25	.0250.002.3	
	72	35	107	360										75		28	.0250.002.4	
300	11	5	16	129	440	395	12	22	24	25	303	322	367	540	929	28	.0300.002.1	
	27	14	41	189										215		30	.0300.002.2	
	44	22	66	249										135		32	.0300.002.3	
	78	38	116	369										80		36	.0300.002.4	

**COMPENSATORI DI DILATAZIONE  
AF - AFC PN 2,5**

DN	CORSIA [mm]			L [mm]	DIMENSIONI [mm]									R [N/mm]	Am [cm <sup>2</sup> ]	PESO [Kg]	CODICE	
	Cc	Ca	Ct		D	a	fori		b	Δ	di	d	De				AF 9903...	AFC 9904...
							n°	øf										
350	20	10	30	144	490	445	12	22	26	26	328	354	408	255	1113	39	.0350.002.1	
	30	15	45	170										170		40	.0350.002.2	
	60	30	90	248										85		42	.0350.002.3	
	105	52	157	362										80		50	.0350.002.4	
400	20	10	30	148	540	495	16	22	28	26	377	405	457	285	1425	46	.0400.002.1	
	30	15	45	174										190		47	.0400.002.2	
	61	30	91	252										95		50	.0400.002.3	
	101	51	152	356										60		54	.0400.002.4	
450	20	10	30	112	595	550	16	22	30	6	424	456	507	310	1780	56	.0450.002.1	
	30	15	45	138										210		7	.0450.002.2	
	60	30	90	216										105		61	.0450.002.3	
	100	51	151	320										60		67	.0450.002.4	
500	20	9	29	112	645	600	20	22	30	6	470	508	558	340	2181	60	.0500.002.1	
	29	15	44	138										230		62	.0500.002.2	
	60	29	89	216										115		66	.0500.002.3	
	99	49	148	320										70		72	.0500.002.4	
600	20	8	28	116	755	705	20	25	32	6	568	611	658	400	3088	79	.0600.002.1	
	29	14	43	142										265		80	.0600.002.2	
	58	28	86	220										135		86	.0600.002.3	
	97	47	144	324										80		93	.0600.002.4	
700	20	8	28	116	860	810	24	25	32	6	670	708	762	460	4197	95	.0700.002.1	
	28	14	42	142										305		97	.0700.002.2	
	56	28	84	220										155		103	.0700.002.3	
	94	46	140	324										90		112	.0700.002.4	
800	31	18	49	190	975	920	24	30	34	35	771	810	885	240	5595	126	.0800.002.1	
	46	28	74	224										160		129	.0800.002.2	
	78	44	122	292										95		136	.0800.002.3	
	108	66	174	360										70		142	.0800.002.4	
900	31	17	48	194	1075	1020	24	30	36	35	868	911	986	265	7014	147	.0900.002.1	
	46	27	73	228										175		151	.0900.002.2	
	78	42	120	296										105		158	.0900.002.3	
	124	70	194	398										65		169	.0900.002.4	
1000	31	16	47	194	1175	1120	28	30	36	35	968	1013	1088	290	8610	160	.1000.002.1	
	46	25	71	228										195		164	.1000.002.2	
	78	41	119	296										115		172	.1000.002.3	
	124	66	190	398										70		185	.1000.002.4	
1200	30	16	46	198	1375	1320	32	30	38	35	1168	1216	1292	340	12291	196	.1200.002.1	
	46	23	69	232										225		201	.1200.002.2	
	77	39	116	300										135		211	.1200.002.3	
	122	62	184	402										85		225	.1200.002.4	
1400	23	11	34	204	1575	1520	36	30	40	35	1362	1419	1493	1040	16545	241	.1400.002.1	
	35	17	52	238										695		248	.1400.002.2	
	58	28	86	308										420		264	.1400.002.3	
	90	48	138	412										260		287	.1400.002.4	
1600	23	11	34	208	1790	1730	40	30	42	35	1566	1623	1693	1180	21419	306	.1600.002.1	
	35	16	51	242										790		315	.1600.002.2	
	58	28	86	312										470		333	.1600.002.3	
	90	47	137	416										300		359	.1600.002.4	
1800	23	11	34	212	1990	1930	44	30	44	35	1761	1825	1893	1320	26921	357	.1800.002.1	
	35	16	51	246										880		368	.1800.002.2	
	58	27	85	316										530		389	.1800.002.3	
	90	46	136	420										330		422	.1800.002.4	
2000	23	11	34	216	2190	2130	48	30	46	35	1958	2029	2093	1460	33051	401	.2000.002.1	
	35	16	51	250										975		413	.2000.002.2	
	58	27	85	320										590		437	.2000.002.3	
	90	46	136	424										370		474	.2000.002.4	

# Compensatore assiale con soffiello metallico a pareti multiple e flange EN 1092-1

# PN 6

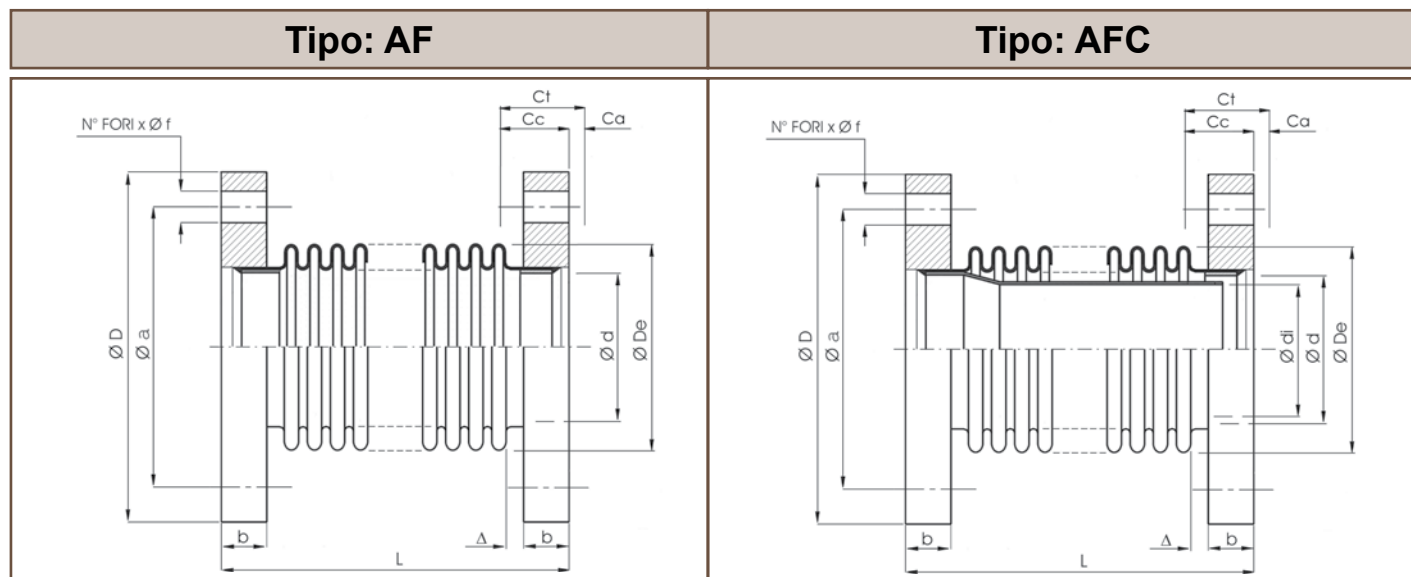

DN	CORSIA [mm]			L [mm]	DIMENSIONI [mm]								R [N/mm]	Am [cm <sup>2</sup> ]	PESO [Kg]	CODICE		
	Cc	Ca	Ct		D	a	fori		b	Δ	di	d				De	AF 9903...	AFC 9904...
							n°	øf										
40	16	9	25	144	130	100	4	14	16	5	40	44	65	69	25	3,2	.0040.006.1	
	25	13	38	218								43	66	106	25	3,7	.0040.006.2	
	30	14	44	308								42	67	159	26	4,3	.0040.006.3	
50	18	8	26	139	140	110	4	14	16	5	51	56	79	70		3,5	.0050.006.1	
	29	14	43	215								55	80	100	38	4,2	.0050.006.2	
	27	14	41	256								55	80	123		4,4	.0050.006.3	
65	22	10	32	134	160	130	4	14	16	5	66	72	98	56	59	4,4	.0065.006.1	
	29	13	42	205								71	99	121	60	5,3	.0065.006.2	
	38	18	56	268								73	100	131	60	6,1	.0065.006.3	
	40	20	60	350								70	101	186	61	7,3	.0065.006.4	
80	22	10	32	119	190	150	4	18	18	5	79	85	115	51	81	6,7	.0080.006.1	
	32	15	47	190								84	116	100	82	7,7	.0080.006.2	
	37	18	55	262								84	117	130	83	8,7	.0080.006.3	
	43	21	64	307								83	118	160	83	9,9	.0080.006.4	
100	25	12	37	153	210	170	4	18	18	20	102	111	142	51	128	7,8	.0100.006.1	
	30	13	43	193								110	143	78	128	8,3	.0100.006.2	
	43	21	64	264								109	144	117	130	10	.0100.006.3	
	49	23	72	348								108	145	158	131	12	.0100.006.4	
125	24	13	37	149	240	200	8	18	20	20	126	136	170	53	187	10	.0125.006.1	
	30	15	45	190								136	171	78	187	11	.0125.006.2	
	48	23	71	262								134	172	111	189	13	.0125.006.3	
	52	25	77	333								174	173	158	190	16	.0125.006.4	
150	30	16	46	159	265	225	8	18	20	21	154	165	202	73	266	12	.0150.006.1	
	34	18	52	198								165	202	72	266	12	.0150.006.2	
	56	29	85	284								163	204	128	269	17	.0150.006.3	
	57	28	85	332								163	204	153	269	18	.0150.006.4	
200	7	4	11	111	320	280	8	18	22	21	204	216	257	570	441	17	.0200.006.1	
	19	10	29	159								216	257	230	440	18	.0200.006.2	
	35	17	52	233								216	257	130	441	19	.0200.006.3	
	61	30	91	331								214	259	160	445	26	.0200.006.4	
250	9	4	13	126	375	335	12	18	24	25	256	271	314	565	672	21	.0250.006.1	
	23	11	34	180								271	314	225	672	23	.0250.006.2	
	41	20	61	252								271	314	125	672	25	.0250.006.3	
	70	36	106	370								269	316	160	677	34	.0250.006.4	
300	10	5	15	129	440	395	12	22	24	25	303	322	367	540	929	28	.0300.006.1	
	26	13	39	189								322	367	215	929	30	.0300.006.2	
	42	20	62	249								322	367	135	929	32	.0300.006.3	
	76	38	114	375								320	369	170	935	43	.0300.006.4	

**COMPENSATORI DI DILATAZIONE  
AF - AFC PN 6**

DN	CORSIA [mm]			L [mm]	DIMENSIONI [mm]									R [N/mm]	Am [cm <sup>2</sup> ]	PESO [Kg]	CODICE	
	Cc	Ca	Ct		D	a	fori		b	Δ	di	d	De				AF 9903...	AFC 9904...
							n°	øf										
350	15	6	21	146	490	445	12	22	26	26	328	353	408	645	1113	40	.0350.006.1	
	22	10	32	172								353	408	430	1113	41	.0350.006.2	
	42	22	64	253								353	408	215	1113	45	.0350.006.3	
	76	38	114	374								351	409	195	1117	56	.0350.006.4	
400	14	7	21	150	540	495	16	22	28	26	377	407	458	730	1428	47	.0400.006.1	
	21	10	31	176								404	458	485	1428	48	.0400.006.2	
	41	22	63	257								404	458	240	1428	52	.0400.006.3	
	75	37	112	376								403	459	220	1433	65	.0400.006.4	
450	13	7	20	114	595	550	16	22	30	6	424	455	508	810	1783	57	.0450.006.1	
	20	10	30	140										540		59	.0450.006.2	
	41	20	61	221										270		64	.0450.006.3	
	68	34	102	328										160		71	.0450.006.4	
500	13	7	20	114	645	600	20	22	30	6	470	507	559	890	2185	62	.0500.006.1	
	20	10	30	140										590		64	.0500.006.2	
	40	20	60	221										295		70	.0500.006.3	
	68	33	101	328										180		77	.0500.006.4	
600	13	6	19	118	755	705	20	25	32	6	568	610	659	1045	3092	81	.0600.006.1	
	20	9	29	144										695		83	.0600.006.2	
	39	20	59	225										350		90	.0600.006.3	
	66	32	98	332										210		99	.0600.006.4	
700	13	6	19	118	860	810	24	25	32	6	670	707	763	1220	4201	97	.0700.006.1	
	20	9	29	144										815		100	.0700.006.2	
	39	19	58	225										405		108	.0700.006.3	
	56	31	87	305										270		116	.0700.006.4	
800	24	12	36	190	975	920	24	30	34	33	771	808	887	925	5609	135	.0800.006.1	
	36	18	54	227										620		140	.0800.006.2	
	60	27	87	299										370		151	.0800.006.3	
	97	47	144	408										230		168	.0800.006.4	
900	23	12	35	194	1075	1020	24	30	36	33	868	909	988	1030	7030	157	.0900.006.1	
	35	18	53	231										685		163	.0900.006.2	
	60	27	87	303										410		176	.0900.006.3	
	96	45	141	412										255		194	.0900.006.4	
1000	22	12	34	194	1175	1120	28	30	36	33	968	1011	1090	1130	8628	171	.1000.006.1	
	34	18	52	231										750		178	.1000.006.2	
	60	27	87	303										450		192	.1000.006.3	
	96	43	139	412										280		213	.1000.006.4	
1200	22	12	34	198	1405	1340	32	33	38	33	1168	1214	1294	1340	12313	246	.1200.006.1	
	34	17	51	235										895		254	.1200.006.2	
	57	28	85	307										535		271	.1200.006.3	
	94	42	136	416										335		295	.1200.006.4	
1400	22	11	33	156	1630	1560	36	36	40	10	1362	1418	1494	1550	16561	327	.1400.006.1	
	34	16	50	193										1035		338	.1400.006.2	
	57	27	84	265										620		358	.1400.006.3	
	93	42	135	374										385		390	.1400.006.4	
1600	22	11	33	160	1830	1760	40	36	42	10	1566	1622	1694	1760	21437	380	.1600.006.1	
	33	17	50	197										1170		392	.1600.006.2	
	56	28	84	269										705		416	.1600.006.3	
	90	44	134	378										440		452	.1600.006.4	
1800	22	11	33	164	2045	1970	44	39	44	10	1761	1824	1894	1970	26941	470	.1800.006.1	
	33	17	50	201										1310		484	.1800.006.2	
	55	28	83	273										785		513	.1800.006.3	
	89	44	133	382										490		556	.1800.006.4	
2000	22	11	33	168	2265	2180	48	42	46	10	1958	2028	2094	2180	33074	575	.2000.006.1	
	33	16	49	205										1450		591	.2000.006.2	
	55	28	83	277										870		623	.2000.006.3	
	89	44	133	386										545		671	.2000.006.4	

# Compensatore assiale con soffiello metallico a pareti multiple e flange EN 1092-1

# PN 10

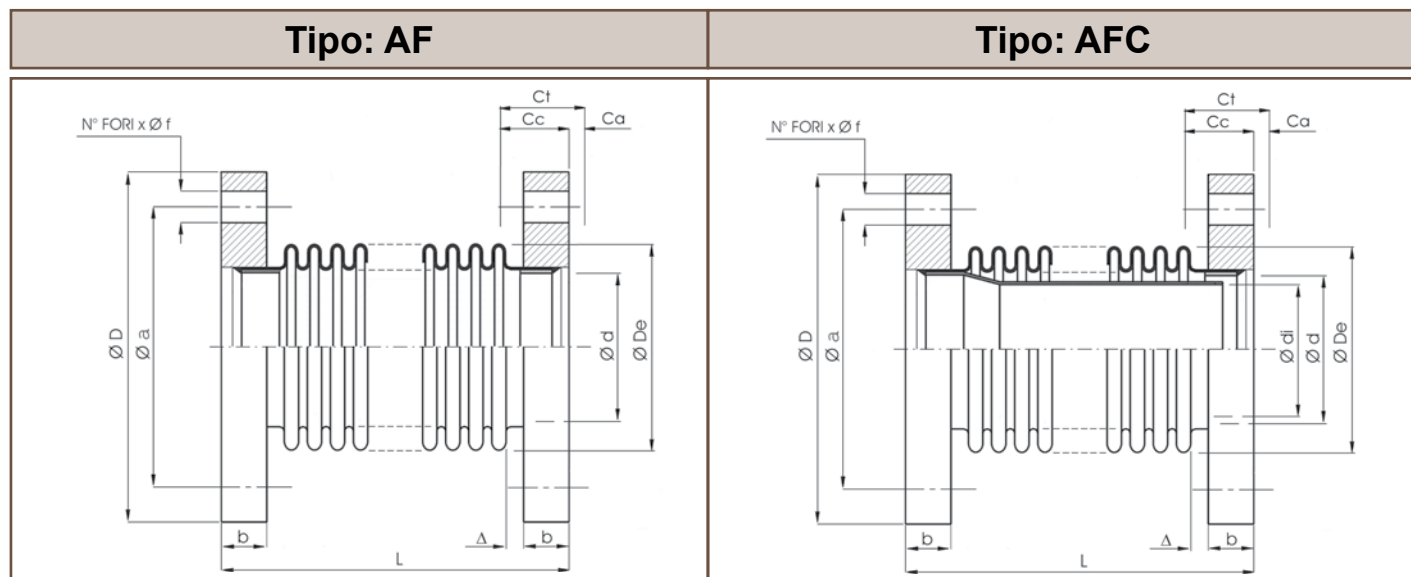

DN	CORSIA [mm]			L [mm]	DIMENSIONI [mm]								R [N/mm]	Am [cm <sup>2</sup> ]	PESO [Kg]	CODICE			
	Cc	Ca	Ct		D	a	fori		b	Δ	di	d				De	AF 9903...	AFC 9904...	
							n°	Øf											
40	15	8	23	146	150	110	4	18	18	5	40	44	66	120	25	4,7	.0040.010.1		
	18	9	27	202								43	66	173	26	5,1	.0040.010.2		
	25	13	38	332								42	68	287	26	6,2	.0040.010.3		
50	18	9	27	152	165	125	4	18	19	5	51	56	79	110	38	5,9	.0050.010.1		
	21	10	31	210								55	80	162	38	6,4	.0050.010.2		
	27	14	41	332								53	81	275	39	7,7	.0050.010.3		
65	20	9	29	136	185	145	4	18	20	5	66	72	99	100	59	7,2	.0065.010.1		
	23	12	35	189								71	99	141	60	7,7	.0065.010.2		
	31	15	46	290								69	101	238	61	9,2	.0065.010.3		
	36	17	53	337								68	102	284	62	10	.0065.010.4		
80	22	11	33	128	200	160	4	18	20	5	79	85	116	79	82	8	.0080.010.1		
	26	12	38	169								84	116	120	82	9	.0080.010.2		
	34	16	50	255								82	118	202	83	11	.0080.010.3		
	37	19	56	285								81	119	246	84	11	.0080.010.4		
100	21	11	32	123	220	180	8	18	22	5	102	110	143	91	128	10	.0100.010.1		
	33	16	49	201								109	144	148	130	12	.0100.010.2		
	36	17	53	253								108	145	215	131	13	.0100.010.3		
	46	23	69	331								106	147	280	133	16	.0100.010.4		
125	25	12	37	126	250	210	8	18	22	5	126	136	171	80	187	13	.0125.010.1		
	36	17	53	192								134	172	144	189	15	.0125.010.2		
	39	19	58	246								133	173	206	190	16	.0125.010.3		
	50	26	76	326								131	175	263	192	20	.0125.010.4		
150	26	12	38	164	285	240	8	22	24	25	154	164	202	119	266	17	.0150.010.1		
	31	16	47	207								164	202	121	266	18	.0150.010.2		
	41	21	62	284								163	204	203	269	21	.0150.010.3		
	54	27	81	472								160	207	395	273	31	.0150.010.4		
200	7	4	11	123	340	295	8	22	24	25	204	215	257	570	441	21	.0200.010.1		
	18	9	27	171								215	257	228	441	22	.0200.010.2		
	30	14	44	219								215	257	142	441	23	.0200.010.3		
	53	27	80	319								213	260	240	447	32	.0200.010.4		
250	8	4	12	130	395	350	12	22	26	25	256	270	314	564	672	27	.0250.010.1		
	22	10	32	184								270	314	226	672	29	.0250.010.2		
	34	17	51	238								270	314	141	672	30	.0250.010.3		
	57	28	85	325								268	317	259	679	40	.0250.010.4		
300	11	5	16	135	445	400	12	22	26	25	303	320	368	813	932	33	.0300.010.1		
	27	13	40	198								320	368	325	932	35	.0300.010.2		
	43	21	64	261								320	368	203	932	38	.0300.010.3		
	55	27	82	400								318	371	430	939	53	.0300.010.4		

**COMPENSATORI DI DILATAZIONE  
AF - AFC PN 10**

DN	CORSIA [mm]			L [mm]	DIMENSIONI [mm]									R [N/mm]	Am [cm <sup>2</sup> ]	PESO [Kg]	CODICE	
	Cc	Ca	Ct		D	a	fori		b	Δ	di	d	De				AF 9903...	AFC 9904...
							n°	øf										
350	15	7	22	112	505	460	16	22	28	6	328	351	409	976	1117	49	.0350.010.1	
	22	11	33	141								351	409	651	1117	51	.0350.010.2	
	44	22	66	225								351	409	325	1117	56	.0350.010.3	
	69	34	103	322								350	410	294	1121	66	.0350.010.4	
400	14	7	21	120	565	515	16	25	32	6	377	403	459	1093	1433	64	.0400.010.1	
	22	10	32	149										728		66	.0400.010.2	
	42	22	64	233										364		72	.0400.010.3	
	64	32	96	318										243		78	.0400.010.4	
450	14	7	21	128	615	565	20	25	36	6	424	454	509	1209	1788	78	.0450.010.1	
	21	10	31	157										806		81	.0450.010.2	
	41	22	63	241										403		88	.0450.010.3	
	64	31	95	326										269		95	.0450.010.4	
500	14	6	20	132	670	620	20	25	38	6	470	505	560	1330	2190	93	.0500.010.1	
	21	10	31	161										885		95	.0500.010.2	
	40	22	62	245										445		103	.0500.010.3	
	69	34	103	358										265		114	.0500.010.4	
600	14	6	20	140	780	725	20	30	42	6	568	608	660	1595	3098	124	.0600.010.1	
	20	10	30	169										1040		127	.0600.010.2	
	40	20	60	253										520		136	.0600.010.3	
	66	34	100	366										310		149	.0600.010.4	
700	13	6	19	132	895	840	24	30	38	6	670	706	764	1810	4210	144	.0700.010.1	
	20	9	29	161										1205		147	.0700.010.2	
	39	20	59	245										605		158	.0700.010.3	
	66	32	98	358										360		173	.0700.010.4	
800	24	12	36	155	1015	950	24	33	40	8	771	806	889	1240	5618	196	.0800.010.1	
	36	18	54	193										825		203	.0800.010.2	
	60	30	90	268										495		217	.0800.010.3	
	96	48	144	381										310		238	.0800.010.4	
900	23	12	35	159	1115	1050	28	33	42	8	868	908	990	1370	7041	225	.0900.010.1	
	35	18	53	197										915		232	.0900.010.2	
	60	28	88	272										550		248	.0900.010.3	
	94	47	141	385										340		272	.0900.010.4	
1000	23	11	34	163	1230	1160	28	36	44	8	968	1009	1092	1500	8639	274	.1000.010.1	
	35	17	52	201										1000		283	.1000.010.2	
	58	28	86	276										600		300	.1000.010.3	
	94	45	139	389										375		327	.1000.010.4	
1200	22	11	33	171	1455	1380	32	39	46	10	1168	1212	1296	1730	12327	370	.1200.010.1	
	33	17	50	209										1180		380	.1200.010.2	
	56	28	84	284										710		401	.1200.010.3	
	93	42	135	397										445		433	.1200.010.4	
1400	22	11	33	175	1675	1590	36	42	48	10	1362	1416	1496	2050	16577	473	.1400.010.1	
	33	17	50	213										1365		486	.1400.010.2	
	56	28	84	288										820		512	.1400.010.3	
	79	38	117	363										585		538	.1400.010.4	
1600	23	12	35	182	1915	1820	40	48	50	10	1566	1619	1697	2880	21473	639	.1600.010.1	
	35	17	52	221										1920		657	.1600.010.2	
	59	28	87	299										1150		693	.1600.010.3	
	81	41	122	377										820		729	.1600.010.4	
1800	16	8	24	184	2115	2020	44	48	52	10	1761	1822	1898	5560	26968	726	.1800.010.1	
	24	12	36	222								1822		3710	26968	745	.1800.010.2	
	42	21	63	308								1820		2220	26968	817	.1800.010.3	
	58	30	88	388								1820		1590	26997	864	.1800.010.4	
2000	17	8	25	192	2325	2230	48	48	54	10	1958	2024	2098	8090	33135	870	.2000.010.1	
	25	12	37	232										5390		897	.2000.010.2	
	41	21	62	312										3230		949	.2000.010.3	
	58	29	87	392										2310		1002	.2000.010.4	



# Compensatore assiale con soffiello metallico a pareti multiple e flange EN 1092-1

# PN 16

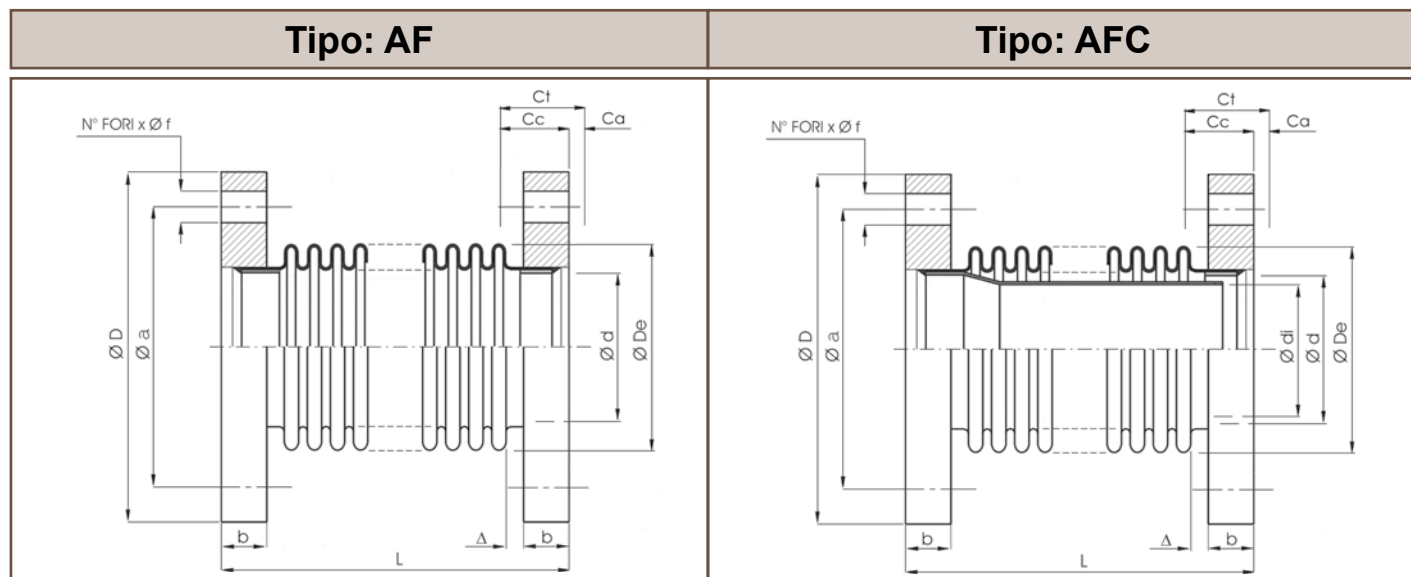

DN	CORSIA [mm]			L [mm]	DIMENSIONI [mm]								R [N/mm]	Am [cm <sup>2</sup> ]	PESO [Kg]	CODICE		
	Cc	Ca	Ct		D	a	fori		b	Δ	di	d				De	AF 9903...	AFC 9904...
							n°	Øf										
40	15	8	23	152	150	110	4	18	18	5	40	43	66	173	26	4,9	.0040.016.1	
	17	9	26	204								42	67	265	26	5,3	.0040.016.2	
	20	10	30	274								41	68	358	26	5,8	.0040.016.3	
50	16	8	24	148	165	125	4	18	19	5	51	55	80	171	38	6,1	.0050.016.1	
	20	9	29	201								54	81	259	39	6,5	.0050.016.2	
	21	11	32	272								53	81	347	39	7,3	.0050.016.3	
65	16	7	23	141	185	145	4	18	20	5	66	71	99	212	60	7,4	.0065.016.1	
	23	13	36	236								70	101	306	61	8,7	.0065.016.2	
	29	15	44	279								69	102	355	62	9,6	.0065.016.3	
80	19	8	27	119	200	160	8	18	20	5	79	84	116	128	82	8,3	.0080.016.1	
	26	13	39	213								83	118	253	83	9,9	.0080.016.2	
	31	15	46	240								82	119	303	84	11	.0080.016.3	
100	21	11	32	127	220	180	8	18	22	5	102	110	143	124	129	10	.0100.016.1	
	28	13	41	180								108	145	233	131	12	.0100.016.2	
	35	17	52	265								106	147	369	133	15	.0100.016.3	
125	20	9	29	130	250	210	8	18	22	5	126	135	171	177	188	13	.0125.016.1	
	32	16	48	185								134	173	205	190	15	.0125.016.2	
	37	19	56	255								132	175	350	192	18	.0125.016.3	
	40	19	59	360								131	176	510	194	22	.0125.016.4	
150	22	11	33	178	285	240	8	22	24	25	154	165	202	162	266	17	.0150.016.1	
	33	16	49	220								163	204	208	269	19	.0150.016.2	
	40	20	60	290								161	206	344	272	23	.0150.016.3	
	42	22	64	396								160	207	493	273	28	.0150.016.4	
200	7	4	11	129	340	295	12	22	26	25	204	215	258	855	443	23	.0200.016.1	
	19	9	28	180								215	258	342	443	25	.0200.016.2	
	31	15	46	231								215	258	214	443	26	.0200.016.3	
	39	19	58	266								213	260	320	447	30	.0200.016.4	
250	9	4	13	148	405	355	12	25	29	30	256	270	315	847	674	33	.0250.016.1	
	23	10	33	205								270	315	339	674	35	.0250.016.2	
	31	15	46	243								270	316	242	674	36	.0250.016.3	
	45	22	67	299								268	317	317	679	43	.0250.016.4	
300	11	5	16	159	460	410	12	25	32	30	303	320	369	288	935	45	.0300.016.1	
	27	13	40	225								320	369	435	935	48	.0300.016.2	
	44	21	65	291								320	369	272	935	52	.0300.016.3	
	50	24	74	398								318	371	466	939	62	.0300.016.4	
350	14	8	22	129	520	470	16	25	35	6	328	350	411	1322	1121	67	.0350.016.1	
	22	10	32	159									411	881		69	.0350.016.2	
	44	22	66	248									411	441		75	.0350.016.3	
	52	25	77	277									411	378		78	.0350.016.4	

**COMPENSATORI DI DILATAZIONE  
AF - AFC PN 16**

DN	CORSIA [mm]			L [mm]	DIMENSIONI [mm]									R [N/mm]	Am [cm <sup>2</sup> ]	PESO [Kg]	CODICE		
	Cc	Ca	Ct		D	a	fori		b	Δ	di	d	De				AF 9903...	AFC 9904...	
							n°	øf											
400	15	7	22	135	580	525	16	30	38	6	377	401	461	1464	1437	84	.0400.016.1		
	22	10	32	165										976	1437	86	.0400.016.2		
	44	21	65	254										488	1437	94	.0400.016.3		
	50	26	76	376										597	1439	105	.0400.016.4		
450	14	7	21	143	640	585	20	30	42	6	424	452	511	1616	1793	106	.0450.016.1		
	22	10	32	173										1078	1793	109	.0450.016.2		
	44	20	64	262										539	1793	118	.0450.016.3		
	50	24	74	384										662	1795	132	.0450.016.4		
500	14	6	20	151	715	650	20	33	46	6	470	504	562	1770	2196	144	.0500.016.1		
	21	10	31	181										1180	2196	147	.0500.016.2		
	44	19	63	270										590	2196	157	.0500.016.3		
	50	23	73	392										730	2198	173	.0500.016.4		
600	14	6	20	163	840	770	20	36	52	6	568	607	662	2075	3105	211	.0600.016.1		
	20	10	30	193										1380	3105	215	.0600.016.2		
	41	20	61	282										690	3105	227	.0600.016.3		
	48	24	72	404										870	3107	246	.0600.016.4		
700	13	6	19	151	910	840	24	36	46	6	670	766	705	2385	4218	185	.0700.016.1		
	20	9	29	181										1590	4218	189	.0700.016.2		
	40	19	59	270										705	4218	203	.0700.016.3		
	48	23	71	392										704	4220	226	.0700.016.4		
800	16	7	23	232	1025	950	24	39	48	38	771	889	889	806	889	2550	5621	238	.0800.016.1
	23	12	35	270										806	889	1700	5621	246	.0800.016.2
	40	19	59	346										806	889	1020	5621	261	.0800.016.3
	60	29	89	436										804	891	970	5635	295	.0800.016.4
900	17	8	25	240	1125	1050	28	39	50	38	868	905	992	705	708	3760	281	.0900.016.1	
	25	12	37	280												2510	292	.0900.016.2	
	42	21	63	360												1505	314	.0900.016.3	
	59	29	88	440												1075	335	.0900.016.4	
1000	17	8	25	180	1255	1170	28	42	50	8	968	1007	1094	4165	8659	468	.1000.016.1		
	25	12	37	220												2775	361	.1000.016.2	
	41	21	62	300												1665	385	.1000.016.3	
	58	29	87	380												1190	410	.1000.016.4	
1200	17	7	24	188	1485	1390	32	48	52	10	1168	1210	1298	4970	12351	3310	468	.1200.016.1	
	25	12	37	228												3310	482	.1200.016.2	
	41	20	61	308												1990	511	.1200.016.3	
	58	28	86	388												1420	541	.1200.016.4	
1400	16	8	24	192	1685	1590	36	48	54	10	1362	1414	1498	5750	16604	552	.1400.016.1		
	24	12	36	232												3830	570	.1400.016.2	
	41	20	61	312												2300	605	.1400.016.3	
	57	28	85	392												1640	641	.1400.016.4	
1600	17	8	25	200	1930	1820	40	56	56	10	1566	1616	1700	8050	21512	749	.1600.016.1		
	26	12	38	242												5370	774	.1600.016.2	
	43	21	64	326												3220	824	.1600.016.3	
	59	30	89	410												2300	873	.1600.016.4	
1800	17	8	25	204	2130	2020	44	56	58	10	1761	1818	1900	9010	27026	860	.1800.016.1		
	26	12	38	246												6000	888	.1800.016.2	
	42	21	63	330												3600	946	.1800.016.3	
	59	29	88	414												2570	1004	.1800.016.4	
2000	33	0	33	212	2345	2230	48	62	60	16	1958	2015	2116	7320	33426	956	.2000.016.1		
	50	0	50	250												4880	977	.2000.016.2	
	52	15	67	288												3660	1000	.2000.016.3	
	76	24	100	364												2440	1043	.2000.016.4	

# Compensatore assiale con soffiello metallico a pareti multiple e flange EN 1092-1

# PN 25

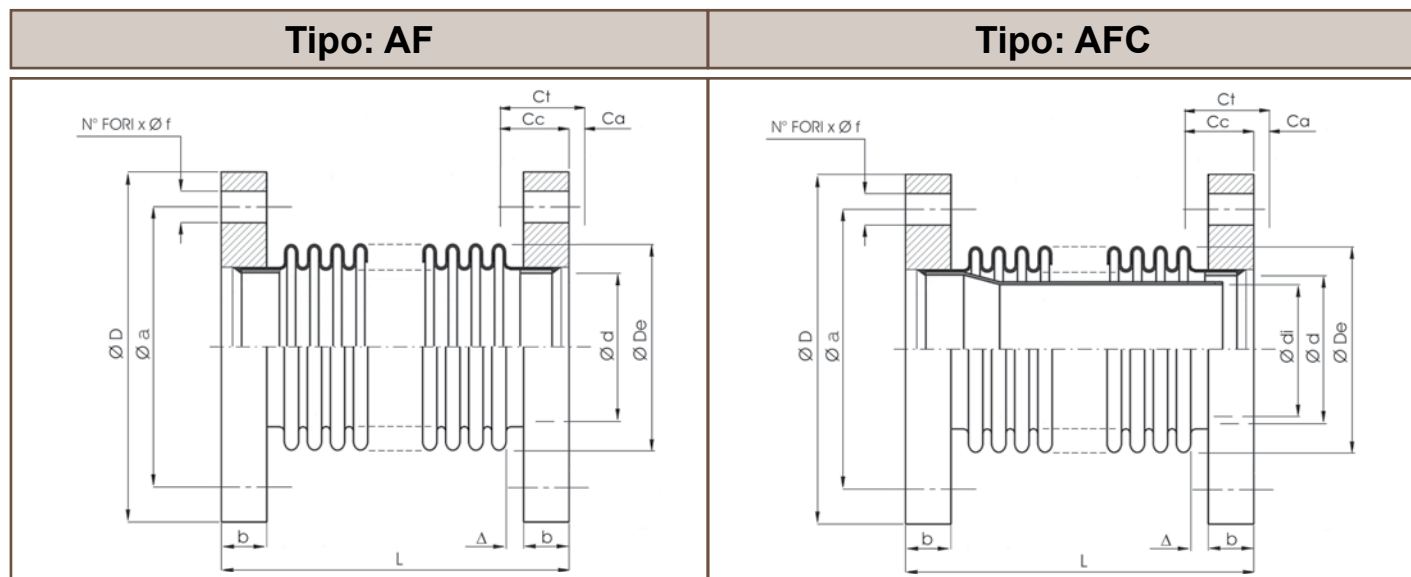

DN	CORSIA [mm]			L [mm]	DIMENSIONI [mm]								R [N/mm]	Am [cm <sup>2</sup> ]	PESO [Kg]	CODICE		
	Cc	Ca	Ct		D	a	fori		b	Δ	di	d				De	AF 9903..	AFC 9904...
							n°	Øf										
40	11	5	16	142	150	110	4	18	18	5	40	43	66	277	26	4,8	.0040.025.1	
	16	8	24	228								42	68	448		5,6	.0040.025.2	
50	13	6	19	129	165	125	4	18	20	5	51	55	80	213	38	6,2	.0050.025.1	
	17	8	25	226								54	81	440		7,2	.0050.025.2	
65	13	6	19	133	185	145	8	18	22	5	66	71	99	242	60	7,9	.0065.025.1	
	21	10	31	224								69	102	473		62	9,6	.0065.025.2
80	14	7	21	127	200	160	8	18	24	5	79	84	116	200	82	9,8	.0080.025.1	
	19	9	28	179								83	118	337		83	11	.0080.025.2
	23	11	34	203								82	119	394		84	12	.0080.025.3
100	19	10	29	153	235	190	8	22	26	5	102	109	144	233	130	14	.0100.025.1	
	24	12	36	213								107	146	387		132	16	.0100.025.2
	26	13	39	284								106	147	544		132	18	.0100.025.3
125	19	10	29	147	270	220	8	25	28	5	126	134	172	241	189	19	.0125.025.1	
	26	13	39	206						5		133	174	380		191	21	.0125.025.2
	32	16	48	355						25		131	176	619		194	26	.0125.025.3
150	23	12	35	160	300	250	8	25	30	5	154	163	204	277	269	24	.0150.025.1	
	25	13	38	232						5		163	204	305		269	25	.0150.025.2
	34	17	51	351						25		160	207	607		273	32	.0150.025.3
200	7	4	11	103	360	310	12	25	32	5	204	214	259	1144	445	33	.0200.025.1	
	20	9	29	157								214	259	458		445	35	.0200.025.2
	28	13	41	193								214	259	327		445	36	.0200.025.3
	33	16	49	283								212	261	536		448	42	.0200.025.4
250	10	4	14	114	425	370	12	30	35	5	256	268	317	1425	679	47	.0250.025.1	
	23	12	35	167						5		268	317	570		679	50	.0250.025.2
	34	16	50	219						5		268	317	407		679	52	.0250.025.3
	35	17	52	328						25		267	318	584		680	57	.0250.025.4
300	8	3	11	121	485	430	16	30	38	5	303	319	369	2100	935	60	.0300.025.1	
	18	9	27	188								319	369	840		935	64	.0300.025.2
	30	4	34	255								319	369	525		935	67	.0300.025.3
	39	18	57	415								318	371	820		940	82	.0300.025.4
	10	4	14	144								350	411	2655		1122	95	.0350.025.1
350	15	7	22	174	555	490	16	33	42	6	328	350	411	1770	1122	97	.0350.025.2	
	30	14	44	264								350	411	885		1122	104	.0350.025.3
	48	24	72	372								348	413	790		1128	119	.0350.025.4
	9	5	14	152								401	461	2985		1439	123	.0400.025.1
400	14	7	21	182	620	550	16	36	46	6	377	401	461	1990	1439	126	.0400.025.2	
	29	14	43	272								401	461	995		1439	134	.0400.025.3
	52	26	78	412								399	463	795		1445	155	.0400.025.4

**COMPENSATORI DI DILATAZIONE**  
**AF - AFC PN 25**

DN	CORSA [mm]			L [mm]	DIMENSIONI [mm]										R [N/mm]	Am [cm <sup>2</sup> ]	PESO [Kg]	CODICE	
	Cc	Ca	Ct		D	a	fori		b	Δ	di	d	De	AF 9903..				AFC 9904...	
							n°	øf											
450	9	5	14	160	670	600	20	36	50	6	424	452	511	3310	1795	144	.0450.025.1		
	14	7	21	190								452	511	2210	1795	147	.0450.025.2		
	28	14	42	280								452	511	1100	1795	157	.0450.025.3		
	52	24	76	420								450	513	880	1802	181	.0450.025.4		
500	9	4	13	172	730	660	20	36	56	6	470	504	562	3640	2198	185	.0500.025.1		
	13	7	20	202										2430		188	.0500.025.2		
	27	14	41	292										1220		199	.0500.025.3		
	46	23	69	412										730		213	.0500.025.4		
600	9	4	13	196	845	770	20	39	68	6	568	607	662	4340	3107	274	.0600.025.1		
	13	7	20	226										2900		279	.0600.025.2		
	27	14	41	316										1450		291	.0600.025.3		
	45	23	68	436										870		308	.0600.025.4		
700	10	4	14	168	960	875	24	42	52	6	670	702	768	6645	4231	267	.0700.025.1		
	14	7	21	200										4430		273	.0700.025.2		
	29	14	43	296										2215		292	.0700.025.3		
	48	24	72	424										1330		318	.0700.025.4		
800	17	8	25	196	1085	990	24	48	56	8	771	802	893	4230	5648	363	.0800.025.1		
	25	13	38	238										2820		375	.0800.025.2		
	43	21	64	322										1690		398	.0800.025.3		
	61	30	91	406										1210		422	.0800.025.4		
900	17	8	25	204	1185	1090	28	48	60	8	868	903	994	4680	7073	422	.0900.025.1		
	25	13	38	246										3120		435	.0900.025.2		
	43	20	63	330										1870		462	.0900.025.3		
	60	28	88	414										1340		489	.0900.025.4		
1000	17	8	25	216	1320	1210	28	56	66	8	968	1005	1096	5140	8676	561	.1000.025.1		
	25	12	37	258										3430		576	.1000.025.2		
	41	21	62	342										2060		606	.1000.025.3		
	58	29	87	426										1470		636	.1000.025.4		
1200	32	0	32	236	1530	1420	32	56	72	16	1168	1210	1316	4500	12528	714	.1200.025.1		
	49	0	49	274										3000		726	.1200.025.2		
	65	0	65	312										2250		737	.1200.025.3		
	92	6	98	388										1500		760	.1200.025.4		
1400	32	0	32	248	1755	1640	36	62	78	16	1362	1410	1516	5220	16810	935	.1400.025.1		
	48	0	48	286										3480		949	.1400.025.2		
	65	0	65	324										2610		963	.1400.025.3		
	92	5	97	400										1740		991	.1400.025.4		

# Compensatore assiale con soffiello metallico a pareti multiple e flange EN 1092-1

# PN 40

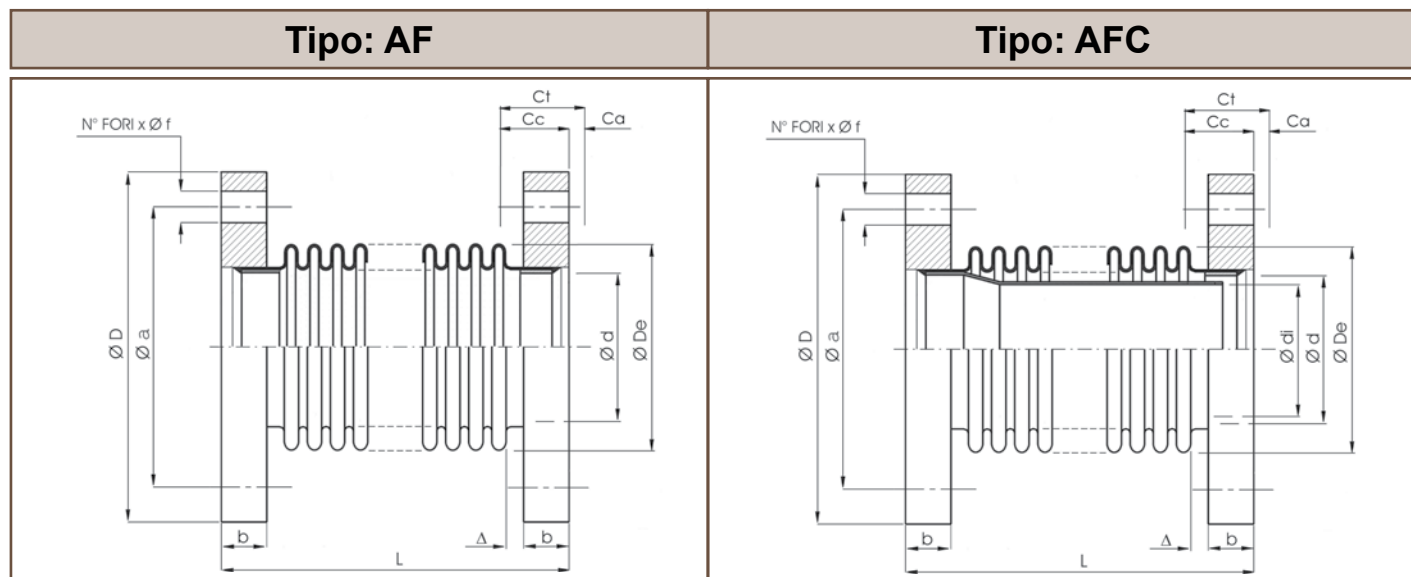

DN	CORSIA [mm]			L [mm]	DIMENSIONI [mm]								R [N/mm]	Am [cm <sup>2</sup> ]	PESO [Kg]	CODICE		
	Cc	Ca	Ct		D	a	fori		b	Δ	di	d				De	AF 9903...	AFC 9904...
							n°	Øf										
40	10	5	15	139	150	110	4	18	18	5	40	42	67	442	26	4,9	.0040.040.1	
	11	6	17	181								42	68	597		5,3	.0040.040.2	
50	10	4	14	129	165	125	4	18	20	5	51	55	80	324	38	6,2	.0050.040.1	
	13	7	20	166								54	81	484		39	6,8	.0050.040.2
65	14	6	20	144	185	145	8	18	22	5	66	70	101	449	61	8,4	.0065.040.1	
	17	8	25	195								69	102	568		62	9,2	.0065.040.2
80	15	7	22	137	200	160	8	18	24	5	79	83	118	359	83	10	.0080.040.1	
	17	9	26	173								82	119	493		84	11	.0080.040.2
100	16	8	24	144	235	190	8	22	26	5	102	108	145	349	131	15	.0100.040.1	
	19	10	29	235								106	147	692		132	17	.0100.040.2
125	13	6	19	136	270	220	8	25	28	5	126	134	173	536	190	19	.0125.040.1	
	20	9	29	214								133	174	488		191	21	.0125.040.2
	24	12	36	301								131	176	788		194	24	.0125.040.3
150	16	8	24	189	300	250	8	25	30	25	154	162	205	618	270	25	.0150.040.1	
	23	12	35	230								161	206	540		272	27	.0150.040.2
	25	13	38	294								160	207	790		273	30	.0150.040.3
	5	3	8	114								212	261	2450		448	41	.0200.040.1
200	14	7	21	173	375	320	12	30	36	5	204	212	261	1180	448	44	.0200.040.2	
	23	11	34	232								212	261	735		448	47	.0200.040.3
	27	14	41	264								211	262	820		451	50	.0200.040.4
	6	3	9	129								267	318	2920		680	66	.0250.040.1
250	16	8	24	194	450	385	12	33	42	5	256	267	318	1165	680	69	.0250.040.2	
	26	13	39	259								267	318	730		680	73	.0250.040.3
	31	16	47	293								266	319	810		683	78	.0250.040.4
	5	3	8	149								7595	946	95		.0300.040.1		
14	7	21	227	3040	102	.0300.040.2												
20	10	30	279	2170	106	.0300.040.3												
34	17	51	405	1265	117	.0300.040.4												
350	10	5	15	172	580	510	16	36	54	6	328	348	413	3550	1128	138	.0350.040.1	
	15	7	22	204								348	413	2370		1128	141	.0350.040.2
	30	15	45	300								348	413	1180		1128	151	.0350.040.3
	43	22	65	380								346	415	1120		1134	165	.0350.040.4
400	10	5	15	188	660	585	16	39	60	6	377	397	465	4985	1452	199	.0400.040.1	
	15	8	23	222								3325	204	.0400.040.2				
	31	16	47	324								1660	217	.0400.040.3				
	42	21	63	392								1245	226	.0400.040.4				
450	10	5	15	200	685	610	20	39	66	6	424	448	515	5505	1810	207	.0450.040.1	
	15	8	23	234								3670	212	.0450.040.2				
	31	15	46	336								1835	227	.0450.040.3				
	46	24	70	438								1225	242	.0450.040.4				

**COMPENSATORI DI DILATAZIONE  
AF - AFC PN 40**

DN	CORSIA [mm]			L [mm]	DIMENSIONI [mm]									R [N/mm]	Am [cm <sup>2</sup> ]	PESO [Kg]	CODICE	
	Cc	Ca	Ct		D	a	fori		b	Δ	di	d	De				AF 9903...	AFC 9904...
							n°	øf										
500	10	5	15	212	755	670	20	42	72	6	470	500	566	6030	2215	267	.0500.040.1	
	15	7	22	246										4020		272	.0500.040.2	
	31	15	46	348										2010		289	.0500.040.3	
	46	23	69	450										1340		306	.0500.040.4	
600	9	5	14	236	890	795	20	39	84	6	568	603	666	7060	3127	410	.0600.040.1	
	15	7	22	270										4700		417	.0600.040.2	
	30	14	44	372										2350		437	.0600.040.3	
	45	22	67	474										1570		458	.0600.040.4	
700	9	5	14	196	995	900	24	48	64	6	670	700	770	8170	4243	372	.0700.040.1	
	15	7	22	230										5440		380	.0700.040.2	
	30	14	44	332										2720		404	.0700.040.3	
	44	22	66	434										1820		428	.0700.040.4	
800	26	0	26	232	1140	1030	24	56	68	16	771	803	901	6270	5701	508	.0800.040.1	
	40	0	40	272										4180		517	.0800.040.2	
	45	22	67	352										2510		535	.0800.040.3	
	63	31	94	432										1790		553	.0800.040.4	



# Compensatore assiale con soffiello metallico a pareti multiple e flange ANSI 150/300

## TIPO

**AF (senza convogliatore)**

**AFC (con convogliatore)**

**PN: 2,5 - 6 - 10 - 16**  
**FLANGE ANSI 150**

**PN: 25 - 40**  
**FLANGE ANSI 300**



**AF**

**AFC**

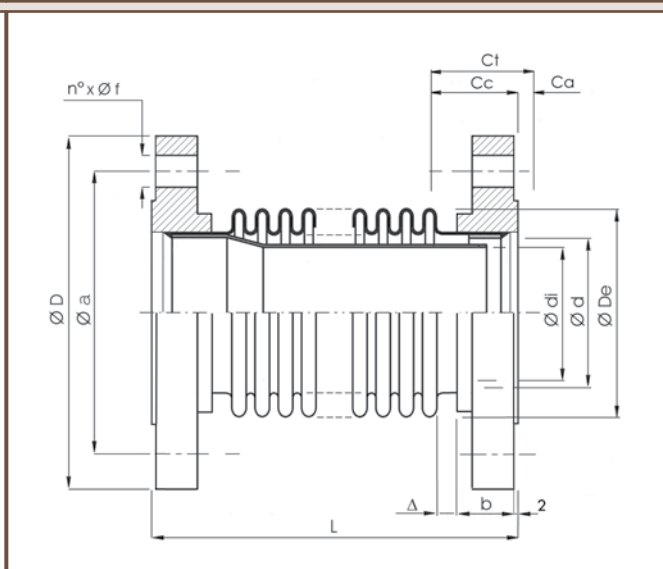
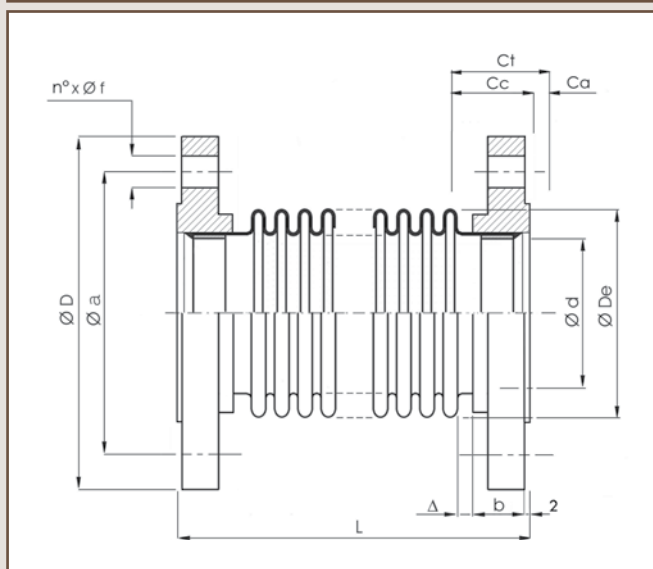

## MATERIALI

<b>SOFFIETTO</b>	<b>ASTM A 240 Tp. 321</b>
<b>CONVOGLIATORE</b>	<b>ASTM A 240 Tp. 304</b>
<b>FLANGE</b>	<b>ASTM A 105 Gr. B</b>

## ACCESSORI

<b>Limitatori di corsa</b>
<b>Protezione soffiello</b>

## ESECUZIONI SPECIALI

**Emiflex, in qualità di produttore, è in grado di fornire ai propri clienti esecuzioni speciali dei prodotti riportati, anche in termini di dimensioni (DN e PN) e materiali.**

### NOTE

I dati contenuti nel presente catalogo possono essere soggetti ad eventuali errori e/o omissioni. Il costante aggiornamento tecnico qualitativo dei nostri prodotti, può dar luogo in qualsiasi momento e senza preavviso a variazioni delle caratteristiche e delle dimensioni citate. Qualora venga richiesta una specifica rispondenza (o variazione) a dimensioni, prestazioni o caratteristiche critiche per l'impiego, si prega di contattare il nostro servizio tecnico. Emiflex, in qualità di produttore, è in grado di fornire esecuzioni speciali dei prodotti riportati, anche di dimensioni (DN e PN) maggiori. I pesi riportati nelle tabelle sono da considerare approssimativi.



# Compensatore assiale con soffiello metallico a pareti multiple e flange ANSI 150

# PN 2,5

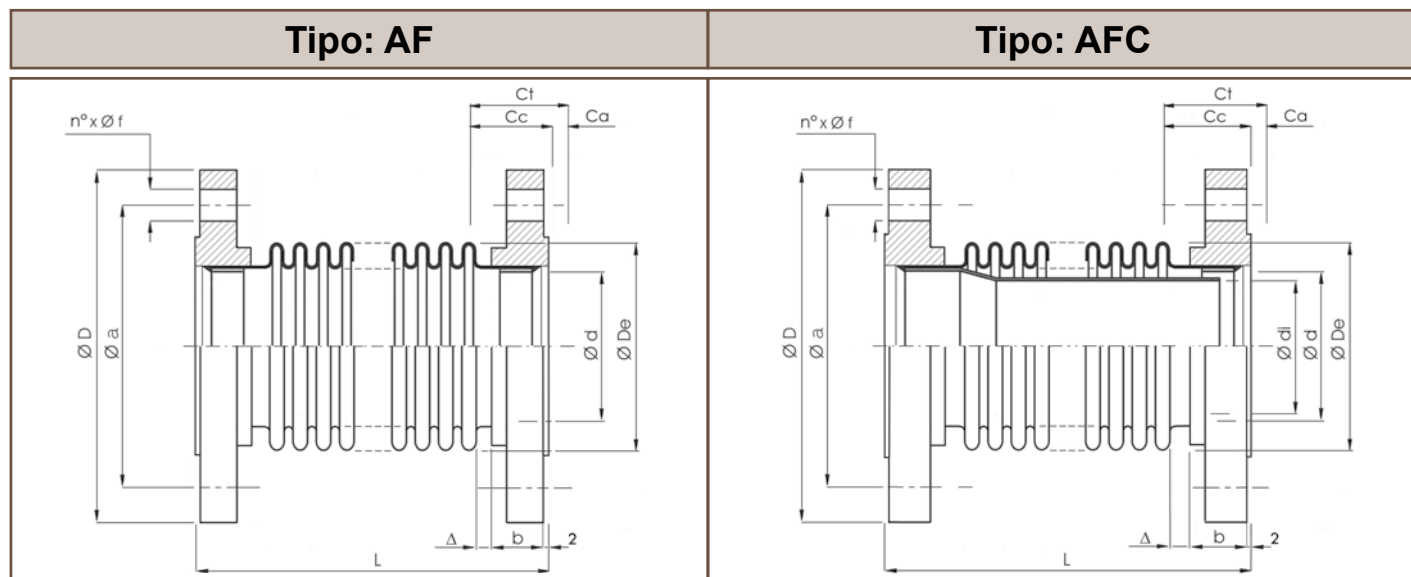

DN	CORSIA [mm]			L [mm]	DIMENSIONI [mm]								R [N/mm]	Am [cm <sup>2</sup> ]	PESO [Kg]	CODICE		
	Cc	Ca	Ct		D	a	fori		b	Δ	di	d				De	AF 9905...	AFC 9906...
							n°	øf										
40	17	8	25	158	125	98,4	4	16	21	5	40	44	65	69	25	3,2	.0040.002.1	
	27	13	40	219										43		3,3	.0040.002.2	
	34	18	52	278										55		3,7	.0040.002.3	
50	18	9	27	159	150	120,7	4	20	24	5	51	57	79	70	38	4,9	.0050.002.1	
	30	14	44	224										43		5,2	.0050.002.2	
	38	18	56	274										55		5,6	.0050.002.3	
65	23	11	34	160	180	139,7	4	20	27	5	66	69	98	56	59	7,6	.0065.002.1	
	35	17	52	214										36		7,9	.0065.002.2	
	43	21	64	257										47		8,4	.0065.002.3	
	59	29	88	422										67		10	.0065.002.4	
80	22	12	34	145	190	152,4	4	20	29	5	79	86	115	51	81	8,8	.0080.002.1	
	36	18	54	190										32		9,1	.0080.002.2	
	47	24	71	232										39		9,6	.0080.002.3	
	56	24	80	315										60		11	.0080.002.4	
100	26	13	39	155	230	190,5	8	20	32	5	102	111	142	51	128	13	.0100.002.1	
	41	21	62	203										32		13	.0100.002.2	
	50	25	75	234										42		14	.0100.002.3	
	58	29	87	320										63		15	.0100.002.4	
	139	170	53	187										15		.0125.002.1		
125	27	13	40	153	255	215,9	8	23	35	5	126	139	170	32	187	15	.0125.002.2	
	45	22	67	202										40		16	.0125.002.3	
	57	26	83	234										59		18	.0125.002.4	
	66	32	98	323										69		24	.0150.002.4	
150	32	15	47	163	280	241,3	8	23	38	5	154	166	201	48	265	18	.0150.002.1	
	48	23	71	203										32		18	.0150.002.2	
	60	30	90	236										40		19	.0150.002.3	
	83	42	125	373										69		24	.0150.002.4	
	166	201	48	265										18		.0150.002.1		
200	8	4	12	125	345	298,4	8	23	43	5	204	216	257	570	441	28	.0200.002.1	
	20	10	30	173										230		29	.0200.002.2	
	36	18	54	237										130		31	.0200.002.3	
	69	34	103	365										65		34	.0200.002.4	
250	10	4	14	138	405	361,9	12	26	48	5	256	270	314	565	672	38	.0250.002.1	
	23	12	35	192										225		40	.0250.002.2	
	43	21	64	264										125		42	.0250.002.3	
	72	35	107	372										75		45	.0250.002.4	
300	11	5	16	153	485	431,8	12	26	54	5	303	321	367	540	929	59	.0300.002.1	
	27	14	41	213										215		61	.0300.002.2	
	44	22	66	273										135		63	.0300.002.3	
	78	38	116	393										80		67	.0300.002.4	
350	20	10	30	166	535	476,2	12	29	56	5	328	353	408	255	1113	80	.0350.002.1	
	30	15	45	192										170		81	.0350.002.2	
	60	30	90	270										85		84	.0350.002.3	
	105	52	157	384										352		92	.0350.002.4	

**COMPENSATORI DI DILATAZIONE ANSI 150**  
**AF - AFC PN 2,5**

DN	CORSIA [mm]			L [mm]	DIMENSIONI [mm]									R [N/mm]	Am [cm <sup>2</sup> ]	PESO [Kg]	CODICE	
	Cc	Ca	Ct		D	a	fori		b	Δ	di	d	De				AF 9905...	AFC 9906...
							n°	øf										
400	20	10	30	184	595	539,7	16	29	62	8	377	405	457	285	1425	102	.0400.002.1	
	30	15	45	210										190		103	.0400.002.2	
	61	30	91	288										95		106	.0400.002.3	
	101	51	152	392										60		110	.0400.002.4	
450	20	10	30	194	635	577,8	16	32	67	8	424	456	507	310	1780	106	.0450.002.1	
	30	15	45	220										210		107	.0450.002.2	
	60	30	90	298										105		111	.0450.002.3	
	100	51	151	402										60		117	.0450.002.4	
500	20	9	29	202	700	635	20	32	71	8	470	507	558	340	2181	142	.0500.002.1	
	29	15	44	228										230		143	.0500.002.2	
	60	29	89	306										115		148	.0500.002.3	
	99	49	148	410										70		154	.0500.002.4	
600	20	8	28	222	815	749,3	20	35	81	8	568	610	658	400	3088	194	.0600.002.1	
	29	14	43	248										265		196	.0600.002.2	
	58	28	86	326										135		202	.0600.002.3	
	97	47	144	430										80		209	.0600.002.4	

# Compensatore assiale con soffiello metallico a pareti multiple e flange ANSI 150

# PN 6

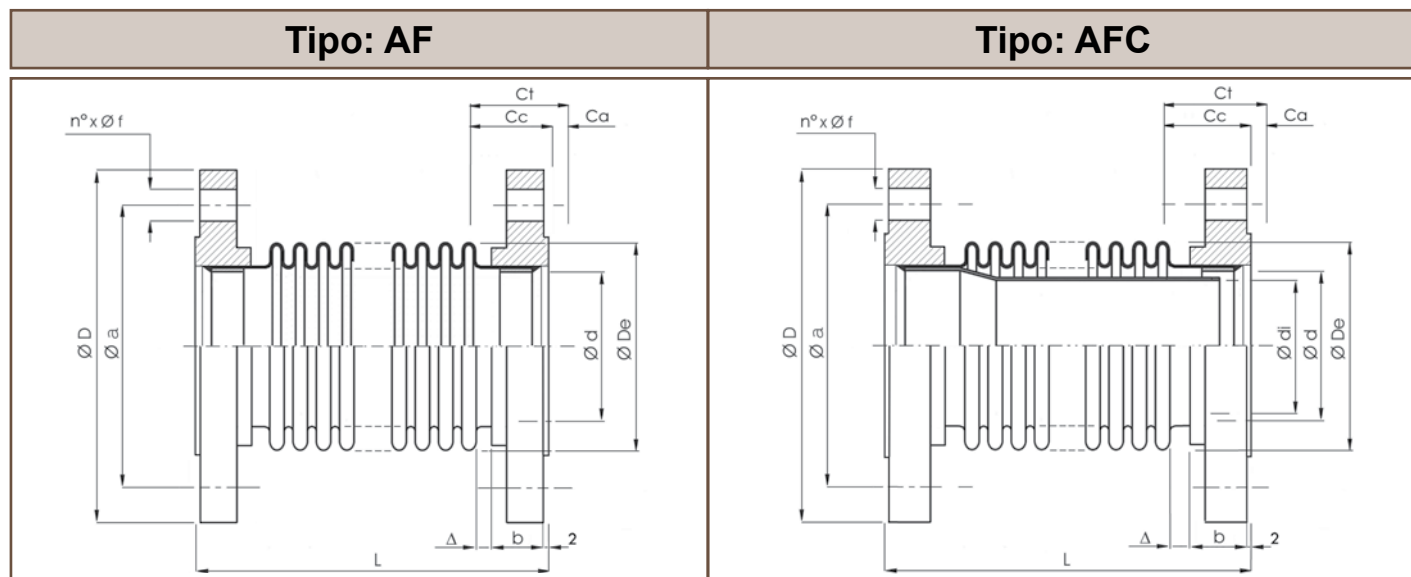

DN	CORSIA [mm]			L [mm]	DIMENSIONI [mm]								R [N/mm]	Am [cm <sup>2</sup> ]	PESO [Kg]	CODICE		
	Cc	Ca	Ct		D	a	fori		b	Δ	di	d				De	AF 9905...	AFC 9906...
							n°	øf										
40	16	9	25	158	125	98,4	4	16	21	5	40	44	65	69	25	3,2	.0040.006.1	
	25	13	38	232								43	66	106	25	3,7	.0040.006.2	
	30	14	44	322								42	67	159	26	4,3	.0040.006.3	
50	18	8	26	159	150	120,6	4	20	24	5	51	57	79	70	38	4,9	.0050.006.1	
	29	14	43	233								56	80	100	5,6	.0050.006.2		
	27	14	41	276								56	80	123	5,8	.0050.006.3		
65	22	10	32	160	180	139,7	4	20	27	5	66	69	98	56	59	7,6	.0065.006.1	
	29	13	42	231								68	99	121	60	8,5	.0065.006.2	
	38	18	56	294								67	100	131	60	9,3	.0065.006.3	
	40	20	60	376								67	101	186	61	11	.0065.006.4	
80	22	10	32	145	190	152,4	4	20	29	5	79	86	115	51	81	8,8	.0080.006.1	
	32	15	47	216								84	116	100	82	9,8	.0080.006.2	
	37	18	55	288								84	117	130	83	11	.0080.006.3	
	43	21	64	333								83	118	160	83	12	.0080.006.4	
100	25	12	37	155	230	190,5	8	20	32	5	102	111	142	51	128	12	.0100.006.1	
	30	13	43	195								111	143	78	128	13	.0100.006.2	
	43	21	64	266								109	144	117	130	15	.0100.006.3	
	49	23	72	350								108	145	158	131	17	.0100.006.4	
125	24	13	37	153	255	215,9	8	23	35	5	126	139	170	53	187	15	.0125.006.1	
	30	15	45	194								138	171	78	187	16	.0125.006.2	
	48	23	71	266								137	172	111	189	18	.0125.006.3	
	52	25	77	337								136	173	158	190	20	.0125.006.4	
150	30	16	46	167	280	241,3	8	23	38	5	154	165	202	73	266	18	.0150.006.1	
	34	18	52	206								165	202	72	266	19	.0150.006.2	
	56	29	85	292								163	204	128	269	23	.0150.006.3	
	57	28	85	340								163	204	153	269	24	.0150.006.4	
200	7	4	11	125	345	298,4	8	23	43	5	204	216	257	570	441	28	.0200.006.1	
	19	10	29	173								216	257	230	440	29	.0200.006.2	
	35	17	52	237								216	257	130	441	31	.0200.006.3	
	61	30	91	345								214	259	160	445	38	.0200.006.4	
250	9	4	13	138	405	361,9	12	26	48	5	256	270	314	565	672	38	.0250.006.1	
	23	11	34	192								270	314	225	672	40	.0250.006.2	
	41	20	61	264								270	314	125	672	42	.0250.006.3	
	70	36	106	382								268	316	160	677	51	.0250.006.4	
300	10	5	15	153	485	431,8	12	26	54	5	303	321	367	540	929	59	.0300.006.1	
	26	13	39	213								321	367	215	929	61	.0300.006.2	
	42	20	62	273								321	367	135	929	63	.0300.006.3	
	76	38	114	399								319	369	170	935	74	.0300.006.4	

**COMPENSATORI DI DILATAZIONE ANSI 150**  
**AF - AFC PN 6**

DN	CORSIA [mm]			L [mm]	DIMENSIONI [mm]									R [N/mm]	Am [cm <sup>2</sup> ]	PESO [Kg]	CODICE	
	Cc	Ca	Ct		D	a	fori		b	Δ	di	d	De				AF 9905...	AFC 9906...
							n°	øf										
350	15	6	21	168	535	476,2	12	29	56	5	328	352	408	645	1113	81	.0350.006.1	
	22	10	32	194								352	408	430	1113	83	.0350.006.2	
	42	22	64	275								352	408	215	1113	86	.0350.006.3	
	76	38	114	396								351	409	195	1117	97	.0350.006.4	
400	14	7	21	186	595	539,7	16	29	62	8	377	404	458	730	1428	103	.0400.006.1	
	21	10	31	212								404	458	485	1428	104	.0400.006.2	
	41	22	63	293								404	458	240	1428	109	.0400.006.3	
	75	37	112	414								402	459	220	1433	121	.0400.006.4	
	450	13	7	20								196	635	577,8	16	32	67	8
20		10	30	222	540	109	.0450.006.2											
41		20	61	303	270	114	.0450.006.3											
68		34	102	410	160	121	.0450.006.4											
500	13	7	20	204	700	635	20	32	71	8	470	506	559	890	2185	144	.0500.006.1	
	20	10	30	230										590		146	.0500.006.2	
	40	20	60	311										295		151	.0500.006.3	
	68	33	101	418										180		159	.0500.006.4	
600	13	6	19	224	815	749,3	20	35	81	8	568	609	659	1045	3092	196	.0600.006.1	
	20	9	29	250										695		199	.0600.006.2	
	39	20	59	331										350		205	.0600.006.3	
	66	32	98	438										210		214	.0600.006.4	

# Compensatore assiale con soffiello metallico a pareti multiple e flange ANSI 150

# PN 10

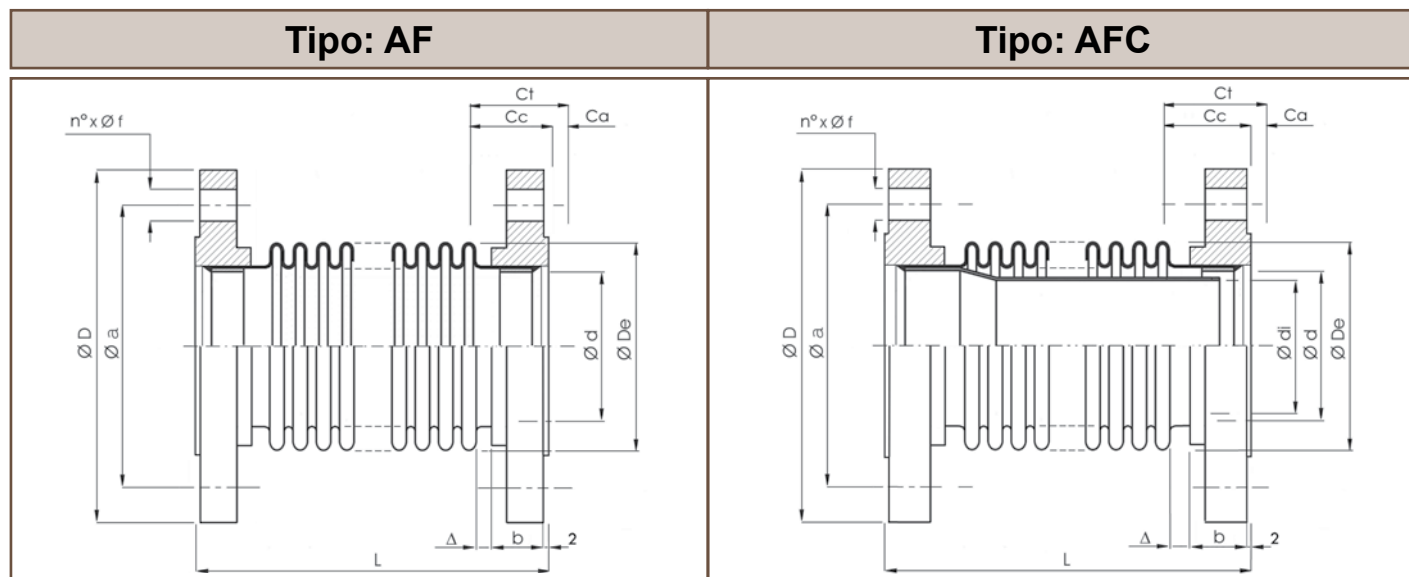

DN	CORSIA [mm]			L [mm]	DIMENSIONI [mm]								R [N/mm]	Am [cm <sup>2</sup> ]	PESO [Kg]	CODICE		
	Cc	Ca	Ct		D	a	fori		b	Δ	di	d				De	AF 9905...	AFC 9906...
							n°	øf										
40	15	8	23	156	125	98,4	4	16	21	5	40	44	66	120	25	3,3	.0040.010.1	
	18	9	27	212								43	66	173	26	3,6	.0040.010.2	
	25	13	38	342								42	68	287	26	4,7	.0040.010.3	
50	18	9	27	166	150	120,7	4	20	24	5	51	56	79	110	38	5,1	.0050.010.1	
	21	10	31	224								56	80	162	38	5,5	.0050.010.2	
	27	14	41	346								54	81	275	39	6,9	.0050.010.3	
65	20	9	29	154	180	139,7	4	20	27	5	66	69	99	100	59	7,8	.0065.010.1	
	23	12	35	207								68	99	141	60	8,3	.0065.010.2	
	31	15	46	308								67	101	238	61	9,8	.0065.010.3	
	36	17	53	355								66	102	284	62	11	.0065.010.4	
80	22	11	33	150	190	152,4	4	20	29	5	79	85	116	79	82	9,0	.0080.010.1	
	26	12	38	191								84	116	120	82	9,6	.0080.010.2	
	34	16	50	277								83	118	202	83	11	.0080.010.3	
	37	19	56	307								82	119	246	84	12	.0080.010.4	
100	21	11	32	147	230	190,5	8	20	32	5	102	110	143	91	128	13	.0100.010.1	
	33	16	49	225								109	144	148	130	14	.0100.010.2	
	36	17	53	277								108	145	215	131	16	.0100.010.3	
	46	23	69	355								106	147	280	133	19	.0100.010.4	
	25	12	37	156								138	171	80	187	15	.0125.010.1	
125	36	17	53	222	255	215,9	8	23	35	5	126	137	172	144	189	17	.0125.010.2	
	39	19	58	276								136	173	206	190	19	.0125.010.3	
	50	26	76	354								134	175	263	192	23	.0125.010.4	
	26	12	38	156								164	202	119	266	18	.0150.010.1	
150	31	16	47	199	280	241,3	8	23	38	5	154	164	202	121	266	19	.0150.010.2	
	41	21	62	276								163	204	203	269	22	.0150.010.3	
	54	27	81	464								160	207	395	273	33	.0150.010.4	
	7	4	11	125								216	257	570	441	28	.0200.010.1	
200	18	9	27	173	345	298,5	8	23	43	5	204	216	257	228	441	29	.0200.010.2	
	30	14	44	221								216	257	142	441	31	.0200.010.3	
	53	27	80	321								213	260	240	447	39	.0200.010.4	
	8	4	12	138								270	314	564	672	39	.0250.010.1	
	22	10	32	192								270	314	226	672	40	.0250.010.2	
250	34	17	51	246	405	362	12	26	48	5	256	270	314	141	672	41	.0250.010.3	
	57	28	85	333								267	317	259	679	51	.0250.010.4	
	11	5	16	155								320	368	813	932	61	.0300.010.1	
	27	13	40	218								320	368	325	932	63	.0300.010.2	
300	43	21	64	281	485	431,8	12	26	54	5	303	320	368	203	932	66	.0300.010.3	
	55	27	82	420								317	371	430	939	81	.0300.010.4	

**COMPENSATORI DI DILATAZIONE ANSI 150**  
**AF - AFC PN 10**

DN	CORSA [mm]			L [mm]	DIMENSIONI [mm]									R [N/mm]	Am [cm <sup>2</sup> ]	PESO [Kg]	CODICE	
	Cc	Ca	Ct		D	a	fori		b	Δ	di	d	De				AF 9905...	AFC 9906...
							n°	øf										
350	15	7	22	170	535	476,2	12	29	56	5	328	351	409	976	1117	84	.0350.010.1	
	22	11	33	199								351	409	651	1117	85	.0350.010.2	
	44	22	66	283								351	409	325	1117	90	.0350.010.3	
	69	34	103	380								350	411	294	1121	101	.0350.010.4	
400	14	7	21	188	595	539,8	16	29	62	8	377	402	459	1093	1433	106	.0400.010.1	
	22	10	32	217										728		108	.0400.010.2	
	42	22	64	301										364		113	.0400.010.3	
	64	32	96	386										243		119	.0400.010.4	
450	14	7	21	198	635	577,9	16	32	67	8	424	454	509	1209	1788	110	.0450.010.1	
	21	10	31	227										806		113	.0450.010.2	
	41	22	63	311										403		120	.0450.010.3	
	64	31	95	396										269		126	.0450.010.4	
500	14	6	20	206	700	635	20	32	71	8	470	505	560	1330	2190	147	.0500.010.1	
	21	10	31	235										885		149	.0500.010.2	
	40	22	62	319										445		157	.0500.010.3	
	69	34	103	432										265		168	.0500.010.4	
600	14	6	20	226	815	749,3	20	35	81	8	568	608	660	1595	3098	200	.0600.010.1	
	20	10	30	255										1040		203	.0600.010.2	
	40	20	60	339										520		213	.0600.010.3	
	66	34	100	452										310		225	.0600.010.4	

# Compensatore assiale con soffiello metallico a pareti multiple e flange ANSI 150

# PN 16

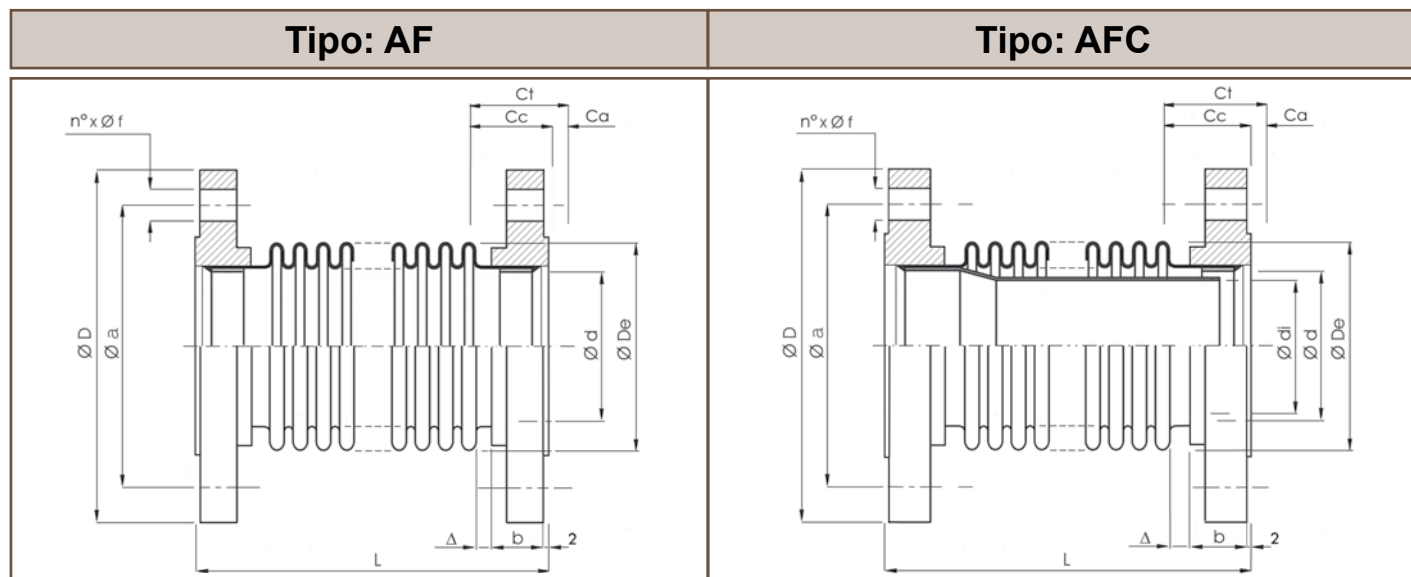

DN	CORSIA [mm]			L [mm]	DIMENSIONI [mm]								R [N/mm]	Am [cm <sup>2</sup> ]	PESO [Kg]	CODICE		
	Cc	Ca	Ct		D	a	fori		b	Δ	di	d				De	AF 9905...	AFC 9906...
							n°	øf										
40	15	8	23	162	125	98,4	4	16	21	5	40	43	66	173	26	3,4	.0040.016.1	
	17	9	26	214								42	67	265		3,8	.0040.016.2	
	20	10	30	284								42	68	358		4,4	.0040.016.3	
50	16	8	24	162	150	120,7	4	20	24	5	51	56	80	171	38	5,2	.0050.016.1	
	20	9	29	215								55	81	259	39	5,7	.0050.016.2	
	21	11	32	286								54	81	347	39	6,5	.0050.016.3	
65	16	7	23	159	180	139,7	4	20	27	5	66	68	99	212	60	8,0	.0065.016.1	
	23	13	36	254								66	101	306	61	9,3	.0065.016.2	
	29	15	44	297								66	102	355	62	10	.0065.016.3	
80	19	8	27	141	190	152,4	4	20	29	5	79	84	116	128	82	9,1	.0080.016.1	
	26	13	39	235								83	118	253	83	11	.0080.016.2	
	31	15	46	265								82	119	303	84	12	.0080.016.3	
100	21	11	32	151	230	190,5	8	20	32	5	102	110	143	124	129	13	.0100.016.1	
	28	13	41	204								108	145	233	131	14	.0100.016.2	
	35	17	52	289								106	147	369	133	17	.0100.016.3	
125	20	9	29	160	255	215,9	8	23	35	5	126	137	171	177	188	16	.0125.016.1	
	32	16	48	215								136	173	205	190	18	.0125.016.2	
	37	19	56	285								134	175	350	192	21	.0125.016.3	
	40	19	59	388								133	176	510	194	25	.0125.016.4	
150	22	11	33	170	280	241,3	8	23	38	5	154	164	202	162	266	18	.0150.016.1	
	33	16	49	212								163	204	208	269	21	.0150.016.2	
	40	20	60	282								161	206	344	272	25	.0150.016.3	
	42	22	64	388								160	207	493	273	30	.0150.016.4	
200	7	4	11	127	345	298,5	8	23	43	5	204	215	258	855	443	29	.0200.016.1	
	19	9	28	178								215	258	342	443	31	.0200.016.2	
	31	15	46	229								215	258	214	443	32	.0200.016.3	
	39	19	58	264								213	260	320	447	36	.0200.016.4	
250	9	4	13	140	405	362	12	26	48	5	256	269	315	847	674	40	.0250.016.1	
	23	10	33	197								269	315	339	674	42	.0250.016.2	
	31	15	46	235								269	315	242	674	43	.0250.016.3	
	45	22	67	291								267	317	317	679	49	.0250.016.4	
300	11	5	16	157	485	431,8	12	26	54	5	303	319	369	288	935	62	.0300.016.1	
	27	13	40	223								319	369	435	935	65	.0300.016.2	
	44	21	65	289								319	369	272	935	69	.0300.016.3	
	50	24	74	396								317	371	466	939	79	.0300.016.4	
350	14	8	22	173	535	476,3	12	29	56	5	328	350	411	1322	1121	86	.0350.016.1	
	22	10	32	203										881		88	.0350.016.2	
	44	22	66	292										441		94	.0350.016.3	
	52	25	77	321										378		97	.0350.016.4	
400	15	7	22	191	595	539,8	16	29	62	8	377	401	461	1464	1437	108	.0400.016.1	
	22	10	32	221										976	1437	111	.0400.016.2	
	44	21	65	301										488	1437	118	.0400.016.3	
	50	26	76	432										597	1439	130	.0400.016.4	

**COMPENSATORI DI DILATAZIONE ANSI 150**  
**AF - AFC PN 16**

DN	CORSA [mm]			L [mm]	DIMENSIONI [mm]									R [N/mm]	Am [cm <sup>2</sup> ]	PESO [Kg]	CODICE	
	Cc	Ca	Ct		D	a	fori		b	Δ	di	d	De				AF 9905...	AFC 9906...
							n°	øf										
450	14	7	21	201	635	577,9	16	32	67	8	424	452	511	1616	1793	113	.0450.016.1	
	22	10	32	231										1078	1793	116	.0450.016.2	
	44	20	64	320										539	1793	125	.0450.016.3	
	50	24	74	442										662	1795	139	.0450.016.4	
500	14	6	20	209	700	635	20	32	71	8	470	504	562	1770	2196	150	.0500.016.1	
	21	10	31	239								504	562	1180	2196	153	.0500.016.2	
	44	19	63	328								504	562	590	2196	163	.0500.016.3	
	50	23	73	450								503	562	730	2198	179	.0500.016.4	
600	14	6	20	229	815	749,3	20	35	81	8	568	606	662	2075	3105	204	.0600.016.1	
	20	10	30	259										1380	3105	208	.0600.016.2	
	41	20	61	348										690	3105	220	.0600.016.3	
	48	24	72	470										870	3107	239	.0600.016.4	



# Compensatore assiale con soffiello metallico a pareti multiple e flange ANSI 300

# PN 25

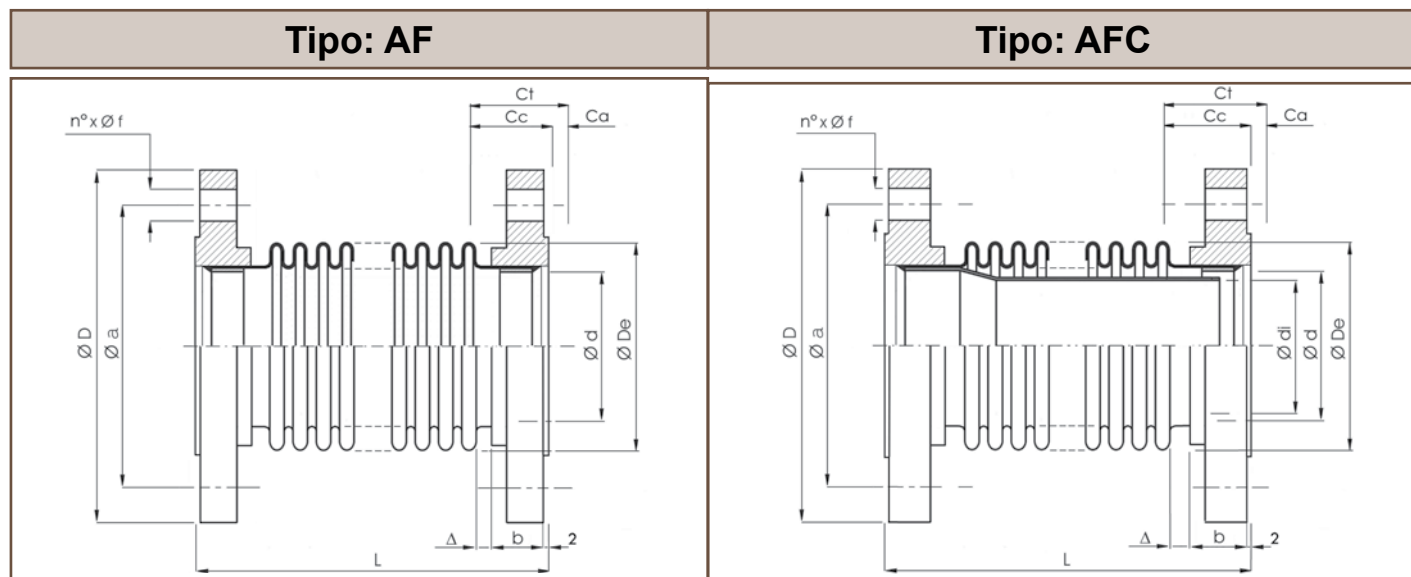

DN	CORSA [mm]			L [mm]	DIMENSIONI [mm]								R [N/mm]	Am [cm <sup>2</sup> ]	PESO [Kg]	CODICE		
	Cc	Ca	Ct		D	a	fori		b	Δ	di	d				De	AF 9905...	AFC 9906...
							n°	øf										
40	11	5	16	168	155	114,3	4	23	29	5	40	43	66	277	26	6,6	.0040.025.1	
	16	8	24	254								42	68	448		7,3	.0040.025.2	
50	13	6	19	157	165	127	8	20	32	5	51	56	80	213	38	7,1	.0050.025.1	
	17	8	25	254								54	81	440	39	8,1	.0050.025.2	
65	13	6	19	167	190	149,2	8	23	37	5	66	68	99	242	60	10	.0065.025.1	
	21	10	31	258								66	102	473	62	12	.0065.025.2	
80	14	7	21	165	210	168,3	8	23	41	5	79	84	116	200	82	13	.0080.025.1	
	19	9	28	217								83	118	337	83	14	.0080.025.2	
	23	11	34	241								82	119	394	84	15	.0080.025.3	
100	19	10	29	197	255	200	8	23	46	5	102	109	144	233	130	24	.0100.025.1	
	24	12	36	257								107	146	387	132	25	.0100.025.2	
	26	13	39	328								107	147	544	132	27	.0100.025.3	
125	19	10	29	193	280	235	8	23	49	5	126	137	172	241	189	29	.0125.025.1	
	26	13	39	252								135	174	380	191	31	.0125.025.2	
	32	16	48	361								133	176	619	194	36	.0125.025.3	
150	23	12	35	206	320	269,9	12	23	51	5	154	163	204	277	269	37	.0150.025.1	
	25	13	38	238								163	204	305	269	37	.0150.025.2	
	34	17	51	357								160	207	607	273	44	.0150.025.3	
200	7	4	11	163	381	330,2	12	26	60	5	204	214	259	1144	445	55	.0200.025.1	
	20	9	29	217								214	259	458	445	57	.0200.025.2	
	28	13	41	253								214	259	327	445	58	.0200.025.3	
	33	16	49	343								212	261	536	448	64	.0200.025.4	
250	10	4	14	178	445	387,4	16	29	65	5	256	267	317	1425	679	76	.0250.025.1	
	23	12	35	241									317	570	679	80	.0250.025.2	
	34	16	50	283									317	407	679	82	.0250.025.3	
	35	17	52	352									318	584	680	87	.0250.025.4	
300	8	3	11	191	520	450,8	16	32	71	5	303	319	369	2100	935	109	.0300.025.1	
	18	9	27	258									319	369	840	935	113	.0300.025.2
	30	4	34	325									319	369	525	935	116	.0300.025.3
	39	18	57	483									317	371	820	940	131	.0300.025.4
350	10	4	14	212	585	514,4	20	32	75	5	328	349	411	2655	1122	155	.0350.025.1	
	15	7	22	242									349	411	1770	1122	158	.0350.025.2
	30	14	44	332									349	411	885	1122	165	.0350.025.3
	48	24	72	440									347	413	790	1128	180	.0350.025.4
400	9	5	14	230	650	571,5	20	35	81	8	377	401	461	2985	1439	203	.0400.025.1	
	14	7	21	260									401	461	1990	1439	206	.0400.025.2
	29	14	43	350									401	461	995	1439	214	.0400.025.3
	52	26	78	490									399	463	795	1445	235	.0400.025.4
450	9	5	14	242	710	628,6	24	35	87	8	424	452	511	3310	1795	245	.0450.025.1	
	14	7	21	272									452	511	2210	1795	248	.0450.025.2
	28	14	42	362									452	511	1100	1795	257	.0450.025.3
	52	24	76	502									450	513	880	1802	282	.0450.025.4

**COMPENSATORI DI DILATAZIONE ANSI 300  
AF - AFC PN 25**

DN	CORSIA [mm]			L [mm]	DIMENSIONI [mm]									R [N/mm]	Am [cm <sup>2</sup> ]	PESO [Kg]	CODICE	
	Cc	Ca	Ct		D	a	fori		b	Δ	di	d	De				AF 9905...	AFC 9906...
							n°	øf										
500	9	4	13	256	775	685,8	24	35	94	8	470	503	562	3640	2198	295	.0500.025.1	
	13	7	20	286										2430		299	.0500.025.2	
	27	14	41	376										1220		309	.0500.025.3	
	46	23	69	496										730		323	.0500.025.4	
600	9	4	13	278	915	812,8	24	42	105	8	568	606	662	4340	3107	465	.0600.025.1	
	13	7	20	308										2900		469	.0600.025.2	
	27	14	41	398										1450		482	.0600.025.3	
	45	23	68	518										870		498	.0600.025.4	

# Compensatore assiale con soffiETTO metallico a pareti multiple e flange ANSI 300

# PN 40

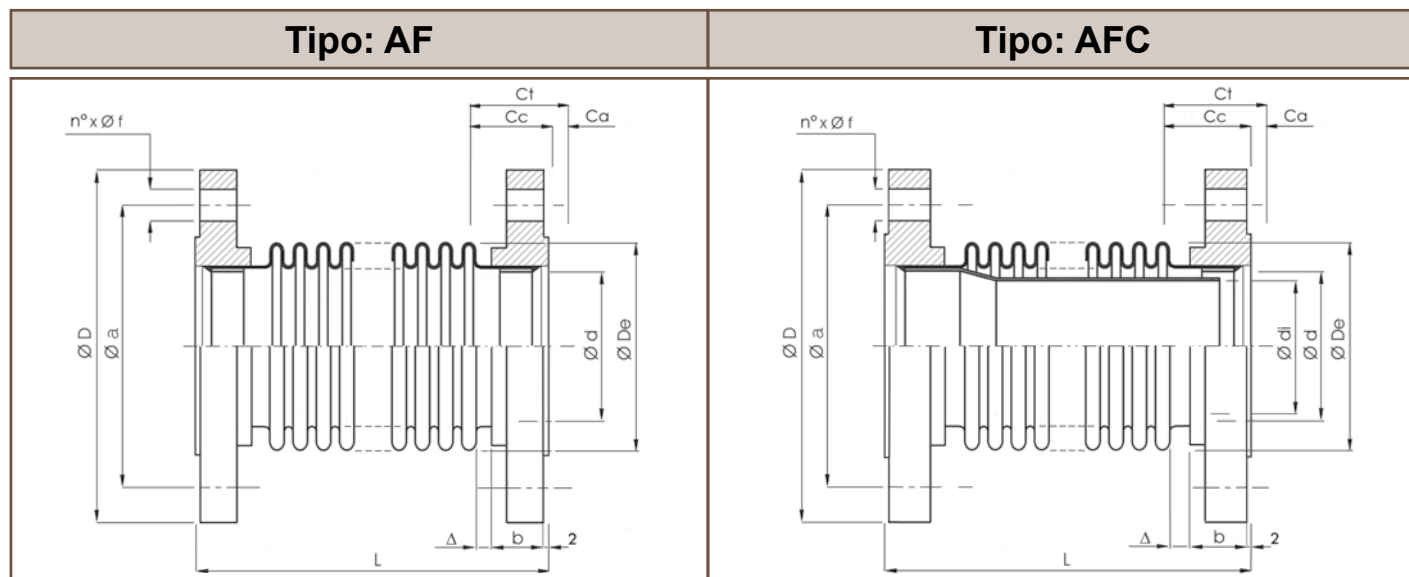

DN	CORSIA [mm]			L [mm]	DIMENSIONI [mm]								R [N/mm]	Am [cm <sup>2</sup> ]	PESO [Kg]	CODICE		
	Cc	Ca	Ct		D	a	fori		b	Δ	di	d				De	AF 9905...	AFC 9906...
							n°	øf										
40	10	5	15	165	155	114,3	4	23	29	5	40	42	67	442	26	6,7	.0040.040.1	
	11	6	17	207								42	68	597		7,0	.0040.040.2	
50	10	4	14	157	165	127	8	20	32	5	51	56	80	324	38	7,1	.0050.040.1	
	13	7	20	194								54	81	484		39	7,7	.0050.040.2
65	14	6	20	178	190	149,2	8	23	37	5	66	67	101	449	61	11	.0065.040.1	
	17	8	25	229								66	102	568		62	11	.0065.040.2
80	15	7	22	175	210	168,3	8	23	41	5	79	83	118	359	83	14	.0080.040.1	
	17	9	26	211								82	119	493		84	14	.0080.040.2
100	16	8	24	188	255	200	8	23	46	5	102	108	145	349	131	24	.0100.040.1	
	19	10	29	279								107	147	692		132	26	.0100.040.2
	13	6	19	182								136	173	536		190	29	.0125.040.1
125	20	9	29	220	280	235	8	23	49	5	126	135	174	488	191	30	.0125.040.2	
	24	12	36	307								133	176	788		194	34	.0125.040.3
	16	8	24	195								162	205	618		270	37	.0150.040.1
150	23	12	35	236	320	269,9	12	23	51	5	154	161	206	540	272	39	.0150.040.2	
	25	13	38	300								160	207	790		273	42	.0150.040.3
	5	3	8	166								2450	56	.0200.040.1				
200	14	7	21	225	380	330,2	12	26	60	5	204	212	261	1180	448	59	.0200.040.2	
	23	11	34	284								735	62	.0200.040.3				
	6	3	9	179								267	318	2920		680	77	.0250.040.1
250	16	8	24	244	445	387,4	16	29	65	5	256	267	318	1165	680	81	.0250.040.2	
	26	13	39	309								267	318	730		680	84	.0250.040.3
	31	16	47	343								265	319	810		683	89	.0250.040.4
	5	3	8	199								7595	115	.0300.040.1				
300	14	7	21	277	520	450,8	16	32	71	5	303	315	373	3040	946	121	.0300.040.2	
	20	10	30	329								2170	125	.0300.040.3				
	34	17	51	459								1265	136	.0300.040.4				
	10	5	15	216								347	413	3550		1128	159	.0350.040.1
350	15	7	22	248	585	514,4	20	32	75	5	328	347	413	2370	1128	162	.0350.040.2	
	30	15	45	344								347	413	1180		1128	171	.0350.040.3
	43	22	65	424								345	415	1120		1134	185	.0350.040.4
	10	5	15	238								4985	211	.0400.040.1				
400	15	8	23	272	650	571,5	20	35	81	8	377	397	465	3325	1452	215	.0400.040.2	
	31	16	47	374								1660	228	.0400.040.3				
	42	21	63	442								1245	237	.0400.040.4				
	10	5	15	250								5505	253	.0450.040.1				
450	15	8	23	284	710	628,6	24	35	87	8	424	448	515	3670	1810	258	.0450.040.2	
	31	15	46	386								1835	274	.0450.040.3				
	46	24	70	488								1225	289	.0450.040.4				
	10	5	15	264								6030	305	.0500.040.1				
500	15	7	22	298	775	685,8	24	35	94	8	470	499	566	4020	2215	310	.0500.040.2	
	31	15	46	400								2010	328	.0500.040.3				
	46	23	69	502								1340	345	.0500.040.4				

**COMPENSATORI DI DILATAZIONE ANSI 300  
AF - AFC PN 40**

DN	CORSIA [mm]			L [mm]	DIMENSIONI [mm]									R [N/mm]	Am [cm <sup>2</sup> ]	PESO [Kg]	CODICE	
	Cc	Ca	Ct		D	a	fori		b	Δ	di	d	De				AF 9905...	AFC 9906...
							n°	øf										
600	9	5	14	286	915	812,8	24	42	105	8	568	602	666	7060	3127	476	.0600.040.1	
	15	7	22	320										4700		483	.0600.040.2	
	30	14	44	422										2350		503	.0600.040.3	
	45	22	67	524										1570		524	.0600.040.4	



# Compensatore assiale con soffietto metallico a pareti multiple e flange EN 1092-1 libere

## TIPO

**AFL (senza convogliatore)**

**AFLC (con convogliatore)**

**PN: 6 - 10 - 16**



**AFL**

**AFLC**

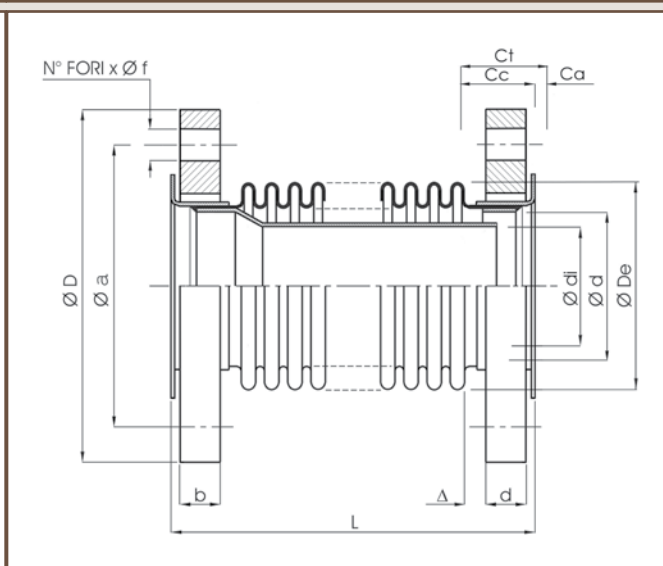
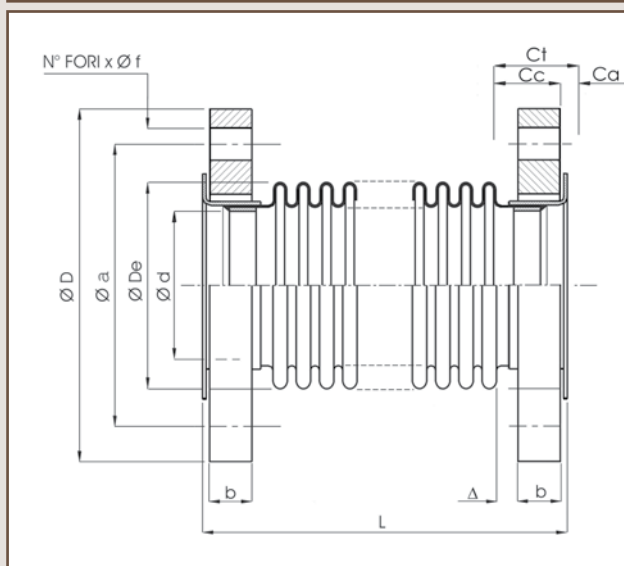

## MATERIALI

<b>SOFFIETTO</b>	ASTM A 240 Tp. 321
<b>CONVOGLIATORE</b>	ASTM A 240 Tp. 304
<b>BORDI APPOGGIO</b>	ASTM A 240 Tp. 304
<b>FLANGE</b>	ASTM A 105 Gr. B
	S275JR
	PN275NH
	ASTM SA 516 Gr. 60/70

## ACCESSORI

Limitatori di corsa
Protezione soffietto

## ESECUZIONI SPECIALI

**Emiflex, in qualità di produttore, è in grado di fornire ai propri clienti esecuzioni speciali dei prodotti riportati, anche in termini di dimensioni (DN e PN) e materiali.**

### NOTE

I dati contenuti nel presente catalogo possono essere soggetti ad eventuali errori e/o omissioni. Il costante aggiornamento tecnico qualitativo dei nostri prodotti, può dar luogo in qualsiasi momento e senza preavviso a variazioni delle caratteristiche e delle dimensioni citate. Qualora venga richiesta una specifica rispondenza (o variazione) a dimensioni, prestazioni o caratteristiche critiche per l'impiego, si prega di contattare il nostro servizio tecnico. Emiflex, in qualità di produttore, è in grado di fornire esecuzioni speciali dei prodotti riportati, anche di dimensioni (DN e PN) maggiori. I pesi riportati nelle tabelle sono da considerare approssimativi.

# Compensatore assiale con soffietto metallico a pareti multiple e flange EN 1092-1 libere

# PN 6

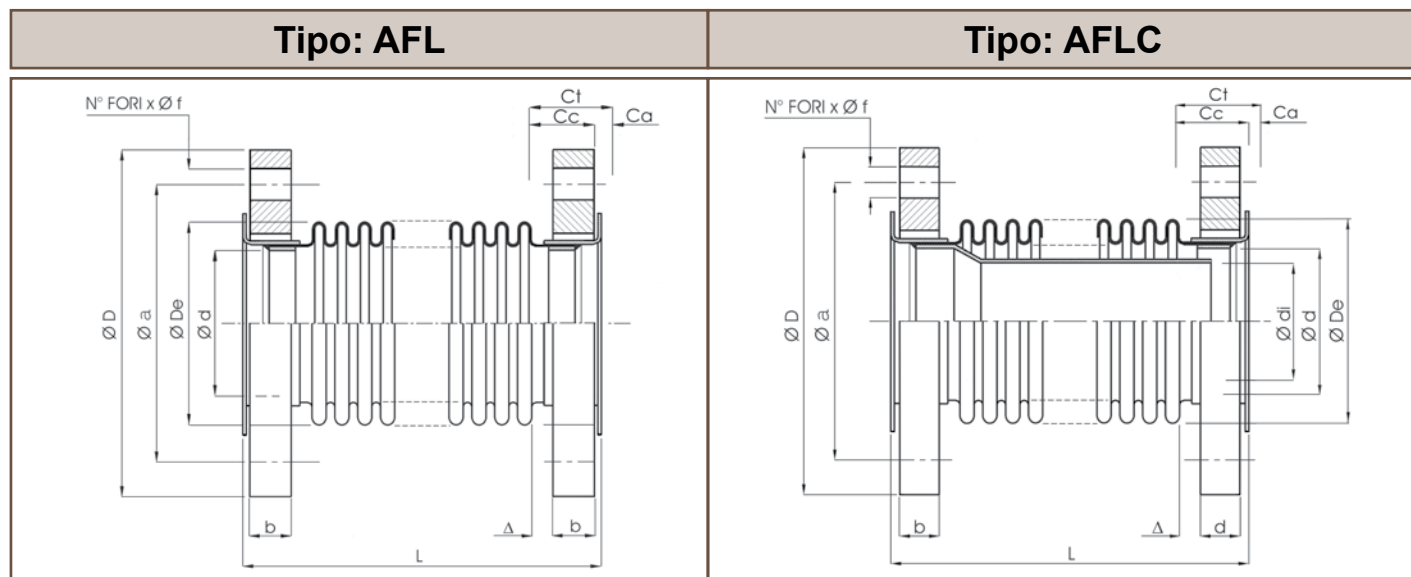

DN	CORSIA [mm]			L [mm]	DIMENSIONI [mm]								R [N/mm]	Am [cm <sup>2</sup> ]	PESO [Kg]	CODICE		
	Cc	Ca	Ct		D	a	fori		b	Δ	di	d				De	AFL 9907...	AFLC 9908...
							n°	Øf										
40	16	9	25	148	130	100	4	14	16	5	40	44	65	69	25	3,3	.0040.006.1	
	25	13	38	222									66	106	25	3,8	.0040.006.2	
	30	14	44	312									67	159	26	4,5	.0040.006.3	
50	18	8	26	143	140	110	4	14	16	5	51	56	79	70	38	3,7	.0050.006.1	
	29	14	43	219									80	100		4,4	.0050.006.2	
	27	14	41	260									80	123		4,6	.0050.006.3	
65	22	10	32	138	160	130	4	14	16	5	66	71	98	56	59	4,7	.0065.006.1	
	29	13	42	209									99	121	60	5,5	.0065.006.2	
	38	18	56	272									100	131	60	6,4	.0065.006.3	
	40	20	60	354									101	186	61	7,6	.0065.006.4	
80	22	10	32	123	190	150	4	18	18	5	79	84	115	51	81	7,0	.0080.006.1	
	32	15	47	194									116	100	82	8,0	.0080.006.2	
	37	18	55	266									117	130	83	9,0	.0080.006.3	
	43	21	64	311									118	160	83	10	.0080.006.4	
100	25	12	37	157	210	170	4	18	18	20	102	109	142	51	128	8,1	.0100.006.1	
	30	13	43	197									143	78	128	8,7	.0100.006.2	
	43	21	64	268									144	117	130	11	.0100.006.3	
	49	23	72	352									145	158	131	13	.0100.006.4	
125	24	13	37	153	240	200	8	18	20	20	126	134	170	53	187	11	.0125.006.1	
	30	15	45	194									171	78	187	11	.0125.006.2	
	48	23	71	266									172	111	189	14	.0125.006.3	
	52	25	77	337									173	158	190	16	.0125.006.4	
150	30	16	46	163	265	225	8	18	20	21	154	162	202	73	266	12	.0150.006.1	
	34	18	52	202									202	72	266	13	.0150.006.2	
	56	29	85	288									204	128	269	17	.0150.006.3	
	57	28	85	336									204	153	269	18	.0150.006.4	
200	7	4	11	115	320	280	8	18	22	21	204	213	257	570	441	17	.0200.006.1	
	19	10	29	163									257	230	440	18	.0200.006.2	
	35	17	52	227									257	130	441	20	.0200.006.3	
	61	30	91	335									259	160	445	27	.0200.006.4	
250	9	4	13	130	375	335	12	18	24	25	256	267	314	565	672	22	.0250.006.1	
	23	11	34	184									314	225	672	24	.0250.006.2	
	41	20	61	256									314	125	672	26	.0250.006.3	
	70	36	106	374									316	160	677	35	.0250.006.4	
300	10	5	15	135	440	395	12	22	24	25	303	317	367	540	929	30	.0300.006.1	
	26	13	39	195									367	215	929	32	.0300.006.2	
	42	20	62	255									367	135	929	34	.0300.006.3	
	76	38	114	381									369	170	935	45	.0300.006.4	
350	15	6	21	152	490	445	12	22	26	26	328	345	408	645	1113	43	.0350.006.1	
	22	10	32	178									408	430	1113	44	.0350.006.2	
	42	22	64	259									408	215	1113	47	.0350.006.3	
	76	38	114	378									409	195	1117	58	.0350.006.4	

**COMPENSATORI DI DILATAZIONE  
AFL - AFLC PN 6**

DN	CORSIA [mm]			L [mm]	DIMENSIONI [mm]									R [N/mm]	Am [cm <sup>2</sup> ]	PESO [Kg]	CODICE	
	Cc	Ca	Ct		D	a	fori		b	Δ	di	d	De				AFL 9907...	AFLC 9908...
							n°	øf										
400	14	7	21	156	540	495	16	22	28	26	377	395	458	730	1428	50	.0400.006.1	
	21	10	31	182						26			458	458	1428	51	.0400.006.2	
	41	22	63	263						26			458	458	1428	55	.0400.006.3	
	75	37	112	382						25			459	459	1433	68	.0400.006.4	
450	13	7	20	120	595	550	16	22	30	6	424	445	508	810	1783	62	.0450.006.1	
	20	10	30	146										508		63	.0450.006.2	
	41	20	61	227										508		68	.0450.006.3	
	68	34	102	334										508		75	.0450.006.4	
500	13	7	20	120	645	600	20	22	30	6	470	496	559	890	2185	67	.0500.006.1	
	20	10	30	146										559		69	.0500.006.2	
	40	20	60	227										559		74	.0500.006.3	
	68	33	101	334										559		82	.0500.006.4	



# Compensatore assiale con soffiello metallico a pareti multiple e flange EN 1092-1 libere

# PN 10

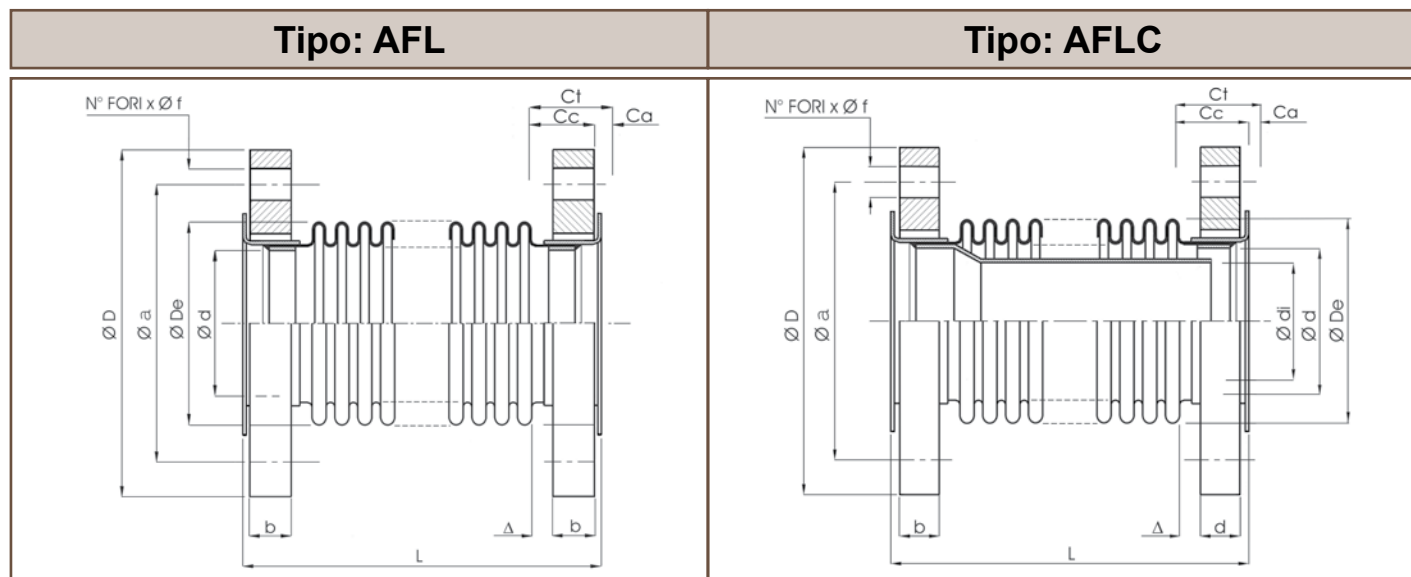

DN	CORSIA [mm]			L [mm]	DIMENSIONI [mm]								R [N/mm]	Am [cm <sup>2</sup> ]	PESO [Kg]	CODICE		
	Cc	Ca	Ct		D	a	fori		b	Δ	di	d				De	AFL 9907...	AFLC 9908...
							n°	øf										
40	15	8	23	150	150	110	4	18	18	5	40	44	66	120	25	4,9	.0040.010.1	
	18	9	27	206									66	173	26	5,2	.0040.010.2	
	25	13	38	336									68	287	26	6,3	.0040.010.3	
50	18	9	27	156	165	125	4	18	19	5	51	56	79	110	38	6,2	.0050.010.1	
	21	10	31	214									80	162	38	6,6	.0050.010.2	
	27	14	41	336									81	275	39	8,0	.0050.010.3	
65	20	9	29	140	185	145	4	18	20	5	66	71	99	100	59	7,5	.0065.010.1	
	23	12	35	193									99	141	60	8,0	.0065.010.2	
	31	15	46	294									101	238	61	9,6	.0065.010.3	
	36	17	53	341									102	284	62	11	.0065.010.4	
80	22	11	33	132	200	160	4	18	20	5	79	84	116	79	82	8,6	.0080.010.1	
	26	12	38	173									116	120	82	9,2	.0080.010.2	
	34	16	50	259									118	202	83	10,9	.0080.010.3	
	37	19	56	289									119	246	84	11,8	.0080.010.4	
100	21	11	32	127	220	180	8	18	22	5	102	109	143	91	128	11	.0100.010.1	
	33	16	49	205									144	148	130	12	.0100.010.2	
	36	17	53	257									145	215	131	14	.0100.010.3	
	46	23	69	335									147	280	133	17	.0100.010.4	
125	25	12	37	130	250	210	8	18	22	5	126	134	171	80	187	13	.0125.010.1	
	36	17	53	196						5			172	144	189	15	.0125.010.2	
	39	19	58	250						5			173	206	190	17	.0125.010.3	
	50	26	76	330						6			175	263	192	21	.0125.010.4	
150	26	12	38	168	285	240	8	22	24	25	154	162	202	119	266	17	.0150.010.1	
	31	16	47	211									202	121	266	18	.0150.010.2	
	41	21	62	288									204	203	269	22	.0150.010.3	
	54	27	81	476									207	395	273	32	.0150.010.4	
200	7	4	11	127	340	295	8	22	24	25	204	213	257	570	441	22	.0200.010.1	
	18	9	27	175									257	228	441	23	.0200.010.2	
	30	14	44	223									257	142	441	24	.0200.010.3	
	53	27	80	323									260	240	447	33	.0200.010.4	
250	8	4	12	134	395	350	12	22	26	25	256	267	314	564	672	28	.0250.010.1	
	22	10	32	188									314	226	672	30	.0250.010.2	
	34	17	51	242									314	141	672	31	.0250.010.3	
	57	28	85	329									317	259	679	41	.0250.010.4	
300	11	5	16	141	445	400	12	22	26	25	303	317	368	813	932	35	.0300.010.1	
	27	13	40	204									368	325	932	37	.0300.010.2	
	43	21	64	267									368	203	932	40	.0300.010.3	
	55	27	82	406									371	430	939	55	.0300.010.4	
350	15	7	22	118	505	460	16	22	28	6	328	345	409	976	1117	52	.0350.010.1	
	22	11	33	147									409	651	1117	54	.0350.010.2	
	44	22	66	231									409	325	1117	59	.0350.010.3	
	69	34	103	328									410	294	1121	70	.0350.010.4	

**COMPENSATORI DI DILATAZIONE  
AFL - AFLC PN 10**

DN	CORSA [mm]			L [mm]	DIMENSIONI [mm]									R [N/mm]	Am [cm <sup>2</sup> ]	PESO [Kg]	CODICE	
	Cc	Ca	Ct		D	a	fori		b	Δ	di	d	De				AFL 9907...	AFLC 9908...
							n°	øf										
400	14	7	21	126	565	515	16	25	32	6	377	395	459	1093	1433	68	.0400.010.1	
	22	10	32	155										728		70	.0400.010.2	
	42	22	64	239										364		76	.0400.010.3	
	64	32	96	324										243		82	.0400.010.4	
450	14	7	21	134	615	565	20	25	36	6	424	445	509	1209	1788	83	.0450.010.1	
	21	10	31	163										806		85	.0450.010.2	
	41	22	63	247										403		92	.0450.010.3	
	64	31	95	332										269		99	.0450.010.4	
500	14	6	20	138	670	620	20	25	38	6	470	496	560	1330	2190	98	.0500.010.1	
	21	10	31	167										885		101	.0500.010.2	
	40	22	62	251										445		108	.0500.010.3	
	69	34	103	364										265		119	.0500.010.4	

# Compensatore assiale con soffiETTO metallico a pareti multiple e flange EN 1092-1 libere

# PN 16

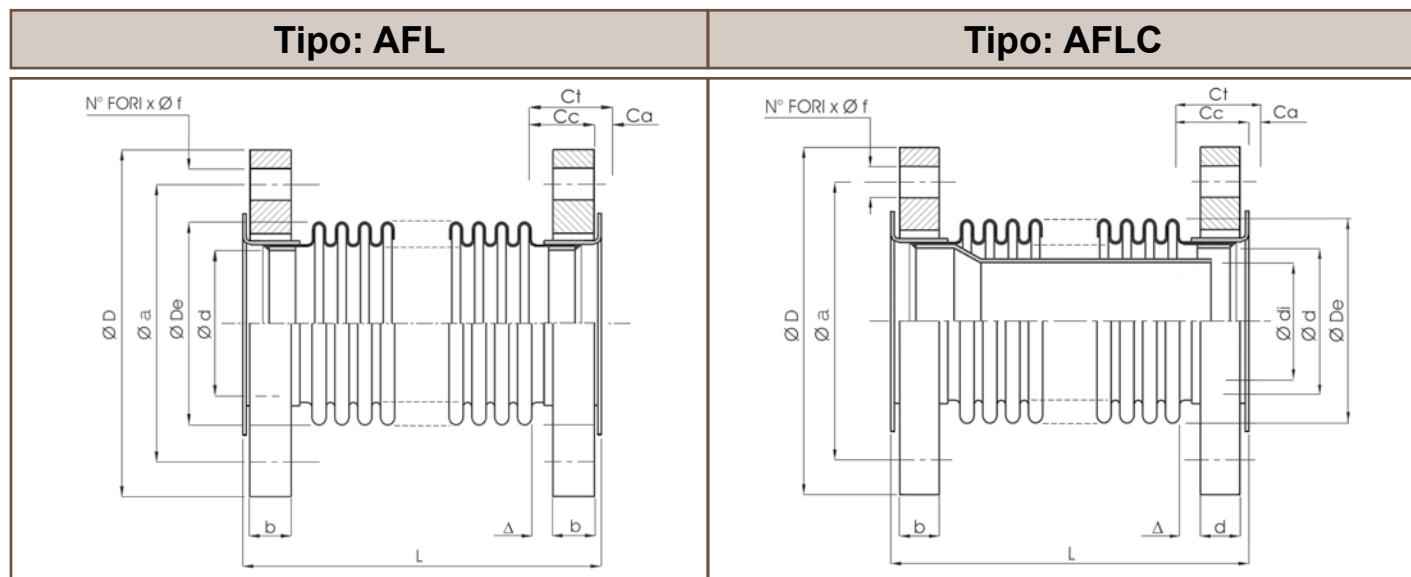

DN	CORSIA [mm]			L [mm]	DIMENSIONI [mm]								R [N/mm]	Am [cm <sup>2</sup> ]	PESO [Kg]	CODICE		
	Cc	Ca	Ct		D	a	fori		b	Δ	di	d				De	AFL 9907...	AFLC 9908...
							n°	øf										
40	15	8	23	156	150	110	4	18	18	5	40	44	66	173	26	5,0	.0040.016.1	
	17	9	26	208									67	265		5,4	.0040.016.2	
	20	10	30	278									68	358		6,0	.0040.016.3	
50	16	8	24	152	165	125	4	18	19	5	51	56	80	171	38	6,3	.0050.016.1	
	20	9	29	205									81	259	39	6,8	.0050.016.2	
	21	11	32	276									81	347	39	7,5	.0050.016.3	
65	16	7	23	145	185	145	4	18	20	5	66	71	99	212	60	7,7	.0065.016.1	
	23	13	36	240									101	306	61	9,0	.0065.016.2	
	29	15	44	283									102	355	62	9,9	.0065.016.3	
80	19	8	27	123	200	160	8	18	20	5	79	84	116	128	82	8,7	.0080.016.1	
	26	13	39	217									118	253	83	10	.0080.016.2	
	31	15	46	244									119	303	84	11	.0080.016.3	
100	21	11	32	131	220	180	8	18	22	5	102	109	143	124	129	11	.0100.016.1	
	28	13	41	184									145	233	131	12	.0100.016.2	
	35	17	52	269									147	369	133	15	.0100.016.3	
125	20	9	29	134	250	210	8	18	22	5	126	134	171	177	188	14	.0125.016.1	
	32	16	48	189						5			173	205	190	15	.0125.016.2	
	37	19	56	259						5			175	350	192	19	.0125.016.3	
	40	19	59	364						6			176	510	194	23	.0125.016.4	
150	22	11	33	182	285	240	8	22	24	25	154	162	202	162	266	18	.0150.016.1	
	33	16	49	224									204	208	269	20	.0150.016.2	
	40	20	60	294									206	344	272	24	.0150.016.3	
	42	22	64	400									207	493	273	29	.0150.016.4	
200	7	4	11	133	340	295	12	22	26	25	204	213	258	855	443	24	.0200.016.1	
	19	9	28	184									258	342	443	25	.0200.016.2	
	31	15	46	235									258	214	443	27	.0200.016.3	
	39	19	58	270									260	320	447	31	.0200.016.4	
250	9	4	13	152	405	355	12	25	29	30	256	267	315	847	674	34	.0250.016.1	
	23	10	33	209									315	339	674	36	.0250.016.2	
	31	15	46	247									316	242	674	38	.0250.016.3	
	45	22	67	303									317	317	679	44	.0250.016.4	
300	11	5	16	165	460	410	12	25	32	30	303	317	369	288	935	47	.0300.016.1	
	27	13	40	231									369	435	935	50	.0300.016.2	
	44	21	65	297									369	272	935	54	.0300.016.3	
	50	24	74	404									371	466	939	64	.0300.016.4	
350	14	8	22	135	520	470	16	25	35	6	328	345	411	1322	1121	70	.0350.016.1	
	22	10	32	165									881	72		.0350.016.2		
	44	22	66	254									441	79		.0350.016.3		
	52	25	77	283									378	81		.0350.016.4		

**COMPENSATORI DI DILATAZIONE  
AFL - AFLC PN 16**

DN	CORSIA [mm]			L [mm]	DIMENSIONI [mm]									R [N/mm]	Am [cm <sup>2</sup> ]	PESO [Kg]	CODICE	
	Cc	Ca	Ct		D	a	fori		b	Δ	di	d	De				AFL 9907...	AFLC 9908...
							n°	øf										
400	15	7	22	141	580	525	16	30	38	6	377	395	461	1464	1437	88	.0400.016.1	
	22	10	32	171										976	1437	90	.0400.016.2	
	44	21	65	260										488	1437	98	.0400.016.3	
	50	26	76	382										597	1439	110	.0400.016.4	
450	14	7	21	149	640	585	20	30	42	6	424	445	511	1616	1793	112	.0450.016.1	
	22	10	32	179										1078	1793	115	.0450.016.2	
	44	20	64	268										539	1793	124	.0450.016.3	
	50	24	74	390										662	1795	138	.0450.016.4	
500	14	6	20	157	715	650	20	33	46	6	470	496	562	1770	2196	151	.0500.016.1	
	21	10	31	187										1180	2196	153	.0500.016.2	
	44	19	63	276										590	2196	163	.0500.016.3	
	50	23	73	398										730	2198	179	.0500.016.4	



# Compensatore angolare con soffietto metallico a pareti multiple e attacchi a saldare

## TIPO

**AGM 12-C**

**AGM 12**

**PN: 6 - 10 - 16 - 25 - 40**

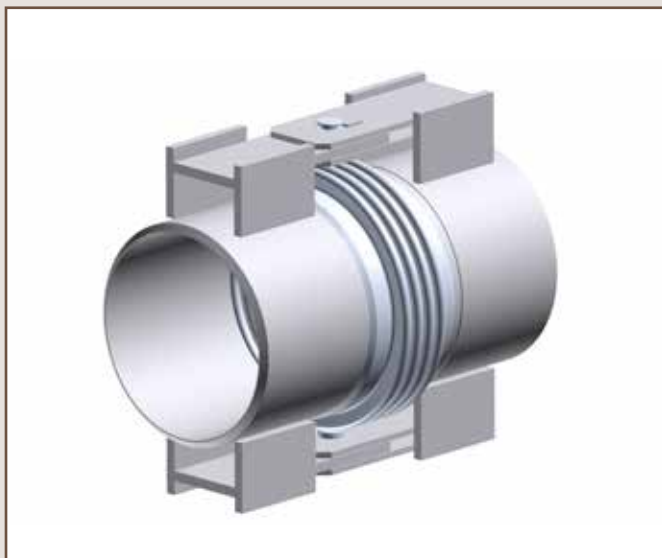

### AGM 12-C

### AGM 12

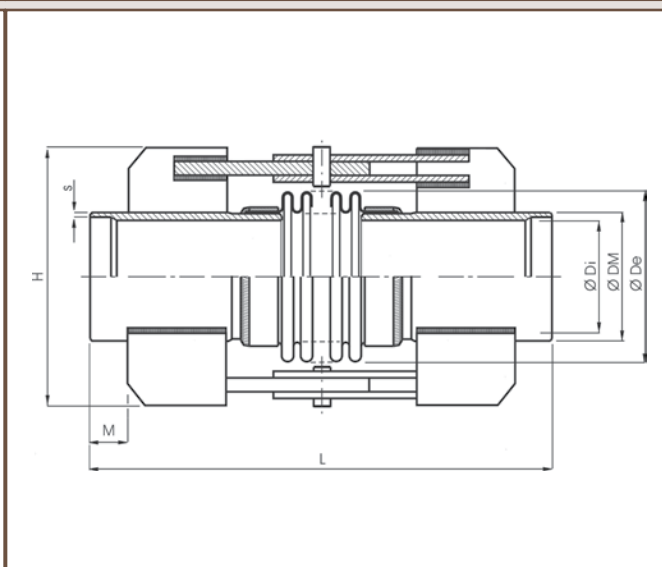
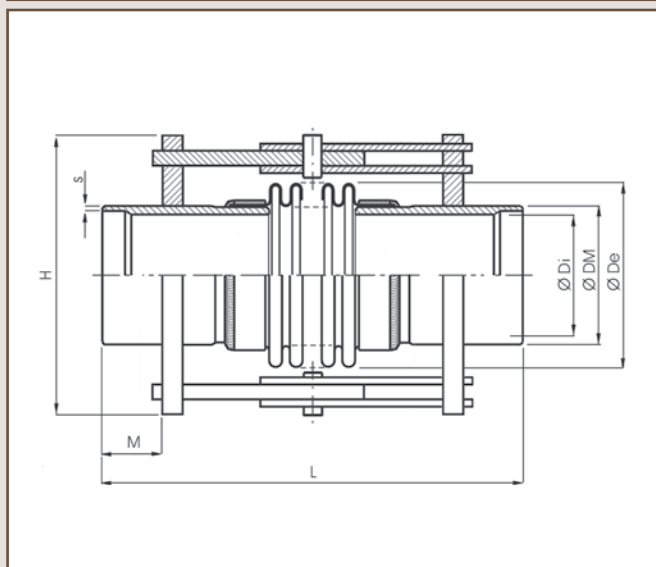

## MATERIALI

SOFFIETTO	ASTM A 240 Tp. 321
MANICOTTI	ASTM A 106 Gr B
FLANGE	S275JR
ARTICOLAZIONI	S275JR

## ACCESSORI

Limitatori di corsa
Protezione soffietto

## ESECUZIONI SPECIALI

**Emiflex, in qualità di produttore, è in grado di fornire ai propri clienti esecuzioni speciali dei prodotti riportati, anche in termini di dimensioni (DN e PN) e materiali.**

### NOTE

I dati contenuti nel presente catalogo possono essere soggetti ad eventuali errori e/o omissioni. Il costante aggiornamento tecnico qualitativo dei nostri prodotti, può dar luogo in qualsiasi momento e senza preavviso a variazioni delle caratteristiche e delle dimensioni citate. Qualora venga richiesta una specifica rispondenza (o variazione) a dimensioni, prestazioni o caratteristiche critiche per l'impiego, si prega di contattare il nostro servizio tecnico. Emiflex, in qualità di produttore, è in grado di fornire esecuzioni speciali dei prodotti riportati, anche di dimensioni (DN e PN) maggiori. I pesi riportati nelle tabelle sono da considerare approssimativi.

# Compensatore angolare con soffiello metallico a pareti multiple e attacchi a saldare

# PN 6

## Tipo: AGM 12-C

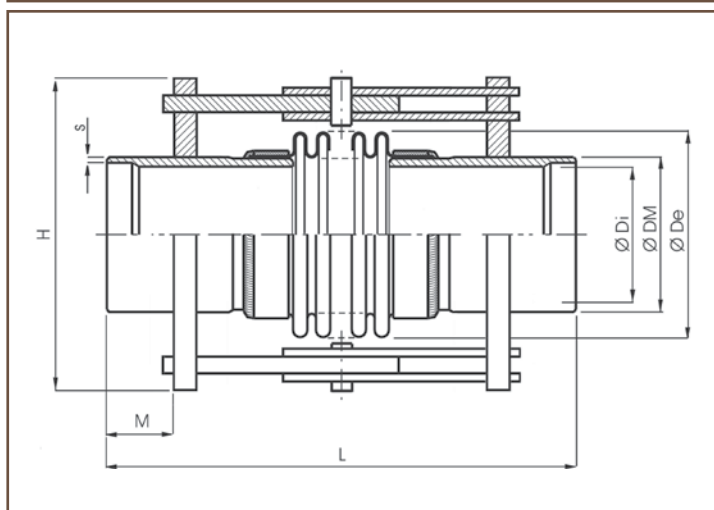

Me = momento di deformazione elastica  
Ma = momento di attrito dei perni

DN	CORSA ANGOLARE +/- α°	DIMENSIONI [mm]							Me [Nm/1°]	Ma [Nm/bar]	Peso [Kg]	CODICE
		L	DM	s	Di	De	H	M				9910...
40	23,5	306	48,3	3,68	38,1	66	140	37	0,8	0,9	5,8	.0040.006.1
50	22,8	309	60,3	3,91	49,2	79	154	44	1,2	1,2	7,5	.0050.006.1
65	19,5	292	76,1	5	64,3	99	174	35	1,6	1,1	9,2	.0065.006.1
80	19	306	88,9	5,49	77,9	116	220	39	1,8	2,8	9,9	.0080.006.1
100	15	306	114,3	6,02	102,3	143	250	35	3,2	4	14,2	.0100.006.1
	19	362				145			8,5	3,4	15,9	.0100.006.2
125	13,8	312	141,3	6,55	128,2	170	301	33	2,7	6,6	21,1	.0125.006.1
	20,2	380				172			7,6	3,8	23,1	.0125.006.2
150	14,4	315	168,3	7,11	154,1	202	354	40	5,4	9,7	27,2	.0150.006.1
	15,4	347				202			9	3	28,4	.0150.006.2
	19,7	422				204			15,2	14,5	33,7	.0150.006.3
	25	607				207			30	24,2	45,5	.0150.006.4
200	14	302	219,1	8,18	202,7	257	430	36	27,9	20,8	39,8	.0200.006.1
	22	363				257			15,6	4,2	41,5	.0200.006.2
	29,3	389				260			39,7	28,2	46,8	.0200.006.3
250	13,3	331	273	9,27	254,5	314	479	38	42,2	35,8	64,8	.0250.006.1
	21,2	382				314			26,3	35,6	64,5	.0250.006.2
	28,5	463				317			48,8	46,9	76,1	.0250.006.3
300	13	337	323,8	9,52	304,8	367	563	32	55,8	61	97,7	.0300.006.1
	20,7	393				367			34,9	60,7	93,1	.0300.006.2
	27,5	536				371			112	86,6	118	.0300.006.3

# Compensatore angolare con soffiello metallico a pareti multiple e attacchi a saldare

# PN 6

## Tipo: AGM 12

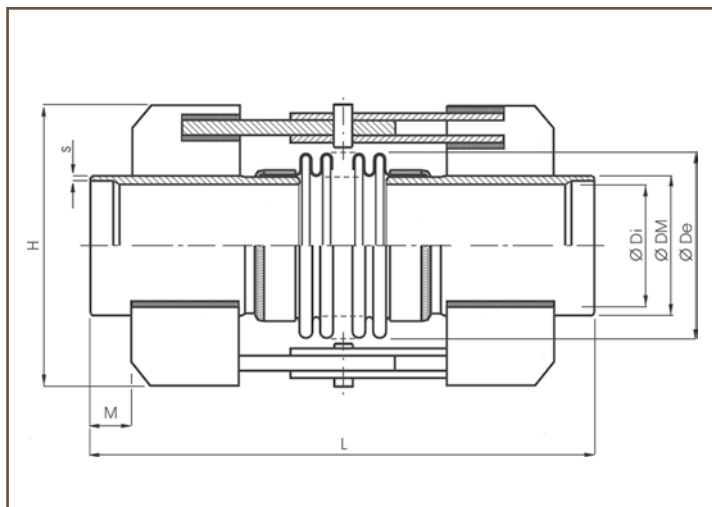

Me = momento di deformazione elastica  
Ma = momento di attrito dei perni

DN	CORSA ANGOLARE +/- α°	DIMENSIONI [mm]							Me [Nm/1°]	Ma [Nm/bar]	Peso [Kg]	CODICE
		L	DM	s	Di	De	H	M				9909...
300	13	421	323,8	9,52	304,8	367	476	37	56	32	41,7	.0300.006.1
	20,7	477				367	476		35	32	42,4	.0300.006.2
	27,5	618				371	480		112	46	44,1	.0300.006.3
350	9,8	515	355,6	9,52	336,6	408	509	45	133	50	55,6	.0350.006.1
	19,5	588				408	509		66	51	56,3	.0350.006.2
	28	689				411	511		92	61	57,6	.0350.006.3
400	8,4	521	406,4	9,52	387,4	458	576	40	192	75	67,3	.0400.006.1
	16,5	578				458	576		96	76	66,4	.0400.006.2
	19	692				459	578		87	83	68,1	.0400.006.3
450	7,4	571	457,2	9,52	438,2	508	624	40	266	108	84,3	.0450.006.1
	14,5	621				508	624		133	108	82,5	.0450.006.2
	23,5	706				509	625		134	116	84	.0450.006.3
500	6,5	601	508	9,52	489	559	698	40	359	130	103	.0500.006.1
	13	641				559	698		180	130	100	.0500.006.2
	23	755				560	699		162	139	102	.0500.006.3
600	5,4	730	609,6	9,52	590,6	659	793	45	599	204	154	.0600.006.1
	10,6	751				659	793		300	206	147	.0600.006.2
	18	850				659	793		179	206	150	.0600.006.3



# Compensatore angolare con soffiello metallico a pareti multiple e attacchi a saldare

# PN 10

## Tipo: AGM 12-C

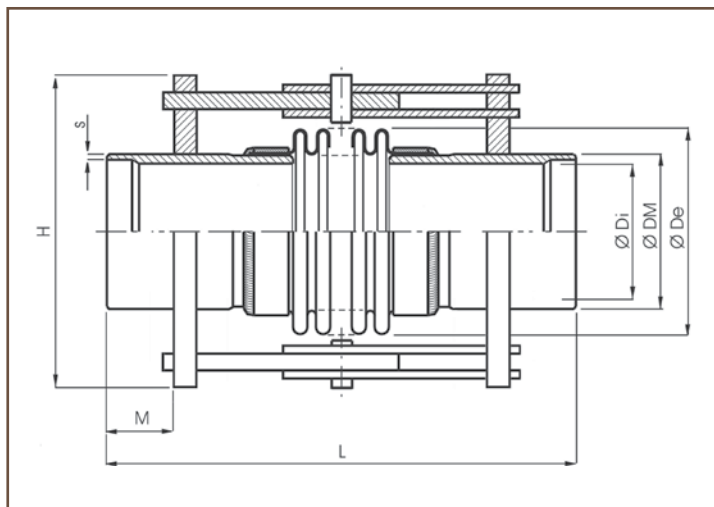

Me = momento di deformazione elastica  
Ma = momento di attrito dei perni

DN	CORSA ANGOLARE +/- α°	DIMENSIONI [mm]							Me [Nm/1°]	Ma [Nm/bar]	Peso [Kg]	CODICE
		L	DM	s	Di	De	H	M				9910...
40	16,1	306	48,3	3,68	38,1	66	140	37	0,8	0,9	5,8	.0040.010.1
50	20,6	306	60,3	3,91	49,2	80	154	42	1,8	1,6	7,6	.0050.010.1
65	15,5	298	76,1	5	64,3	99	174	38	3,5	1,7	9,3	.0065.010.1
80	16,1	299	88,9	5,49	77,9	116	220	36	2,9	3	10	.0080.010.1
100	15	309	114,3	6,02	102,3	143	250	37	4,4	4,4	14,4	.0100.010.1
	18,7	362				145			8,5	3,4	16,3	.0100.010.2
125	13	316	141,3	6,55	128,2	171	301	35	4,2	7,1	21,5	.0125.010.1
	18,3	373				173			10,8	5	24,4	.0125.010.2
150	11,8	306	168,3	7,11	154,1	202	354	35	8,8	10,1	27,5	.0150.010.1
	16	360				204			15,5	5,1	30,3	.0150.010.2
	18,8	428				206			26	18,5	35,9	.0150.010.3
	20	533				207			37,4	24,5	41,8	.0150.010.4
200	13,3	303	219,1	8,18	202,7	257	430	37	27,9	20,4	39,8	.0200.010.1
	23	356				258			26,3	6,2	42,8	.0200.010.2
	28,5	389				260			39,7	28,2	46,8	.0200.010.3
250	12,4	331	273	9,27	254,5	314	479	38	42,2	35,3	64,8	.0250.010.1
	19	372				315			45,3	38,5	68,5	.0250.010.2
	25,5	424				317			59,8	46,2	74,3	.0250.010.3
300	13,3	342	323,8	9,52	304,8	368	563	34	84,1	65,2	99,7	.0300.010.1
	17	401				368			52,6	65,3	104	.0300.010.2
	25	514				371			122	85,4	117	.0300.010.3

# Compensatore angolare con soffiello metallico a pareti multiple e attacchi a saldare

# PN 10

## Tipo: AGM 12

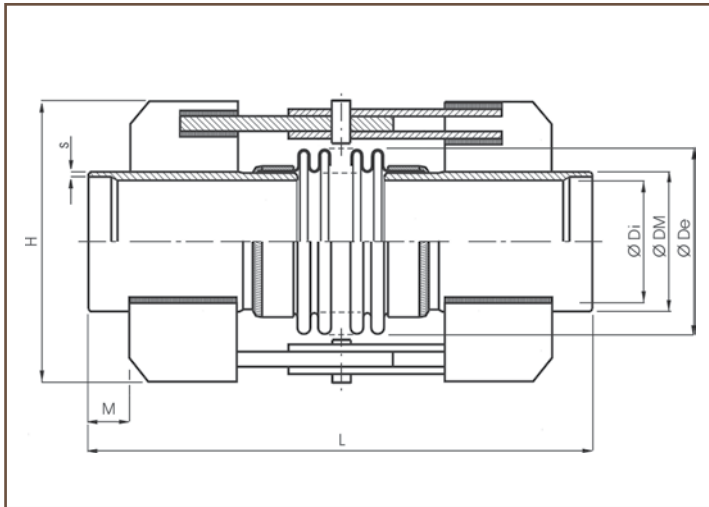

Me = momento di deformazione elastica  
Ma = momento di attrito dei perni

DN	CORSA ANGOLARE +/- α°	DIMENSIONI [mm]							Me [Nm/1°]	Ma [Nm/bar]	Peso [Kg]	CODICE
		L	DM	s	Di	De	H	M				9909...
300	13,3	484	323,8	9,52	304,8	368	494	37	84	51	57,8	.0300.010.1
	17	545				368	494		53	52	59,3	.0300.010.2
	25	656				371	496		122	67	61,8	.0300.010.3
350	10	561	355,6	9,52	336,6	409	544	45	202	66	72,8	.0350.010.1
	20	626				409	544		101	66	72,9	.0350.010.2
	24	665				411	545		118	72	73,9	.0350.010.3
400	8,6	600	406,4	9,52	387,4	459	591	40	290	94	92,7	.0400.010.1
	17,2	646				459	591		145	96	91	.0400.010.2
	20,6	777				461	593		239	116	94,3	.0400.010.3
450	7,6	650	457,2	9,52	431,8	509	638	40	400	148	132	.0450.010.1
	15,2	656				509	638		200	151	122	.0450.010.2
	18,2	786				511	640		330	175	126	.0450.010.3
500	6,7	700	508	9,52	482,6	560	700	40	538	178	160	.0500.010.1
	13,4	706				560	700		270	181	149	.0500.010.2
	16,2	839				562	702		445	205	154	.0500.010.3
600	5,5	840	609,6	9,52	584,2	660	808	45	894	271	236	.0600.010.1
	11	841							448	271	222	.0600.010.2
	14,5	935							269	272	224	.0600.010.3

# Compensatore angolare con soffiello metallico a pareti multiple e attacchi a saldare

# PN 16

## Tipo: AGM 12-C

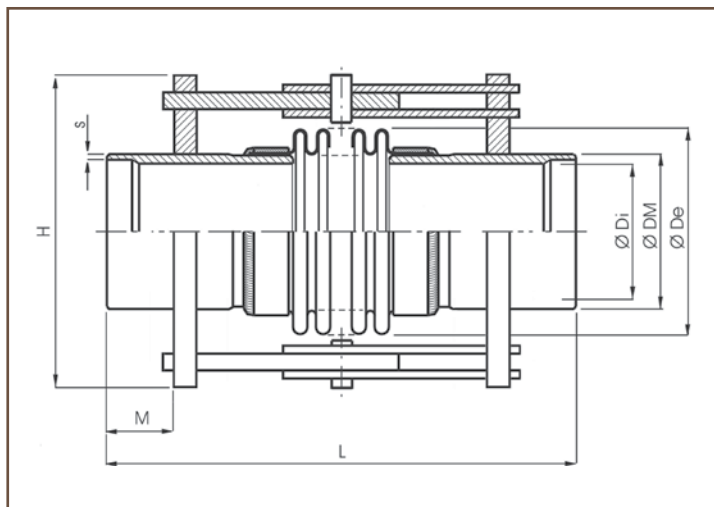

Me = momento di deformazione elastica  
Ma = momento di attrito dei perni

DN	CORSA ANGOLARE +/- α°	DIMENSIONI [mm]							Me [Nm/1°]	Ma [Nm/bar]	Peso [Kg]	CODICE 9910...
		L	DM	s	Di	De	H	M				
40	17,2	304	48,3	3,68	38,1	66	140	36	2	1,3	5,9	.0040.016.1
	23	388				68			3,3	3,2	7	.0040.016.2
50	16	286	60,3	3,91	49,2	80	154	32	2,3	1,5	7,5	.0050.016.1
	21	382				81			4,8	4	9	.0050.016.2
65	13,2	286	76,1	5	64,3	99	174	32	4	1,7	9,3	.0065.016.1
	20,5	375				102			8,1	5,4	11,4	.0065.016.2
80	12,4	300	88,9	5,49	77,9	116	220	36	4,6	3,4	10	.0080.016.1
	16,5	351				118			7,8	3,5	11	.0080.016.2
100	13,6	328	114,3	6,02	102,3	144	250	46	8,4	5,5	14,9	.0100.016.1
	17	387				146			14,2	5,3	17,2	.0100.016.2
125	10,8	322	141,3	6,55	128,2	171	301	38	9,2	8	21,8	.0125.016.1
	15	384				174			20,2	7,5	25,3	.0125.016.2
150	10,3	321	168,3	7,11	154,1	202	354	43	12	10,7	27,7	.0150.016.1
	12,5	362				204			22,8	6	30,3	.0150.016.2
	16	479				207			46,1	23,7	38,6	.0150.016.3
200	13,8	308	219,1	8,18	202,7	258	430	39	42,1	22,4	41	.0200.016.1
	20,8	347	259			40,4			8,2	43,9	.0200.016.2	
	23,8	435	261			66,7			32,9	49,5	.0200.016.3	
250	12,8	336	273	9,27	254,5	315	479	40	63,5	38	66,4	.0250.016.1
	20,5	385				317			76,7	45,2	72,5	.0250.016.2
	20,8	454				318			110	52,9	76,8	.0250.016.3
300	13,5	347	323,8	9,52	304,8	369	563	37	113	69,4	102	.0300.016.1
	15,3	414				369			136	74,3	108	.0300.016.2
	19,5	570				371			214	95,7	121	.0300.016.3

# Compensatore angolare con soffiello metallico a pareti multiple e attacchi a saldare

# PN 16

## Tipo: AGM 12

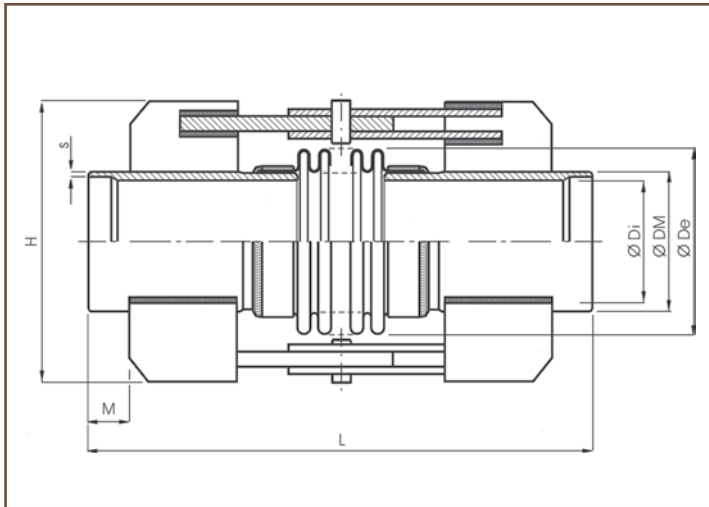

Me = momento di deformazione elastica  
Ma = momento di attrito dei perni

DN	CORSA ANGOLARE +/- α°	DIMENSIONI [mm]							Me [Nm/1°]	Ma [Nm/bar]	Peso [Kg]	CODICE
		L	DM	s	Di	De	H	M				9909...
300	13,5	541	323,8	9,52	304,8	369	488	32	113	55	76,7	.0300.016.1
	15,3	606				369	488		136	59	78,4	.0300.016.2
	19,5	762				371	490		214	76	83	.0300.016.3
350	10	660	355,6	9,52	336,6	411	538	45	274	82	110	.0350.016.1
	19,8	717				411	538		137	84	108	.0350.016.2
	22,4	824				413	541		247	109	111	.0350.016.3
400	8,8	670	406,4	9,52	381	461	598	40	390	130	144	.0400.016.1
	17,5	687				461	598		195	132	136	.0400.016.2
	21,5	827				463	600		320	167	142	.0400.016.3
450	7,7	790	457,2	9,52	431,8	511	660	40	537	175	196	.0450.016.1
	15,2	790					660		268	175	184	.0450.016.2
	17,7	906					661		330	194	190	.0450.016.3
500	6,8	830	508	9,52	477,8	562	715	40	720	230	241	.0500.016.1
	13,5	830							360	227	226	.0500.016.2
	15,5	939							445	250	230	.0500.016.3
600	5,5	960	609,6	9,52	574,6	662	849	45	1192	342	410	.0600.016.1
	11	960							596	342	389	.0600.016.2
	13,1	996							750	374	371	.0600.016.3

# Compensatore angolare con soffiello metallico a pareti multiple e attacchi a saldare

# PN 25

## Tipo: AGM 12-C

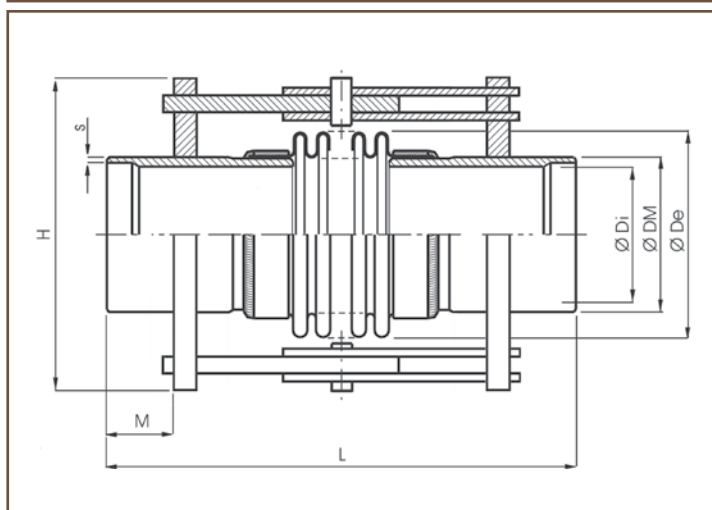

Me = momento di deformazione elastica  
Ma = momento di attrito dei perni

DN	CORSA ANGOLARE +/- α°	DIMENSIONI [mm]							Me [Nm/1°]	Ma [Nm/bar]	Peso [Kg]	CODICE
		L	DM	s	Di	De	H	M				9910...
40	15,5	301	48,3	3,68	38,1	67	140	35	3,2	2	6	.0040.025.1
50	12,4	287	60,3	3,91	49,2	80	154	33	3,5	1,5	7,5	.0050.025.1
65	13,6	297	76,1	5	64,3	101	174	38	7,6	3,1	9,7	.0065.025.1
80	11,8	300	88,9	5,49	73,7	116	220	35	4,6	3,4	12,2	.0080.025.1
100	11	330	114,3	6,02	97,2	144	270	38	8,4	7,4	18,8	.0100.025.1
	13,5	412				147			25,4	10,5	21,3	.0100.025.2
125	10,8	322	141,3	6,55	122,3	172	322	36	12,6	9,3	31,5	.0125.025.1
	11,3	345				174		34	25,9	6,7	32,9	.0125.025.2
150	11	344	168,3	7,11	146,4	204	356	42	20,7	16,3	41,7	.0150.025.1
200	14	355	219,1	8,18	193,7	259	449	47	56,6	29,3	74,7	.0200.025.1
	17,3	396				261		35	91,7	18,6	79	.0200.025.2
250	14	381	273	9,27	247,6	317	511	52	108	53,6	101	.0250.025.1
	16,2	448				318			138	60,6	105	.0250.025.2
	19,2	481				319			154	70	115	.0250.025.3
300	9	374	323,8	9,52	298,4	369	601	40	218	88,6	148	.0300.025.1
	14,5	438				369			136	87,9	151	.0300.025.2

# Compensatore angolare con soffiello metallico a pareti multiple e attacchi a saldare

# PN 25

## Tipo: AGM 12

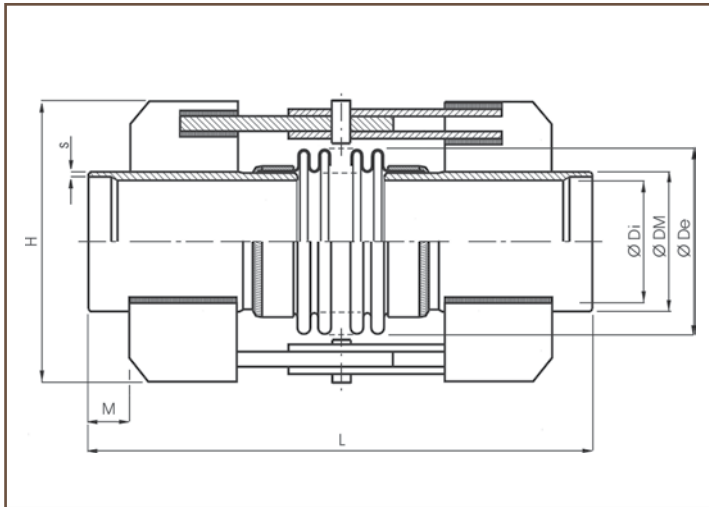

Me = momento di deformazione elastica  
Ma = momento di attrito dei perni

DN	CORSA ANGOLARE	DIMENSIONI [mm]							Me	Ma	Peso	CODICE
		L	DM	s	Di	De	H	M				9909...
	+/- α°							[Nm/1°]	[Nm/bar]	[Kg]		
300	9	620	323,8	9,52	298,4	369	517	40	218	79	119	.0300.025.1
	14,5	662							136	78	119	.0300.025.2
350	6,7	711	355,6	9,52	330,2	411	557	45	552	118	152	.0350.025.1
	13,4	733				411	557		276	118	145	.0350.025.2
	20,4	821				415	561		353	160	150	.0350.025.3
400	5,8	771	406,4	9,52	373,1	461	614	40	795	192	223	.0400.025.1
	11,5	771				461	614		398	192	209	.0400.025.2
	17,5	830				465	618		503	248	209	.0400.025.3
450	5,1	831	457,2	9,52	419,1	511	671	40	1101	250	284	.0450.025.1
	10,2	831				511	671		550	250	266	.0450.025.2
	14,2	906				513	673		441	279	260	.0450.025.3
500	4,5	1001	508	9,52	466,8	562	758	40	1483	320	420	.0500.025.1
	9	1001							742	320	399	.0500.025.2
	11	1059							445	319	390	.0500.025.3

# Compensatore angolare con soffiello metallico a pareti multiple e attacchi a saldare

# PN 40

## Tipo: AGM 12-C

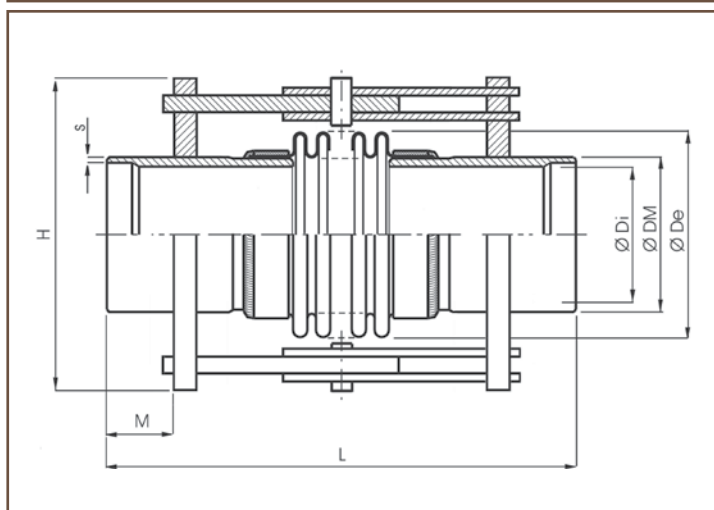

Me = momento di deformazione elastica  
Ma = momento di attrito dei perni

DN	CORSA ANGOLARE +/- α°	DIMENSIONI [mm]							Me [Nm/1°]	Ma [Nm/bar]	Peso [Kg]	CODICE
		L	DM	s	Di	De	H	M				9910...
50	11	287	60,3	3,91	49,2	80	154	33	3,5	1,5	7,5	.0050.040.1
65	13	297	76,1	5	64,3	101	174	38	7,6	3,1	10,3	.0065.040.1
80	12,2	310	88,9	5,49	73,7	118	242	39	8,3	4,7	13,8	.0080.040.1
100	11	322	114,3	6,02	97,2	145	291	37	12,7	10,1	22,2	.0100.040.1
125	7,3	313	141,3	6,55	122,3	173	353	35	28,3	13,2	35,8	.0125.040.1
	10,8	341				174		31	25,9	8,4	37,3	.0125.040.2
150	7,4	335	168,3	7,11	146,4	205	367	40	46,4	23,3	48,6	.0150.040.1
200	10,3	364	219,1	8,18	193,7	261	463	40	147	45,2	86,3	.0200.040.1
	16,5	420							91,7	21,8	88,6	.0200.040.2
250	9,5	386	273	9,27	247,6	318	550	42	221	77,4	136	.0250.040.1
	13,5	448							138	77,9	139	.0250.040.2
300	7,1	440	323,8	9,52	295,3	373	647	55	798	160	218	.0300.040.1
	9,9	490							570	161,5	222	.0300.040.2
	12,2	617							333	160,7	245	.0300.040.3

# Compensatore angolare con soffiello metallico a pareti multiple e attacchi a saldare

# PN 40

## Tipo: AGM 12

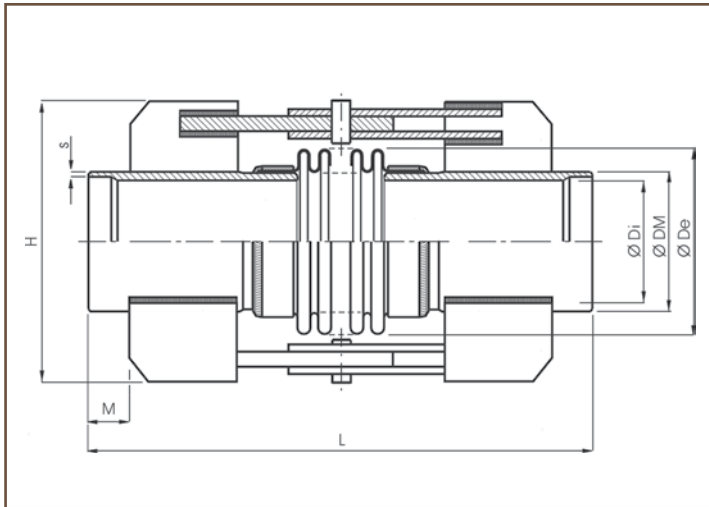

Me = momento di deformazione elastica  
Ma = momento di attrito dei perni

DN	CORSA ANGOLARE +/- α°	DIMENSIONI [mm]							Me [Nm/1°]	Ma [Nm/bar]	Peso [Kg]	CODICE
		L	DM	s	Di	De	H	M				9909...
300	7,1	780	323,8	9,52	295,3	373	529	55	798	151	192	.0300.040.1
	9,9	788							570	152	188	.0300.040.2
	12,2	917							333	152	196	.0300.040.3
350	6,8	891	355,6	9,52	325,4	413	594	40	742	176	257	.0350.040.1
	13,5								371	181	246	.0350.040.2
400	6,3	990	406,4	9,52	373,1	465	642	40	1341	271	345	.0400.040.1
	12,6	990							670	271	330	.0400.040.2
	15,5	1010							503	269	324	.0400.040.3
450	5,5	1080	457,2	9,52	419,1	515	683	40	1845	393	457	.0450.040.1
	11	1081							922	382	437	.0450.040.2
500	4,9	1241	508	9,52	466,8	566	770	40	2473	489	630	.0500.040.1
	9,9	1241							1236	502	606	.0500.040.2
	14,2	1241							824	507	582	.0500.040.3





# Compensatore angolare cardanico con soffietto metallico a pareti multiple e attacchi a saldare

TIPO

CDM 12-C

CDM 12

PN: 6 - 10 - 16 - 25 - 40

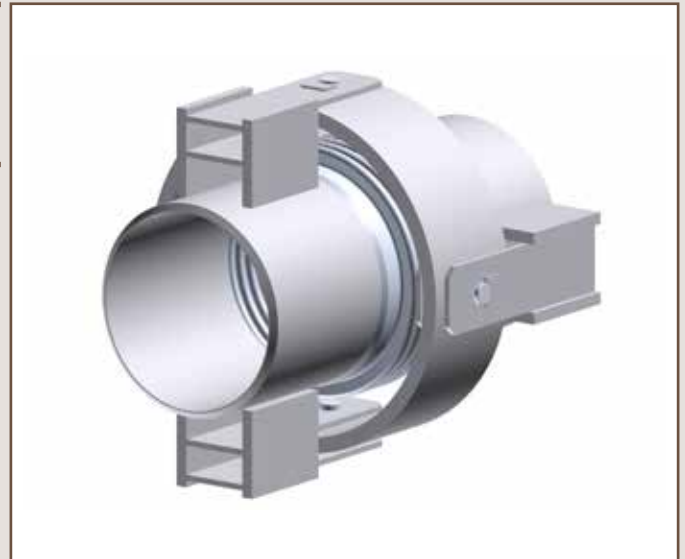

CDM 12-C

CDM 12

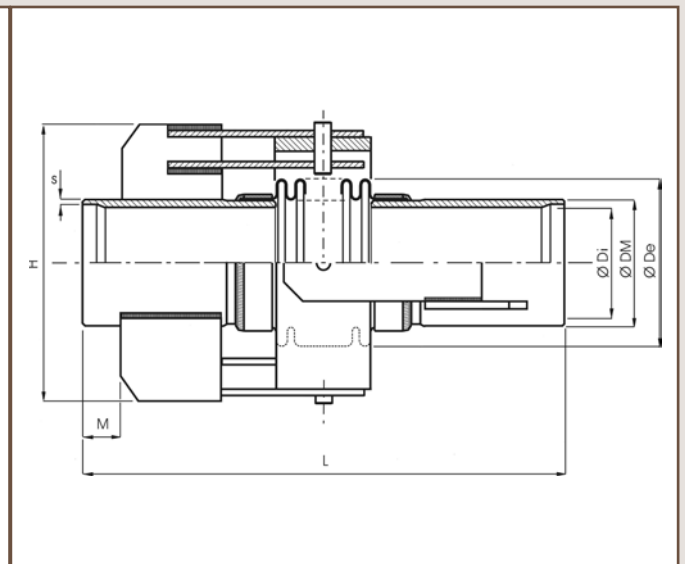
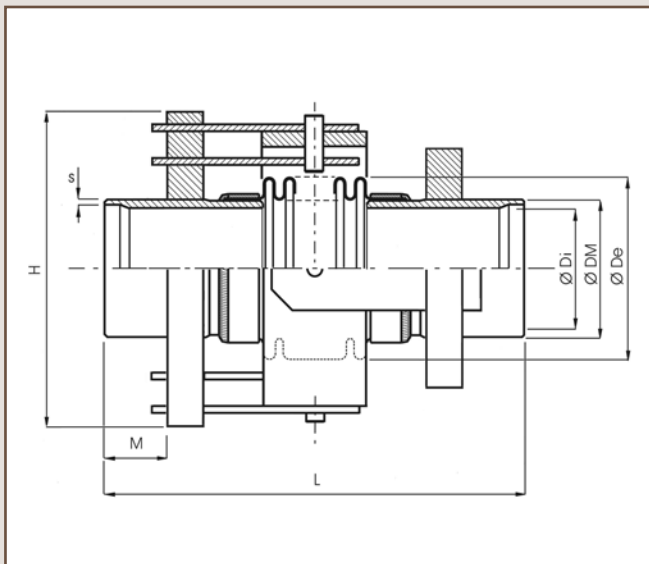

## MATERIALI

SOFFIETTO	ASTM A 240 Tp. 321
MANICOTTI	ASTM A 106 Gr B
FLANGE	S275JR
ARTICOLAZIONI	S275JR

## ACCESSORI

Limitatori di corsa
Protezione soffietto

## ESECUZIONI SPECIALI

Emiflex, in qualità di produttore, è in grado di fornire ai propri clienti esecuzioni speciali dei prodotti riportati, anche in termini di dimensioni (DN e PN) e materiali.

NOTE

I dati contenuti nel presente catalogo possono essere soggetti ad eventuali errori e/o omissioni. Il costante aggiornamento tecnico qualitativo dei nostri prodotti, può dar luogo in qualsiasi momento e senza preavviso a variazioni delle caratteristiche e delle dimensioni citate. Qualora venga richiesta una specifica rispondenza (o variazione) a dimensioni, prestazioni o caratteristiche critiche per l'impiego, si prega di contattare il nostro servizio tecnico. Emiflex, in qualità di produttore, è in grado di fornire esecuzioni speciali dei prodotti riportati, anche di dimensioni (DN e PN) maggiori. I pesi riportati nelle tabelle sono da considerare approssimativi.

# Compensatore angolare cardanico con soffietto metallico a pareti multiple e attacchi a saldare

# PN 6

## Tipo: CDM 12-C

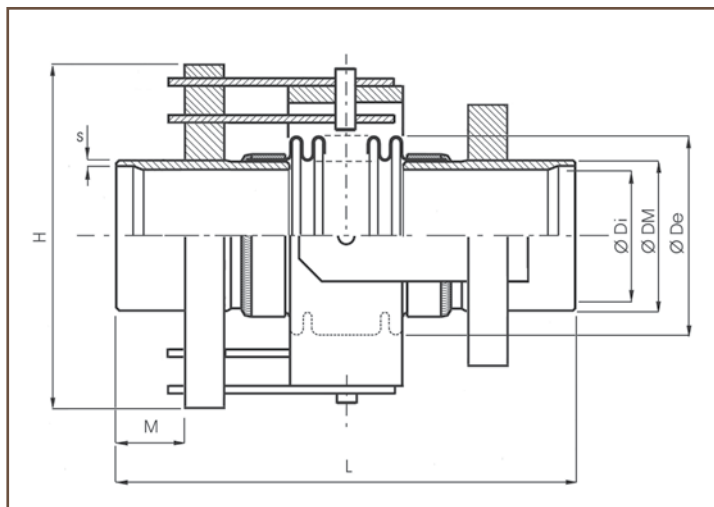

Me = momento di deformazione elastica  
Ma = momento di attrito dei perni

DN	CORSA ANGOLARE	DIMENSIONI [mm]							Me	Ma	Peso	CODICE
		L	DM	s	Di	De	H	M				
	+/- α°							[Nm/1°]	[Nm/bar]	[Kg]	9912...	
40	23,5	306	48,3	3,68	38,1	66	175	37	0,9	1,3	6,2	.0040.006.1
50	22,8	309	60,3	3,91	49,2	79	188	40	1,2	2	7,9	.0050.006.1
65	19,5	296	76,1	5	64,3	99	207	34	1,7	2,3	10,7	.0065.006.1
80	19	302	88,9	5,49	77,9	116	263	39	1,8	2,8	12	.0080.006.1
100	15	306	114,3	6,02	102,3	143	298	35	3,2	4	18,2	.0100.006.1
	19	362				145			8,5	6,3	18,5	.0100.006.2
125	13,8	318	141,3	6,55	128,2	170	353	35	2,7	6,6	27,9	.0125.006.1
	20,2	386				172			7,6	9,3	28,5	.0125.006.2
150	14,4	321	168,3	7,11	154,1	202	391	40	5,4	12,2	39,8	.0150.006.1
	15,4	353				202	391		9	13,6	40,1	.0150.006.2
	19,7	428				204	268		15,2	18,1	30,9	.0150.006.3
	25	613				207	268		30	30,2	32,6	.0150.006.4
200	14	318	219,1	8,18	202,7	257	508	41	27,9	23,3	71,7	.0200.006.1
	22	379				257	508		15,6	23,1	72,4	.0200.006.2
	29,3	405				260	342		39,7	31,5	52,5	.0200.006.3
250	13,3	345	273	9,27	254,5	314	584	45	42,2	39,4	106	.0250.006.1
	21,2	396				314	584		26,3	39,2	107	.0250.006.2
	28,5	477				317	385		48,8	51,6	76,1	.0250.006.3
300	13	353	323,8	9,52	304,8	367	688	40	55,8	61	176	.0300.006.1
	20,7	409				367	688		34,9	60,7	178	.0300.006.2
	27,5	552				371	525		112	86,6	146	.0300.006.3

# Compensatore angolare cardanico con soffiello metallico a pareti multiple e attacchi a saldare

# PN 6

## Tipo: CDM 12

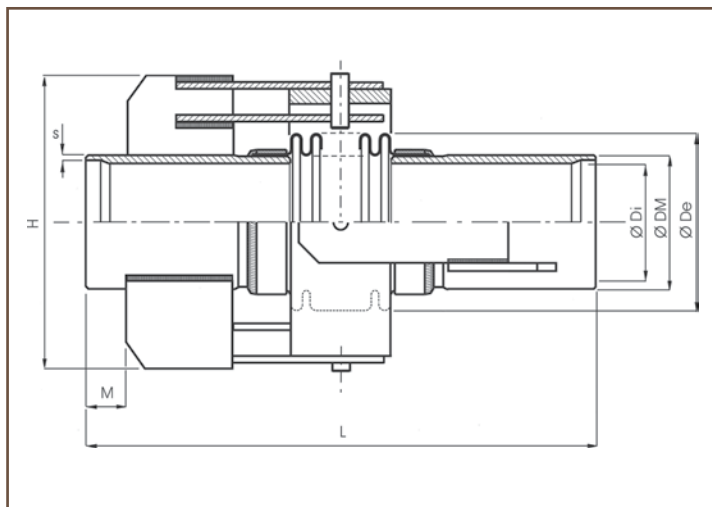

Me = momento di deformazione elastica  
Ma = momento di attrito dei perni

DN	CORSA ANGOLARE +/- α°	DIMENSIONI [mm]							Me [Nm/1°]	Ma [Nm/bar]	Peso [Kg]	CODICE 9911...
		L	DM	s	Di	De	H	M				
		300	13	542	323,8	9,52	304,8	367				
	20,7	580	34,9	39,9					81	.0300.006.2		
	27,5	723	34,9	57					83,3	.0300.006.3		
350	9,8	565	355,6	9,52	336,6	408	569	45	133,2	59,8	101	.0350.006.1
	19,5	600							66,5	60,7	98,4	.0350.006.2
	28	699							66,5	72,9	100	.0350.006.3
400	8,4	561	406,4	9,52	387,4	458	626	45	192	75,1	123	.0400.006.1
	16,5	600							96	76,2	120	.0400.006.2
	19	714							96	82,7	122	.0400.006.3
450	7,4	691	457,2	9,52	438,2	508	678	45	266	108	173	.0450.006.1
	14,5	691							133	108	165	.0450.006.2
	23,5	768							133	116	166	.0450.006.3
500	6,5	755	508	9,52	489	559	762	45	359	141	241	.0500.006.1
	13	757							180	141	232	.0500.006.2
	23	795							180	151	225	.0500.006.3
600	5,4	912	609,6	9,52	590,6	659	874	45	599	215	351	.0600.006.1
	10,6	911							300	217	340	.0600.006.2
	18	922							300	216	328	.0600.006.3

# Compensatore angolare cardanico con soffietto metallico a pareti multiple e attacchi a saldare

# PN 10

## Tipo: CDM 12-C

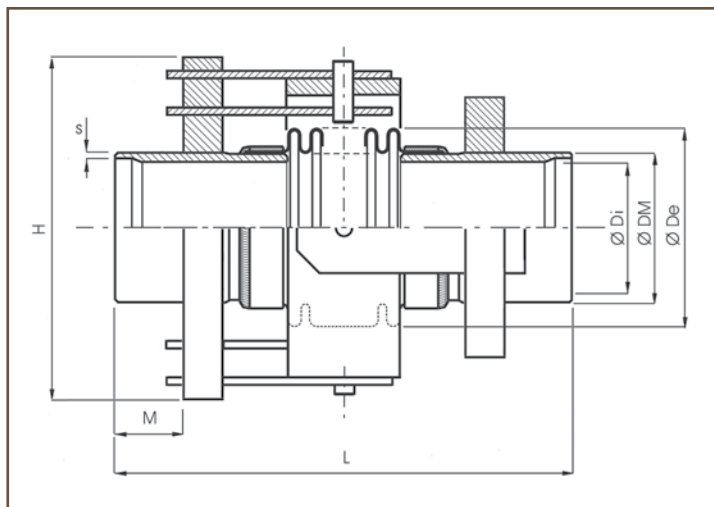

Me = momento di deformazione elastica  
Ma = momento di attrito dei perni

DN	CORSA ANGOLARE	DIMENSIONI [mm]							Me	Ma	Peso	CODICE
		L	DM	s	Di	De	H	M				
	+/- α°								[Nm/1°]	[Nm/bar]	[Kg]	9912...
40	16,1	306	48,3	3,68	38,1	66	175	37	0,9	1,3	6,2	.0040.010.1
50	20,6	306	60,3	3,91	49,2	80	188	38	1,8	2,4	8,1	.0050.010.1
65	15,5	302	76,1	5	64,3	99	207	37	3,5	3	10,9	.0065.010.1
80	16,1	295	88,9	5,49	77,9	116	263	36	2	3	12,6	.0080.010.1
100	15	309	114,3	6,02	102,3	143	298	37	4,4	4,4	19,3	.0100.010.1
	18,7	362				145			8,5	6,3	19,6	.0100.010.2
125	13	322	141,3	6,55	128,2	171	353	37	4,2	7,1	29,6	.0125.010.1
	18,3	379				173			10,8	10,6	30,1	.0125.010.2
150	11,8	312	168,3	7,11	154,1	202	391	35	8,8	12,7	42,3	.0150.010.1
	16	366				204			15,5	16,3	42,8	.0150.010.2
	18,8	434				206	268		26	23,1	32,5	.0150.010.3
	20	539				207			37,4	30,6	33,5	.0150.010.4
200	13,3	319	219,1	8,18	202,7	257	508	42	27,9	22,8	76,7	.0200.010.1
	23	372				258	508		26,3	25,3	77,3	.0200.010.2
	28,5	405				260	342		39,7	31,5	55,2	.0200.010.3
250	12,4	345	273	9,27	254,5	314	584	45	42,2	38,9	113	.0250.010.1
	19	386				315	584		45,3	42,4	114	.0250.010.2
	25,5	438				317	385		59,8	50,9	79	.0250.010.3
300	13,3	358	323,8	9,52	304,8	368	688	42	84,1	65,2	191	.0300.010.1
	17	417				368	688		52,6	65,3	193	.0300.010.2
	25	530				371	525		122	85,4	156	.0300.010.3

# Compensatore angolare cardanico con soffiello metallico a pareti multiple e attacchi a saldare

# PN 10

## Tipo: CDM 12

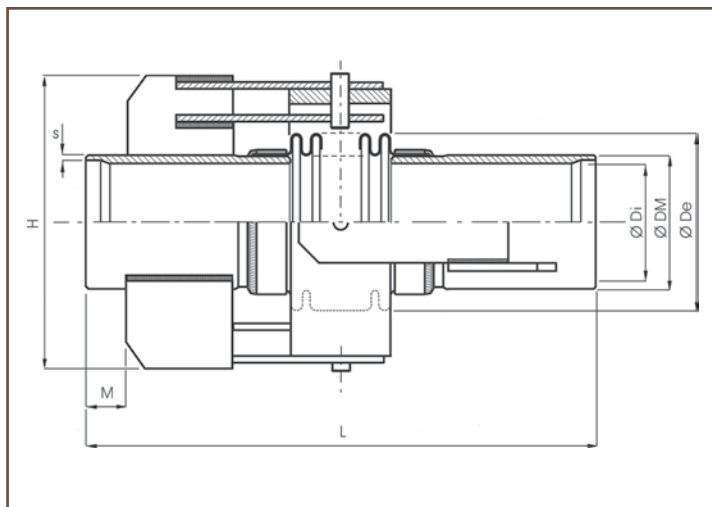

Me = momento di deformazione elastica  
Ma = momento di attrito dei perni

DN	CORSA ANGOLARE +/- α°	DIMENSIONI [mm]							Me [Nm/1°]	Ma [Nm/bar]	Peso [Kg]	CODICE 9911...
		L	DM	s	Di	De	H	M				
300	13,3	567	323,8	9,52	304,8	368	524	45	84	51,5	104	.0300.010.1
	17	588	323,8	9,52					52,6	51,5	101	.0300.010.2
	25	701	323,8	9,52					52,6	67,4	103,3	.0300.010.3
350	10	675	355,6	9,52	336,6	409	576	45	202	77,4	142	.0350.010.1
	20	676	355,6	9,52					101	77,4	136	.0350.010.2
	24	685	355,6	9,52					101	83,7	134	.0350.010.3
400	8,6	732	406,4	9,52	387,4	459	634	45	290	94,3	190	.0400.010.1
	17,2	730	406,4	9,52					145	96,2	182	.0400.010.2
	20,6	817	406,4	9,52					145	116	181	.0400.010.3
450	7,6	892	457,2	9,52	431,8	509	706	45	400	131	289	.0450.010.1
	15,2	890							200	134	278	.0450.010.2
	18,2	890							200	155	260	.0450.010.3
500	6,7	802	508	9,52	482,6	560	778	45	539	178	321	.0500.010.1
	13,4	800		9,52					270	181	308	.0500.010.2
	16,2	919		9,52					270	205	312	.0500.010.3
600	5,5	1064	609,6	9,52	584,2	660	910	45	894	299	547	.0600.010.1
	11	1063		9,52					448		532	.0600.010.2
	14,5	1063		9,52					448		512	.0600.010.3

# Compensatore angolare cardanico con soffietto metallico a pareti multiple e attacchi a saldare

# PN 16

## Tipo: CDM 12-C

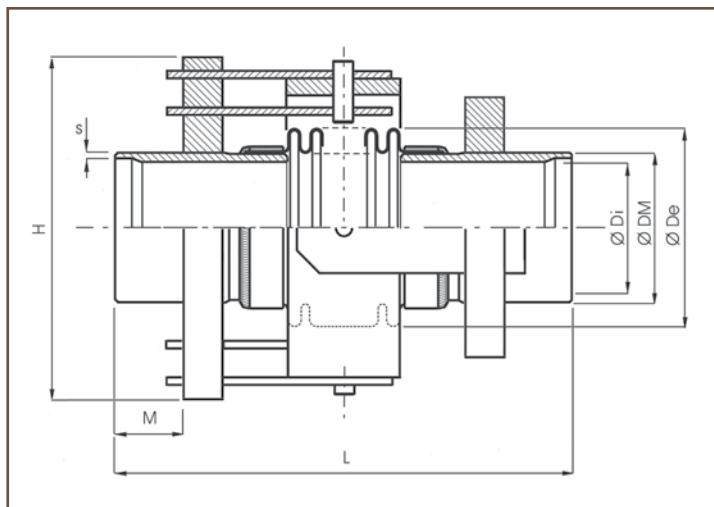

Me = momento di deformazione elastica  
Ma = momento di attrito dei perni

DN	CORSA ANGOLARE	DIMENSIONI [mm]							Me	Ma	Peso	CODICE
		L	DM	s	Di	De	H	M				
	+/- α°							[Nm/1°]	[Nm/bar]	[Kg]	9912...	
40	17,2	304	48,3	3,68	38,1	66	175	36	2	1,7	6,2	.0040.016.1
	23	388				68			3,3	3,7	6,7	.0040.016.2
50	16	286	60,3	3,91	49,2	80	188	28	2,3	2,3	8	.0050.016.1
	21	382				81			4,8	4,8	8,6	.0050.016.2
65	13,2	290	76,1	5	64,3	99	207	31	4	3	10,8	.0065.016.1
	20,5	379				102			8,1	6,7	11,4	.0065.016.2
80	12,4	296	88,9	5,49	77,9	116	263	36	4,6	3,4	12,9	.0080.016.1
	16,5	347				118			7,8	5,3	13,2	.0080.016.2
100	13,6	328	114,3	6,02	102,3	144	298	46	8,4	5,5	20,9	.0100.016.1
	17	387				146			14,2	8,2	21,3	.0100.016.2
125	10,8	328	141,3	6,55	128,2	171	353	40	9,2	8	32	.0125.016.1
	15	390				174			20,2	13,1	32,6	.0125.016.2
150	10,3	327	168,3	7,11	154,1	202	391	43	12	13,3	45,2	.0150.016.1
	12,5	368				204	391		22,8	17,5	45,6	.0150.016.2
	16	485				207	268		46,1	29,6	34,5	.0150.016.3
200	13,8	324	219,1	8,18	202,7	258	508	44	42,1	25,1	83	.0200.016.1
	20,8	363				259	508		40,4	27,6	83,4	.0200.016.2
	23,8	451				261	342		66,7	36,8	59,7	.0200.016.3
250	12,8	350	273	9,27	254,5	315	584	47	63,5	41,8	124	.0250.016.1
	20,5	399				317	584		76,7	49,7	125	.0250.016.2
	20,8	468				318	385		110	58,2	86,1	.0250.016.3
300	13,5	363	323,8	9,52	304,8	369	688	45	113	69,4	209	.0300.016.1
	15,3	430				369	688		137	74,3	211	.0300.016.2
	19,5	586				371	525		214	96	170	.0300.016.3

# Compensatore angolare cardanico con soffiello metallico a pareti multiple e attacchi a saldare

# PN 16

## Tipo: CDM 12

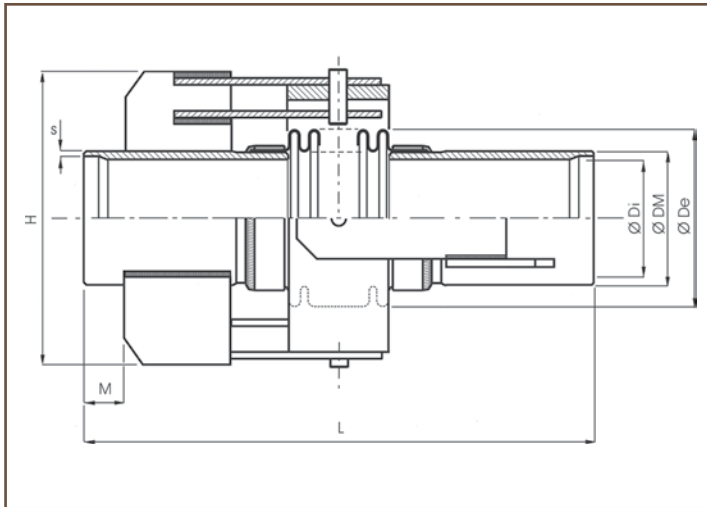

Me = momento di deformazione elastica  
Ma = momento di attrito dei perni

DN	CORSA ANGOLARE	DIMENSIONI [mm]							Me	Ma	Peso	CODICE
		L	DM	s	Di	De	H	M				
	+/- α°								[Nm/1°]	[Nm/bar]	[Kg]	9911...
300	13,5	666	323,8	9,52	304,8	369	568	45	113	69,4	169	.0300.016.1
	15,3	691							136	74,3	167	.0300.016.2
	19,5	847							136	95,7	173	.0300.016.3
350	10	732	355,6	9,52	336,6	411	608	45	274	93,7	179	.0350.016.1
	19,8	777							137	96,4	177	.0350.016.2
	22,4	886							137	125	180	.0350.016.3
400	8,8	792	406,4	9,52	381	461	658	45	390	130	268	.0400.016.1
	17,5	791							195	132	258	.0400.016.2
	21,5	877							195	168	254	.0400.016.3
450	7,7	956	457,2	9,52	431,8	511	715	45	537	168	377	.0450.016.1
	15,2								269	168	365	.0450.016.2
	17,7								269	187	348	.0450.016.3
500	6,8	882	508	9,52	477,8	562	803	45	721	230	449	.0500.016.1
	13,5	880							360	227	433	.0500.016.2
	15,5	959							360	251	430	.0500.016.3
600	5,5	1052	609,6	9,52	574,6	662	978	45	1192	370	790	.0600.016.1
	11	1052							596	370	768	.0600.016.2
	13,1	1058							596	405	740	.0600.016.3



# Compensatore angolare cardanico con soffietto metallico a pareti multiple e attacchi a saldare

# PN 25

## Tipo: CDM 12-C

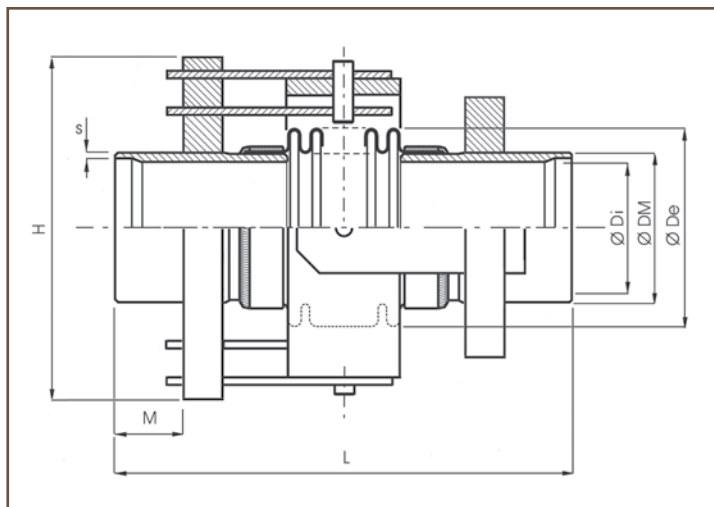

Me = momento di deformazione elastica  
Ma = momento di attrito dei perni

DN	CORSA ANGOLARE	DIMENSIONI [mm]							Me	Ma	Peso	CODICE
		L	DM	s	Di	De	H	M				
	+/- α°								[Nm/1°]	[Nm/bar]	[Kg]	9912...
40	15,5	301	48,3	3,68	38,1	67	175	35	3,2	2,5	6,4	.0040.025.1
50	12,4	287	60,3	3,91	49,2	80	188	29	3,5	2,3	8	.0050.025.1
65	13,6	301	76,1	5	64,3	101	207	37	7,6	4,4	11,3	.0065.025.1
80	11,8	300	88,9	5,49	73,7	116	247	35	4,6	4,1	15,4	.0080.025.1
100	11	330	114,3	6,02	97,2	144	298	39	8,4	8,5	25,3	.0100.025.1
	13,5	412				147	298		25,4	16,5	25,7	.0100.025.2
125	10,8	318	141,3	6,55	122,3	172	385	41	12,6	13	46,2	.0125.025.1
	11,3	345				174	385		25,9	17,3	46,3	.0125.025.2
150	11	350	168,3	7,11	146,4	204	410	39	20,7	20,9	64,6	.0150.025.1
200	14	355	219,1	8,18	193,7	259	484	45	56,6	34,2	107	.0200.025.1
	17,3	420				261	484		91,7	44,8	108	.0200.025.2
250	14	383	273	9,27	247,6	317	634	48	108	64,3	187	.0250.025.1
	16,2	450				318	634		138	72,7	189	.0250.025.2
	19,2	483				319	437		154	84	138	.0250.025.2
300	9	384	323,8	9,52	298,4	369	726	40	218	98,5	284	.0300.025.1
	14,5	448							137	97,7	287	.0300.025.2

# Compensatore angolare cardanico con soffiello metallico a pareti multiple e attacchi a saldare

# PN 25

## Tipo: CDM 12

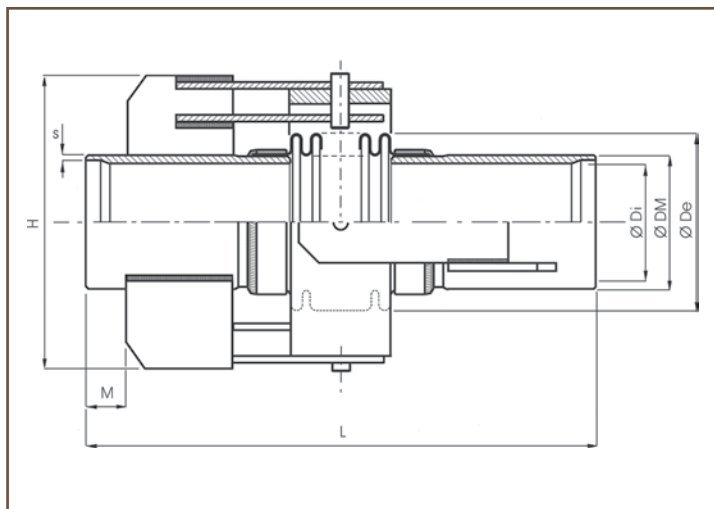

Me = momento di deformazione elastica  
Ma = momento di attrito dei perni

DN	CORSA ANGOLARE +/- α°	DIMENSIONI [mm]							Me [Nm/1°]	Ma [Nm/bar]	Peso [Kg]	CODICE 9911...
		L	DM	s	Di	De	H	M				
		300	9	677	323,8	9,52	298,4	369				
14,5	701	137	88	205					.0300.025.2			
350	6,7	847	355,6	9,52	330,2	411	637	45	552	131	276	.0350.025.1
	13,4	845							276	131	267	.0350.025.2
	20,4	931							276	178	271	.0350.025.3
400	5,8	831	406,4	9,52	373,1	461	714	45	795	176	382	.0400.025.1
	11,5	843							398	176	371	.0400.025.2
	17,5	932							398	228	377	.0400.025.3
450	5,1	931	457,2	9,52	419,1	511	768	45	1100	231	523	.0450.025.1
	10,2	931							550	231	506	.0450.025.2
	14,2	978							550	257	491	.0450.025.3
500	4,5	1051	508	9,52	466,8	562	865	45	1483	305	757	.0500.025.1
	9	1051							742	307	736	.0500.025.2
	11	1059							742	305	710	.0500.025.3

# Compensatore angolare cardanico con soffietto metallico a pareti multiple e attacchi a saldare

# PN 40

## Tipo: CDM 12-C

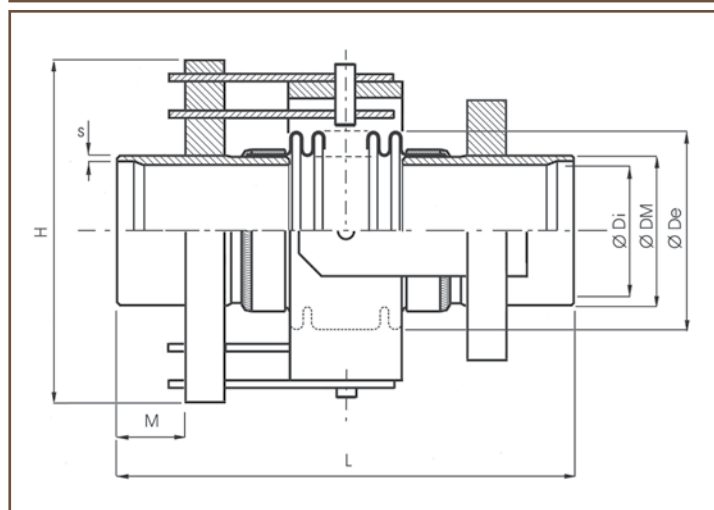

Me = momento di deformazione elastica  
Ma = momento di attrito dei perni

DN	CORSA ANGOLARE +/- α°	DIMENSIONI [mm]							Me [Nm/1°]	Ma [Nm/bar]	Peso [Kg]	CODICE 9912...
		L	DM	s	Di	De	H	M				
40	15	301	48,3	3,68	38,1	67	175	35	3,2	2,5	6,4	.0040.040.1
50	11	287	60,3	3,91	49,2	80	188	29	3,5	2,3	8	.0050.040.1
65	13	301	76,1	5	64,3	101	207	37	7,6	4,4	11,3	.0065.040.1
80	12,2	314	88,9	5,49	73,7	118	263	40	8,3	5,6	20,9	.0080.040.1
100	11	324	114,3	6,02	97,2	145	330	35	12,7	9,3	37	.0100.040.1
125	7,3	309	141,3	6,55	122,3	173	401	37	28,3	14,7	59,3	.0125.040.1
	10,8	345				174		37	25,9	17,3	59,7	.0125.040.2
150	7,4	335	168,3	7,11	146,4	205	429	35	46,4	24,8	86	.0150.040.1
200	10,3	364	219,1	8,18	193,7	261	546	35	147	58,1	159	.0200.040.1
	16,5	420							91,7	57,6	160	.0200.040.2
250	9,5	388	273	9,27	247,6	318	675	38	221	86	275	.0250.040.1
	13,5	450							138	86,6	278	.0250.040.2
300	7,1	444	323,8	9,52	295,3	373	817	45	798	181	456	.0300.040.1
	9,9	494					817		570	183	459	.0300.040.2
	12,2	621					597		333	182	353	.0300.040.3

# Compensatore angolare cardanico con soffietto metallico a pareti multiple e attacchi a saldare

# PN 40

## Tipo: CDM 12

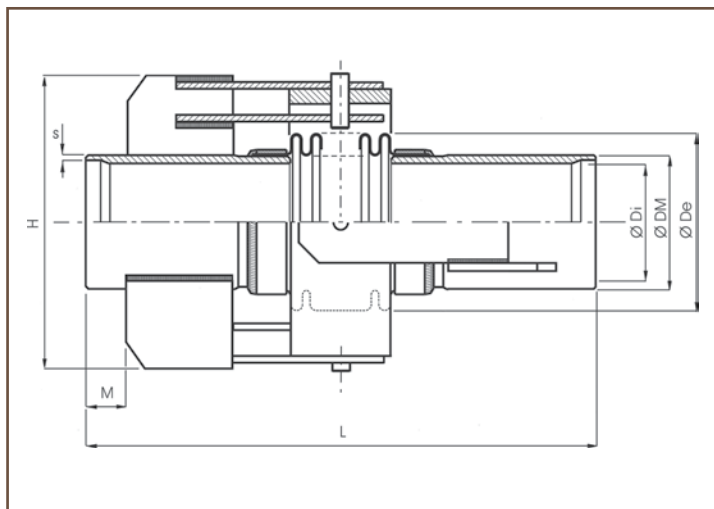

Me = momento di deformazione elastica  
Ma = momento di attrito dei perni

DN	CORSA ANGOLARE +/- α°	DIMENSIONI [mm]							Me [Nm/1°]	Ma [Nm/bar]	Peso [Kg]	CODICE 9911...	
		L	DM	s	Di	De	H	M					
		300	7,1	821	323,8	9,52	295,3	373					612
	9,9	827	570	183					320	.0300.040.2			
	12,2	954	570	182					328	.0300.040.3			
350	6,8	911	355,6	9,52	325,4	413	678	45	742	191	398	.0350.040.1	
		13,5	915						355,6	371	197	387	.0350.040.2
400	6,3	1126	406,4	9,52	373,1	465	719	45	1341	292	584	.0400.040.1	
									12,6	671	292	569	.0400.040.2
									15,5	671	290	558	.0400.040.3
450	5,5	1130	457,2	9,52	409,3	515	832	45	1845	374	883	.0450.040.1	
		11							1131	922	363	857	.0450.040.2
500	4,9	1307	508	9,52	466,8	566	915	45	2474	446	1099	.0500.040.1	
		9,9							1307	1236	458	1074	.0500.040.2
		14,2							1307	1236	462	1050	.0500.040.3



# Giunto di smontaggio con soffietto metallico a pareti multiple e flange EN 1092-1

## TIPO

**GS - GSC (senza convogliatore)**

**GSF - GSFC (con convogliatore)**

**PN: 6 - 10 - 16 - 25 - 40**



**GS - GSC**

**GSF - GSFC**

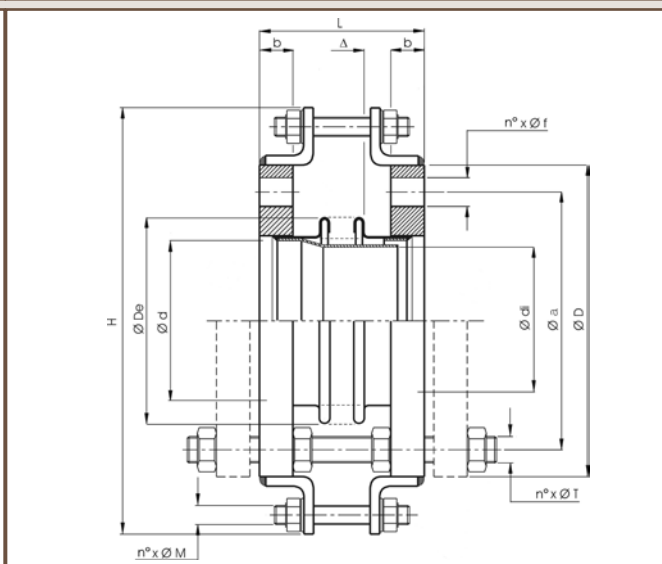
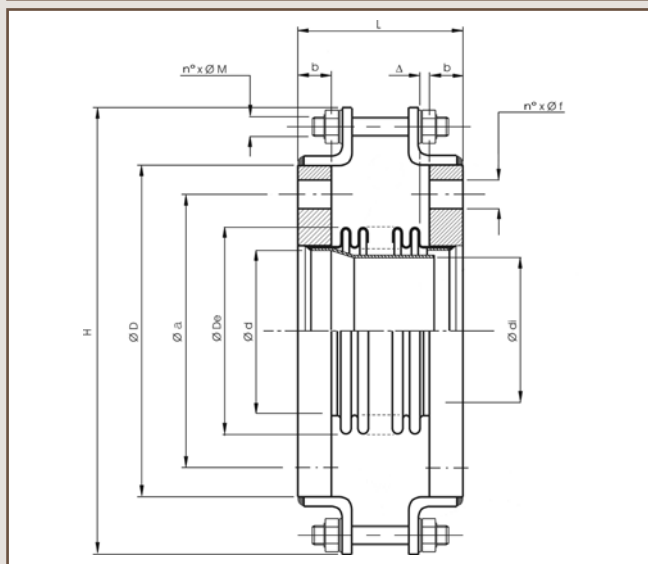

## MATERIALI

SOFFIETTO	ASTM A 240 Tp. 321
CONVOGLIATORE	ASTM A 240 Tp. 304
FLANGE	ASTM A 105 Gr. B
TIRANTI DI SMONTAGGIO	ASTM A 240 Tp. 304
TIRANTI DI FORZA	ACCIAIO AL CARBONIO

## ACCESSORI

Limitatori di corsa  
Protezione soffietto

## ESECUZIONI SPECIALI

Emiflex, in qualità di produttore, è in grado di fornire ai propri clienti esecuzioni speciali dei prodotti riportati, anche in termini di dimensioni (DN e PN) e materiali.

### NOTE

I dati contenuti nel presente catalogo possono essere soggetti ad eventuali errori e/o omissioni. Il costante aggiornamento tecnico qualitativo dei nostri prodotti, può dar luogo in qualsiasi momento e senza preavviso a variazioni delle caratteristiche e delle dimensioni citate. Qualora venga richiesta una specifica rispondenza (o variazione) a dimensioni, prestazioni o caratteristiche critiche per l'impiego, si prega di contattare il nostro servizio tecnico. Emiflex, in qualità di produttore, è in grado di fornire esecuzioni speciali dei prodotti riportati, anche di dimensioni (DN e PN) maggiori. I pesi riportati nelle tabelle sono da considerare approssimativi.

# Giunto di smontaggio con soffietto metallico a pareti multiple e flange EN 1092-1

# PN 6

### Tipo: GS - GSC

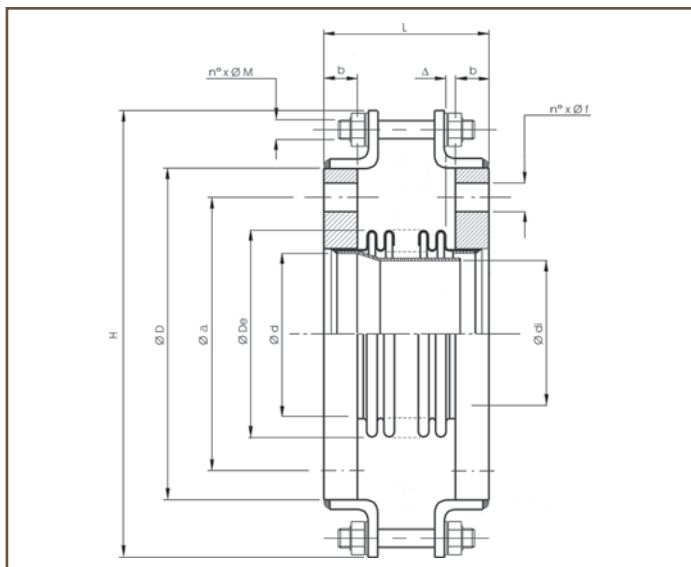

### Tipo: GSF - GSFC

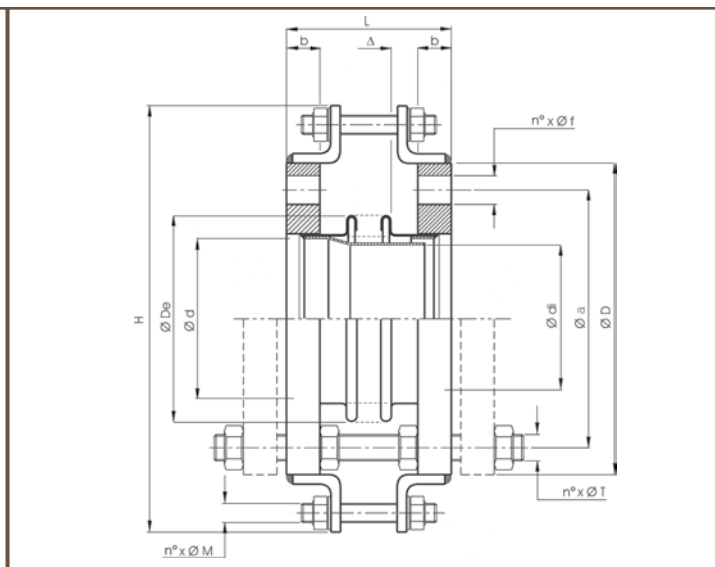

DN	L [mm]	DIMENSIONI [mm]										Am [cm <sup>2</sup> ]	Tiranti di smontaggio n° x ØM	Tiranti di forza n° x ØT	PESO [Kg]		CODICE			
		di	d	De	Δ	H	D	a	b*	fori					GSC	GSFC	GS 9913...	GSC 9914...	GSF 9915...	GSFC 9916...
		n°	Ø f																	
100	144	103	111	142	21	300	210	170	18	4	18	128	3 x 12	2 x 16	9	10	.0100.006.0			
125	138	128	136	170	21	330	240	200	20	8	18	187	3 x 12	4 x 16	11	13	.0125.006.0			
150	146	156	165	202	21	355	265	225	20	8	18	266	3 x 12	4 x 16	13	15	.0150.006.0			
200	143	207	216	257	21	410	320	280	22	8	18	441	3 x 12	4 x 16	18	20	.0200.006.0			
250	154	261	271	314	21	495	375	335	24	12	18	672	3 x 12	6 x 16	24	26	.0250.006.0			
300	169	311	322	367	25	560	440	395	24	12	22	929	3 x 12	6 x 20	30	35	.0300.006.0			
350	172	333	353	408	26	610	490	445	26	12	22	1113	3 x 12	6 x 20	43	48	.0350.006.0			
400	176	383	404	458	26	660	540	495	28	16	22	1428	3 x 12	8 x 20	50	57	.0400.006.0			
450	140	432	455	508	6	715	595	550	30	16	22	1783	3 x 12	8 x 20	61	68	.0450.006.0			
500	174	483	507	559	23	765	645	600	30	20	22	2185	3 x 12	10 x 20	68	77	.0500.006.0			
600	175	583	610	659	8	875	755	705	32	20	26	3092	3 x 12	10 x 24	89	102	.0600.006.0			
700	171	687	707	763	6	986	860	810	32	24	26	4201	3 x 12	12 x 24	107	123	.0700.006.0			
800	194	790	808	887	35	1101	975	920	34	24	30	5608	3 x 16	12 x 27	139	163	.0800.006.0			
900	198	891	909	988	35	1201	1075	1020	36	24	30	7029	3 x 16	12 x 27	161	186	.0900.006.0			
1000	198	993	1011	1090	35	1301	1175	1120	36	28	30	8626	3 x 16	14 x 27	175	204	.1000.006.0			
1200	208	1197	1214	1294	38	1531	1405	1340	38	32	33	12311	3 x 16	16 x 30	250	293	.1200.006.0			
1400	192	1396	1418	1494	10	1756	1630	1560	40	36	36	16559	3 x 16	18 x 33	341	400	.1400.006.0			
1600	196	1596	1622	1694	10	1950	1830	1760	42	40	36	21434	3 x 16	20 x 33	395	462	.1600.006.0			
1800	236	1795	1824	1894	10	2186	2045	1970	44	44	39	26938	3 x 16	22 x 36	500	600	.1800.006.0			
2000	240	1995	2028	2094	10	2406	2265	2180	46	48	42	33071	6 x 16	24 x 39	613	749	.2000.006.0			

- GS = Giunto di smontaggio con tiranti di smontaggio
- GSC = Giunto di smontaggio con tiranti di smontaggio e convogliatore interno
- GSF = Giunto di smontaggio con tiranti di smontaggio e tiranti di forza
- GSFC = Giunto di smontaggio con tiranti di smontaggio, tiranti di forza e convogliatore interno
- \* = Per DN > 600 spessore da concordare con il cliente

# Giunto di smontaggio con soffietto metallico a pareti multiple e flange EN 1092-1

# PN 10

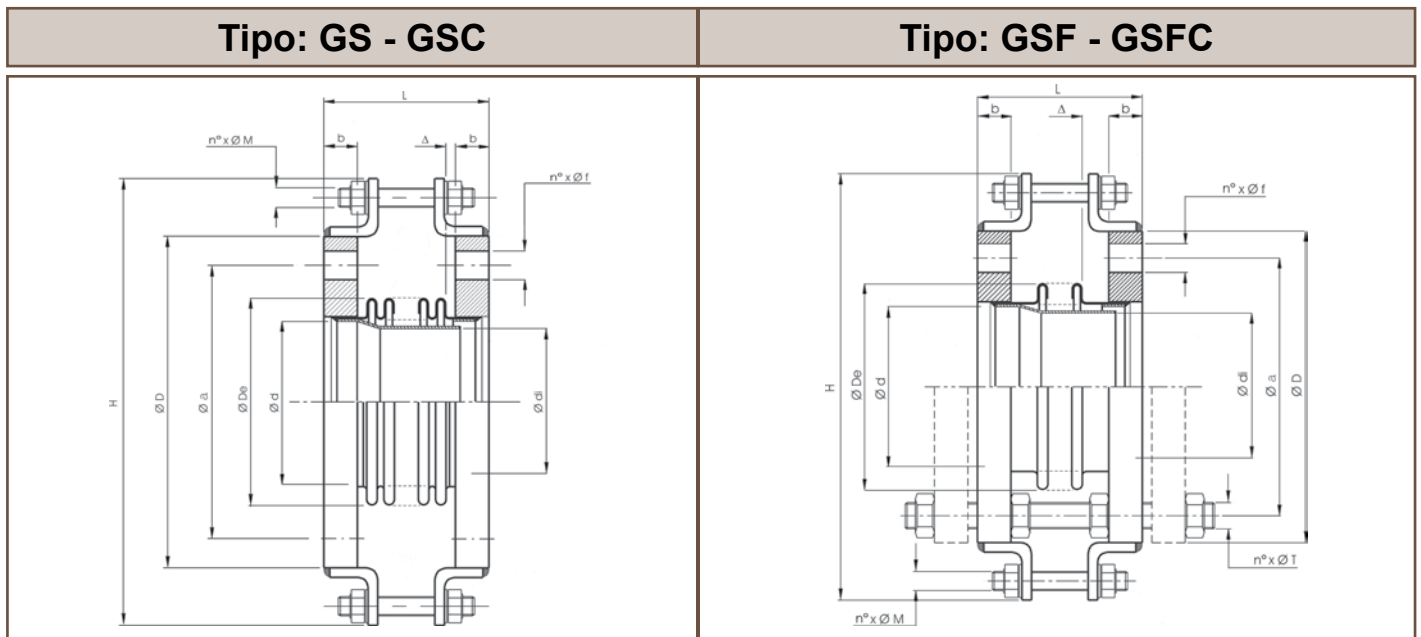

DN	L [mm]	DIMENSIONI [mm]										Am [cm <sup>2</sup> ]	Tiranti di smontaggio n° x ØM	Tiranti di forza n° x ØT	PESO [Kg]		CODICE				
		di	d	De	Δ	H	D	a	b*	fori					GSC	GSFC	GS 9913...	GSC 9914...	GSF 9915...	GSFC 9916...	
		n°	Ø f																		
100	122	103	110	143	5	310	220	180	22	8	18	128	3 X 12	4 X 16	11	13					.0100.010.0
125	128	128	136	171	12	370	250	210	22	8	18	187	3 X 12	4 X 16	15	16					.0125.010.0
150	176	156	165	202	25	405	285	240	24	8	22	266	3 X 12	4 X 20	19	22					.0150.010.0
200	155	207	216	257	25	460	340	295	24	8	22	441	3 X 12	4 X 20	23	27					.0200.010.0
250	184	261	271	314	25	515	395	350	26	12	22	672	3 X 12	6 X 20	31	36					.0250.010.0
300	176	311	321	368	25	565	445	400	26	12	22	932	3 X 12	6 X 20	36	41					.0300.010.0
350	168	333	353	408	22	631	505	460	28	16	22	1113	3 X 12	8 X 20	53	59					.0350.010.0
400	176	383	403	459	6	691	565	515	32	16	26	1432	3 X 12	8 X 24	72	83					.0400.010.0
450	184	432	454	509	6	741	615	565	36	20	26	1787	3 X 12	10 X 24	87	101					.0450.010.0
500	188	483	506	560	6	796	670	620	38	20	26	2190	3 X 16	10 X 24	102	117					.0500.010.0
600	196	583	609	660	6	906	780	725	42	20	30	3097	3 X 16	10 X 27	134	155					.0600.010.0
700	188	687	706	764	6	1021	895	840	38	24	30	4208	3 X 16	12 X 27	155	179					.0700.010.0
800	192	790	808	887	10	1141	1015	950	40	24	33	5608	3 x 16	12 X 30	199	231					.0800.010.0
900	196	891	909	988	10	1241	1115	1050	42	28	33	7029	3 x 16	14 X 30	228	265					.0900.010.0
1000	200	993	1011	1090	10	1356	1230	1160	44	28	36	8626	3 X 16	14 X 33	277	324					.1000.010.0
1200	240	1197	1214	1294	10	1581	1455	1380	46	32	39	12311	3 X 18	16 X 36	381	454					.1200.010.0
1400	252	1396	1416	1496	10	1811	1675	1590	48	36	42	16581	3 x 16	18 X 39	508	612					.1400.010.0
1600	256	1596	1620	1696	10	2056	1915	1820	50	40	48	21460	6 x 18	20 X 45	672	842					.1600.010.0
1800	260	1795	1822	1896	10	2256	2115	2020	52	44	48	26968	6 x 20	22 X 45	775	964					.1800.010.0
2000	264	1995	2026	2096	10	2466	2325	2230	54	48	48	33103	6 x 20	24 X 45	902	1110					.2000.010.0

- GS = Giunto di smontaggio con tiranti di smontaggio
- GSC = Giunto di smontaggio con tiranti di smontaggio e convogliatore interno
- GSF = Giunto di smontaggio con tiranti di smontaggio e tiranti di forza
- GSFC = Giunto di smontaggio con tiranti di smontaggio, tiranti di forza e convogliatore interno
- \* = Per DN > 600 spessore da concordare con il cliente



# Giunto di smontaggio con soffietto metallico a pareti multiple e flange EN 1092-1

# PN 16

### Tipo: GS - GSC

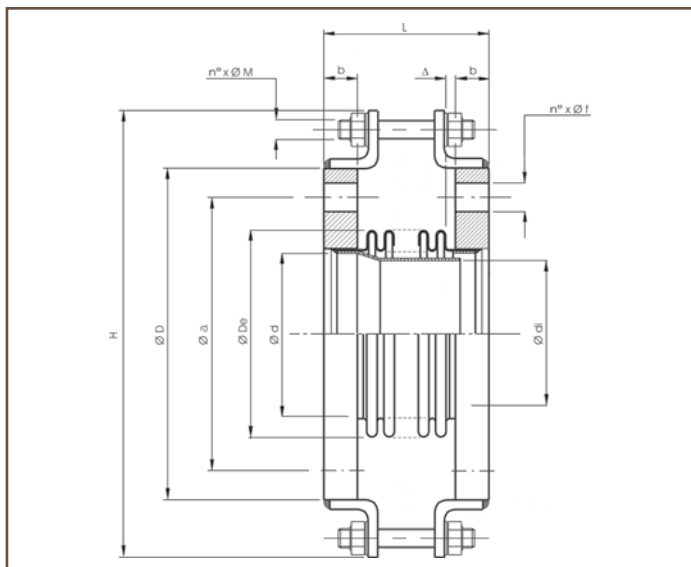

### Tipo: GSF - GSFC

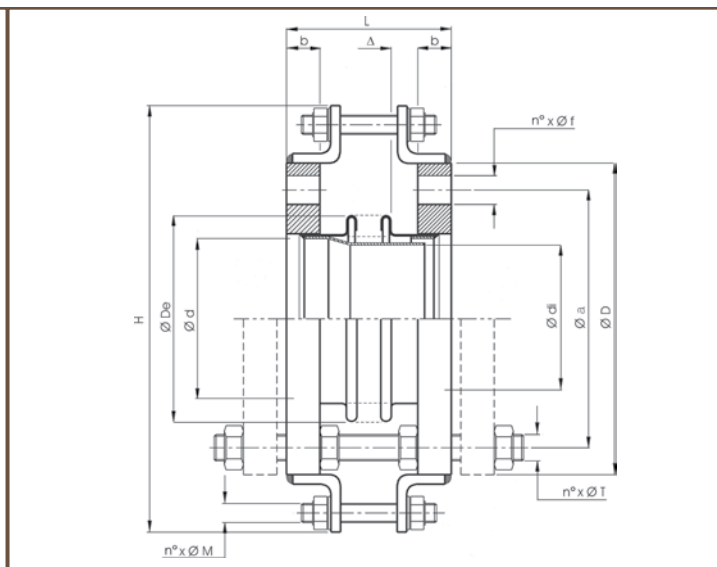

DN	L [mm]	DIMENSIONI [mm]										Am [cm <sup>2</sup> ]	Tiranti di smontaggio n° x Ø M	Tiranti di forza n° x Ø T	PESO [Kg]		CODICE			
		di	d	De	Δ	H	D	a	b*	fori					GSC	GSFC	GS 9913...	GSC 9914...	GSF 9915...	GSFC 9916...
		n°	Ø f																	
100	150	103	110	143	5	340	220	180	22	8	18	129	3 X 12	4 X 16	12	14	.0100.016.0			
125	141	128	136	171	5	370	250	210	22	8	18	187	3 X 12	4 X 16	15	17	.0125.016.0			
150	182	156	164	203	25	405	285	240	24	8	22	267	3 X 12	4 X 20	21	24	.0150.016.0			
200	179	207	215	258	25	466	340	295	26	12	22	443	3 X 12	6 X 20	28	33	.0200.016.0			
250	177	261	270	315	26	531	405	355	29	12	26	674	3 X 12	6 X 24	37	46	.0250.016.0			
300	177	311	321	368	30	586	460	410	32	12	26	932	3 X 16	6 X 24	48	56	.0300.016.0			
350	182	333	352	409	6	646	520	470	35	16	26	1116	3 X 16	8 X 24	72	83	.0350.016.0			
400	188	383	403	459	6	706	580	525	38	16	30	1432	3 X 16	8 X 27	89	105	.0400.016.0			
450	196	432	454	509	6	766	640	585	42	20	30	1787	3 X 16	10 X 27	112	133	.0450.016.0			
500	204	483	506	560	6	841	715	650	46	20	33	2190	3 X 16	10 X 30	150	178	.0500.016.0			
600	216	583	609	660	6	976	840	770	52	20	36	3097	4 X 16	10 X 33	219	255	.0600.016.0			
700	204	687	706	764	6	1046	910	840	46	24	36	4208	4 X 16	12 X 33	193	234	.0700.016.0			
800	236	790	806	889	40	1161	1025	950	48	24	39	5621	4 X 20	12 X 36	247	302	.0800.016.0			
900	240	891	907	990	40	1261	1125	1050	50	28	39	7044	4 X 20	14 X 36	279	345	.0900.016.0			
1000	224	993	1007	1094	10	1391	1255	1170	50	28	42	8659	4 x 18	14 X 39	269	447	.1000.016.0			
1200	268	1197	1210	1298	10	1621	1485	1390	52	32	48	12351	4 x 20	16 X 45	505	644	.1200.016.0			
1400	272	1396	1414	1498	10	1821	1685	1590	54	36	48	16604	6 X 20	18 X 45	600	757	.1400.016.0			
1600	276	1596	1618	1698	10	2070	1930	1820	56	40	56	21486	6 X 20	20 X 52	784	1038	.1600.016.0			
1800	288	1795	1818	1900	10	2270	2130	2020	58	44	56	27026	8 X 20	22 X 52	934	1218	.1800.016.0			
2000	292	1995	2022	2100	10	2485	2345	2230	60	48	62	33168	8 X 22	24 X 56	1074	1444	.2000.016.0			

- GS = Giunto di smontaggio con tiranti di smontaggio
- GSC = Giunto di smontaggio con tiranti di smontaggio e convogliatore interno
- GSF = Giunto di smontaggio con tiranti di smontaggio e tiranti di forza
- GSFC = Giunto di smontaggio con tiranti di smontaggio, tiranti di forza e convogliatore interno
- \* = Per DN > 600 spessore da concordare con il cliente

# Giunto di smontaggio con soffietto metallico a pareti multiple e flange EN 1092-1

# PN 25

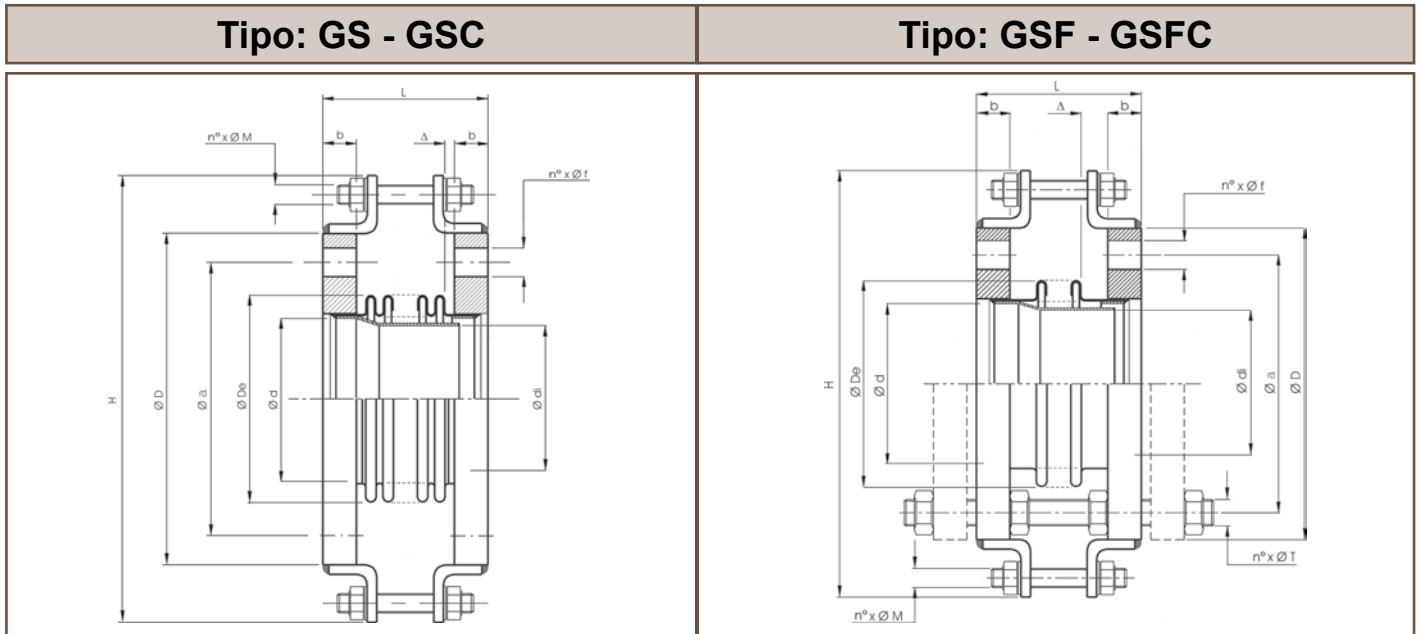

DN	L [mm]	DIMENSIONI [mm]										Am [cm <sup>2</sup> ]	Tiranti di smontaggio n° x ØM	Tiranti di forza n° x ØT	PESO [Kg]		CODICE			
		di	d	De	Δ	H	D	a	b*	fori					GSC	GSFC	GS 9913...	GSC 9914...	GSF 9915...	GSFC 9916...
		n°	Ø f																	
100	166	103	109	144	5	355	235	190	26	8	22	130	3 x 12	4 x 20	16	20	.0100.025.0			
125	186	128	135	172	5	396	270	220	28	8	26	188	3 x 12	4 x 24	24	29	.0125.025.0			
150	182	156	164	203	5	426	300	250	30	8	26	267	3 x 12	4 x 24	29	34	.0150.025.0			
200	175	207	214	259	5	486	360	310	32	12	26	445	3 x 12	6 x 24	38	47	.0200.025.0			
250	172	261	269	316	5	551	425	370	35	12	30	677	3 x 12	6 x 27	51	62	.0250.025.0			
300	187	311	320	369	5	611	485	430	38	16	30	935	3 x 16	8 x 27	66	82	.0300.025.0			
350	204	333	350	411	6	681	555	490	42	16	33	1122	4 x 16	8 x 30	106	127	.0350.025.0			
400	212	383	401	461	6	746	620	550	46	16	36	1439	4 x 16	8 x 33	135	163	.0400.025.0			
450	220	432	452	511	6	796	670	600	50	20	36	1795	4 x 16	10 x 33	157	193	.0450.025.0			
500	232	483	504	562	6	856	730	660	56	20	36	2198	4 x 18	10 x 33	199	236	.0500.025.0			
600	256	583	607	662	6	981	845	770	68	20	39	3107	4 x 20	10 x 36	291	341	.0600.025.0			
700	232	687	702	768	6	1096	960	875	52	24	42	4231	4 x 20	12 x 39	287	355	.0700.025.0			
800	284	790	802	893	10	1221	1085	990	56	24	48	5648	6 x 18	12 x 45	398	505	.0800.025.0			
900	292	891	903	994	10	1321	1185	1090	60	28	48	7073	6 x 18	14 x 45	460	588	.0900.025.0			
1000	304	993	1005	1096	10	1456	1320	1210	66	28	56	8676	6 x 18	14 x 52	602	790	.1000.025.0			
1200	324	1197	1209	1319	16	1666	1530	1420	72	32	56	12558	6 x 20	16 x 52	806	1030	.1200.025.0			
1400	348	1396	1410	1522	16	1895	1755	1640	78	36	62	16879	6 x 22	18 x 56	1080	1391	.1400.025.0			
1600	372	1596	1611	1725	16	2150	1975	1860	84	40	62	21838	8 x 22	20 x 56	1411	1772	.1600.025.0			

- GS = Giunto di smontaggio con tiranti di smontaggio
- GSC = Giunto di smontaggio con tiranti di smontaggio e convogliatore interno
- GSF = Giunto di smontaggio con tiranti di smontaggio e tiranti di forza
- GSFC = Giunto di smontaggio con tiranti di smontaggio, tiranti di forza e convogliatore interno
- \* = Per DN > 600 spessore da concordare con il cliente

# Giunto di smontaggio con soffietto metallico a pareti multiple e flange EN 1092-1

# PN 40

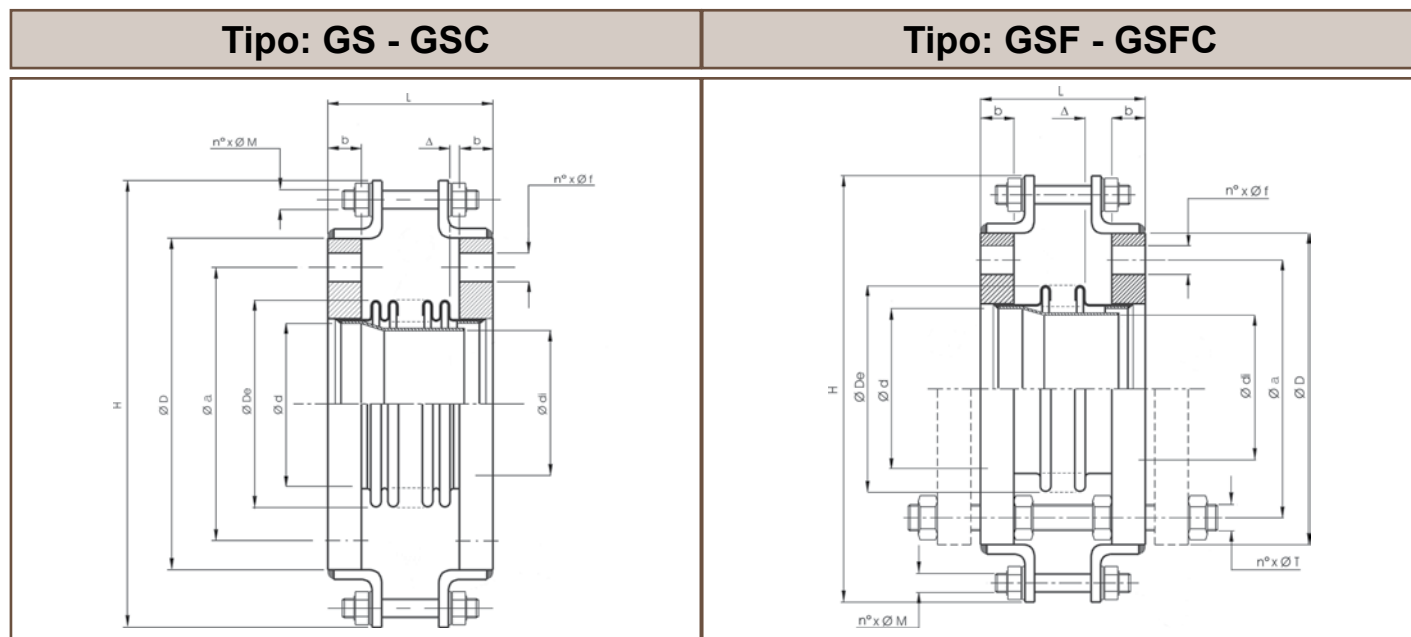

DN	L [mm]	DIMENSIONI [mm]										Am [cm <sup>2</sup> ]	Tiranti di smontaggio n° x ØM	Tiranti di forza n° x ØT	PESO [Kg]		CODICE			
		di	d	De	Δ	H	D	a	b*	fori n°	fori Ø f				GSC	GSFC	GS 9913...	GSC 9914...	GSF 9915...	GSFC 9916...
		Ødi	Øa	ØDe	Ød	Ødi														
100	173	103	109	144	16	355	235	190	26	8	22	129	3 x 12	4 x 20	17	21	.0100.040.0			
125	177	128	133	173	17	396	270	220	28	8	26	190	3 x 12	4 x 24	24	29	.0125.040.0			
150	218	156	143	204	26	426	300	250	30	8	26	269	3 x 16	4 x 24	30	36	.0150.040.0			
200	183	207	214	259	5	501	375	320	36	12	30	445	3 x 16	6 x 27	46	58	.0200.040.0			
250	196	261	267	318	5	576	450	385	42	12	33	681	3 x 16	6 x 30	72	88	.0250.040.0			
300	241	311	318	371	5	641	515	450	48	16	33	940	3 x 16	8 x 30	101	125	.0300.040.0			
350	236	333	348	413	6	716	580	510	54	16	36	1128	4 x 16	8 x 33	151	181	.0350.040.0			
400	248	383	397	463	6	796	660	585	60	16	39	1445	4 x 18	8 x 36	210	249	.0400.040.0			
450	268	432	448	515	6	821	685	610	66	20	39	1810	4 x 18	10 x 36	224	275	.0450.040.0			
500	280	483	500	566	6	891	755	670	72	20	42	2215	4 x 20	10 x 39	286	350	.0500.040.0			
600	312	583	604	685	12	1026	890	795	84	20	48	3222	6 x 20	10 x 45	450	542	.0600.040.0			
700	272	687	701	789	12	1131	995	900	64	24	48	4353	6 x 20	12 x 45	413	516	.0700.040.0			
800	326	790	803	892	16	1276	1140	1030	73	24	56	5641	6 x 20	12 x 52	602	763	.0800.040.0			

- GS = Giunto di smontaggio con tiranti di smontaggio
- GSC = Giunto di smontaggio con tiranti di smontaggio e convogliatore interno
- GSF = Giunto di smontaggio con tiranti di smontaggio e tiranti di forza
- GSFC = Giunto di smontaggio con tiranti di smontaggio, tiranti di forza e convogliatore interno
- \* = Per DN > 600 spessore da concordare con il cliente

# COMPENSATORE ASSIALE AW

## COMPENSATORE ASSIALE CON SOFFIETTO METALLICO A PARETI MULTIPLE E ATTACCHI A SALDARE, FILETTATI O FLANGIATI

I compensatori assiali Emiflex tipo **AW** sono progettati e costruiti per assorbire le dilatazioni assiali nelle tubazioni di impianti di riscaldamento e di condizionamento ad acqua calda e fredda.

### PRESSIONE NOMINALE: PN 16

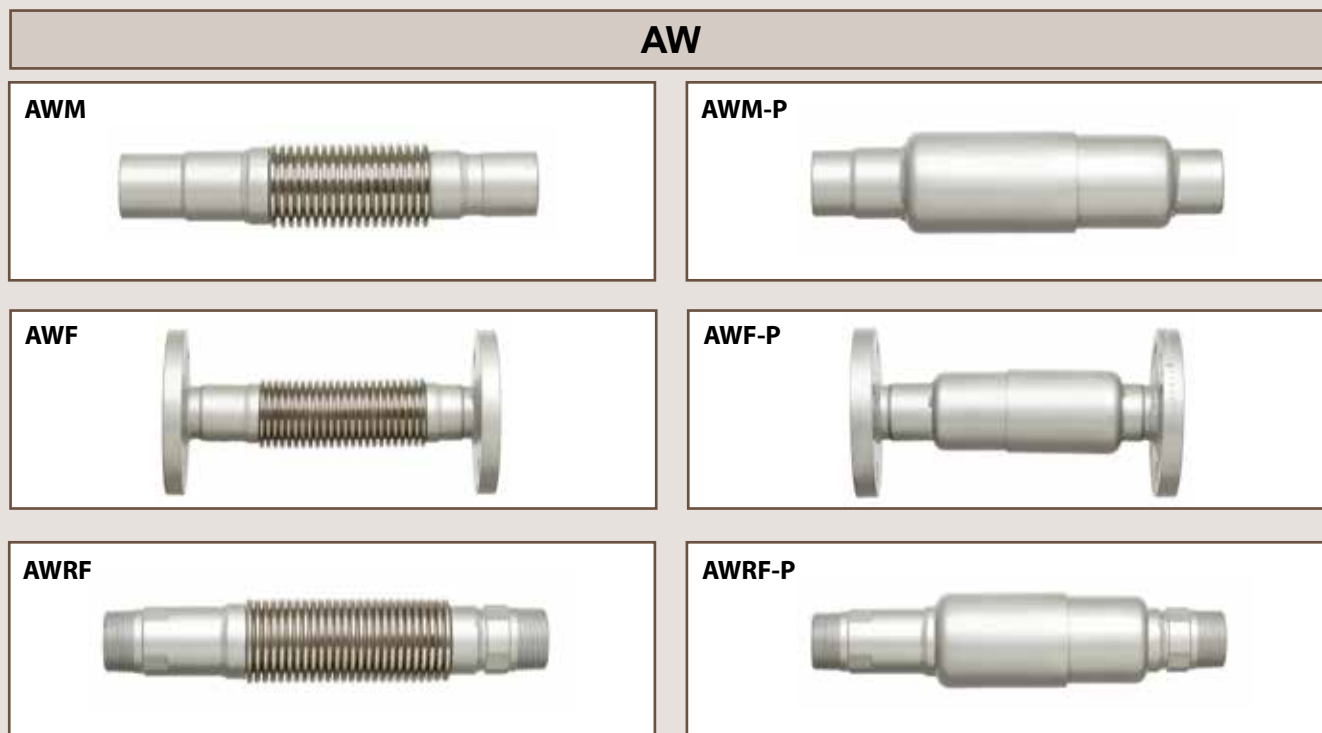

### MATERIALI

<b>SOFFIETTO</b>	<b>ASTM A 240 Tp. 321 o 316L</b>
<b>MANICOTTI o RACCORDI FILETTATI</b>	<b>Acciaio al carbonio o AISI 316L</b>
<b>CONVOGLIATORE</b>	<b>ASTM A 240 Tp. 304 o 316L</b>
<b>PROTEZIONE ESTERNA</b>	<b>AsTM A 240 Tp. 304</b>
<b>FLANGE</b>	<b>Acciaio al carb. o AISI 316L</b>

### RACCORDI TERMINALI

Nella versione standard sono del tipo a saldare o flangiato; a richiesta possono essere costruiti sino a DN 100 con raccordi filettati maschio.

### PROTEZIONE ESTERNA

Disponibile su richiesta, ha lo scopo di impedire che corpi estranei danneggino il soffierto con urti o che possano inserirsi tra le onde limitandone il movimento.

### ATTENZIONE

Quando il compensatore **AW** è utilizzato negli impianti di riscaldamento ad acqua calda con temperatura massima di 110°C è escluso dal campo di applicazione dalla **Direttiva Europea 97/23/CE (PED) (art. 1 paragrafo 3 v.)** e quindi non richiede marcatura CE. Per temperature superiori o per altri fluidi, il compensatore **AW** potrebbe invece rientrare nella citata Direttiva: in tal caso, si prega di contattare il nostro Ufficio Commerciale.

### NOTE

I dati contenuti nel presente catalogo possono essere soggetti ad eventuali errori e/o omissioni. Il costante aggiornamento tecnico qualitativo dei nostri prodotti, può dar luogo in qualsiasi momento e senza preavviso a variazioni delle caratteristiche e delle dimensioni citate. Qualora venga richiesta una specifica rispondenza (o variazione) a dimensioni, prestazioni o caratteristiche critiche per l'impiego, si prega di contattare il nostro servizio tecnico. Emiflex, in qualità di produttore, è in grado di fornire esecuzioni speciali dei prodotti riportati, anche di dimensioni (DN e PN) maggiori. I pesi riportati nelle tabelle sono da considerare approssimativi.

## AWM

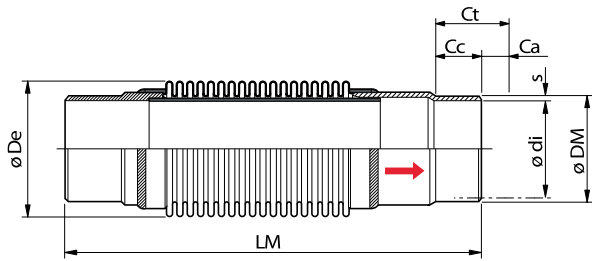

## AWM-P

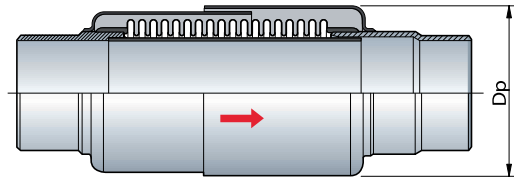

DN		Prestazioni											Peso [Kg]		Codice	
		corsa assiale [mm]			R*	Am*	LM	di	DM	s	Dp	De				
		Ca	Cc	Ct												
[mm]	[pollici]	Allung.	Compress.	Totale	[N/mm]	[cm <sup>2</sup> ]	[mm]	[mm]	[mm]	[mm]	[mm]	[mm]	AWM	AWM-P	AWM	AWM-P
15	1/2"	10	32	42	12	2	260	16	21,3	2,6	50	39,0	0,43	0,79	0420015	0421015
20	3/4"	10	32	42	12	9	260	22,3	26,9	2,3	50	39,0	0,43	0,80	0420020	0421020
25	1"	10	32	42	13	12	260	27,2	33,7	3,3	55	45,8	0,6	0,96	0420025	0421025
32	1 1/4"	10	32	42	26	18	270	35	42,4	3,7	65	54,2	0,84	1,35	0420032	0421032
40	1 1/2"	10	32	42	25	25	275	41,5	48,3	3,4	77	65,0	1,20	1,73	0420040	0421040
50	2"	15	30	45	29	48	290	53,8	60,3	3,2	91	79,2	1,60	2,19	0420050	0421050
65	2 1/2"	15	30	45	34	34	292	69,6	76,1	3,2	107	95,6	1,95	3,22	0420065	0421065
80	3"	15	30	45	40	76	296	81,6	88,9	3,6	119	108,4	2,44	3,83	0420080	0421080
100	4"	17	33	50	54	122	299	106,2	114,3	4	149	136,8	3,66	5,10	0420100	0421100
125	5"	17	33	50	106	188	309	132,3	141,3	4,5	187	171,4	5,45	6,98	0420125	0421125
150	6"	17	33	50	104	264	340	159,3	168,3	4,5	215	200,4	7,61	9,73	0420150	0421150
200	8"	17	33	50	134	433	348	207,3	219,1	5,9	267	252,4	11,28	13,28	0420200	0421200

## AWF

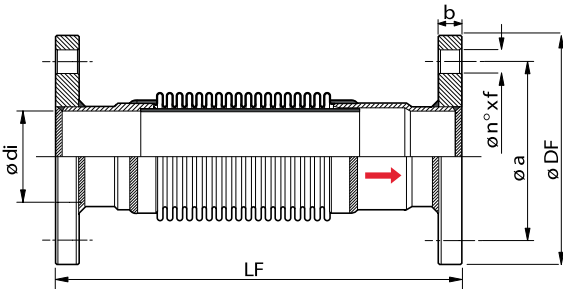

## AWF-P

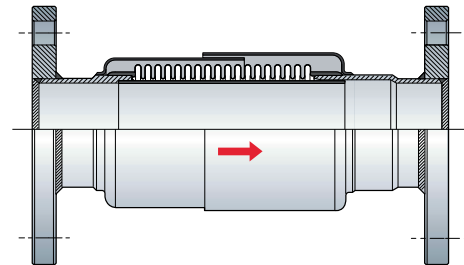

DN		Prestazioni											Peso [Kg]		Codice			
		corsa assiale [mm]			R*	Am*	LF	di	DF	Flange UNI 2278 PN16								
		Ca	Cc	Ct						b	$\phi a$	n° fori					$\phi f$	
[mm]	[pollici]	Allung.	Compress.	Totale	[N/mm]	[cm <sup>2</sup> ]	[mm]	[mm]	[mm]	[mm]	[mm]	[mm]	[mm]	[mm]	AWF	AWF-P	AWF	AWF-P
15	1/2"	10	32	42	12	9	270	16	95	14	65	4	14	2,16	2,53	0422015	0423015	
20	3/4"	10	32	42	12	9	270	22,3	105	14	75	4	14	2,16	2,53	0422020	0423020	
25	1"	10	32	42	13	12	270	27,2	115	14	85	4	14	2,68	3,08	0422025	0423025	
32	1 1/4"	10	32	42	26	18	280	35	140	16	100	4	18	3,84	4,25	0422032	0423032	
40	1 1/2"	10	32	42	25	25	285	41,5	150	16	110	4	18	4,78	5,74	0422040	0423040	
50	2"	15	30	45	29	48	300	53,8	165	18	125	4	18	6,81	7,40	0422050	0423050	
65	2 1/2"	15	30	45	34	34	302	69,6	185	18	145	8	18	7,79	9,61	0422065	0423065	
80	3"	15	30	45	40	76	306	81,6	200	20	160	8	18	9,77	11,15	0422080	0423080	
100	4"	17	33	50	54	122	309	106,2	220	22	180	8	18	12,18	13,63	0422100	0423100	
125	5"	17	33	50	106	188	319	132,3	250	24	210	8	18	16,76	17,25	0422125	0423125	
150	6"	17	33	50	104	264	350	159,3	285	24	240	8	22	21,08	23,20	0422150	0423150	
200	8"	17	33	50	134	433	358	207,3	340	26	295	12	22	29,40	32,40	0422200	0423200	

## AWRF RACCORDI FILETTATI

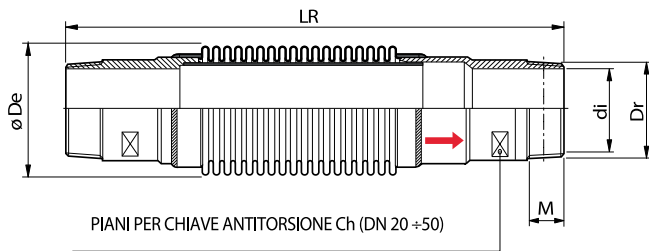

## AWRF-P RACCORDI FILETTATI

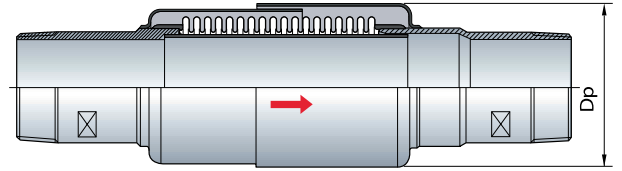

DN		Prestazioni			R*	Am*	corsa assiale [mm]							Peso [Kg]		Codice	
		Ca	Cc	Ct			LR	di	Dr	M	Ch	Dp	De	AWRF	AWRF-P	AWRF	AWRF-P
[mm]	[pollici]	Allung.	Compress.	Totale	[N/mm]	[cm <sup>2</sup> ]	[mm]	[mm]	[inch]	[mm]	[mm]	[mm]	[mm]	AWRF	AWRF-P	AWRF	AWRF-P
15	1/2"	10	32	42	12	9	294	15,55	1/2"	17	24	50	39,0	0,54	0,88	0424015	0425015
20	3/4"	10	32	42	12	9	294	18,25	3/4"	16,5	30	50	39,0	0,54	0,88	0424020	0425020
25	1"	10	32	42	13	12	294	25	1"	19	37	55	45,8	0,64	1,03	0420025	0425025
32	1"1/4	10	32	42	26	18	324	30	1"1/4	21,5	44	65	54,2	1,18	1,67	0424032	0425032
40	1"1/2	10	32	42	25	25	316	40	1"1/2	21,5	50	77	65,0	1,31	1,84	0424040	0425040
50	2"	15	30	45	29	48	330	50	2"	25,5	62	91	79,2	2,04	2,81	0424050	0425050
65	2"1/2	15	30	45	34	34	335	64	2"1/2	30	78	107	95,6	2,62	4,06	0424065	0425065
80	3"	15	30	45	40	76	358	75	3"	33,5	92	119	108,4	3,80	5,39	0424080	0425080
100	4"	17	33	50	54	122	350	103	4"	35,8	115	149	136,8	4,52	5,96	0424100	0425100

## AWM-L

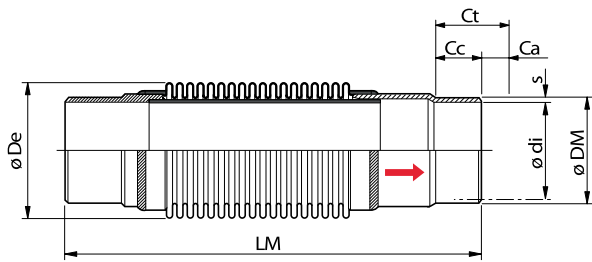

## AWM-LP

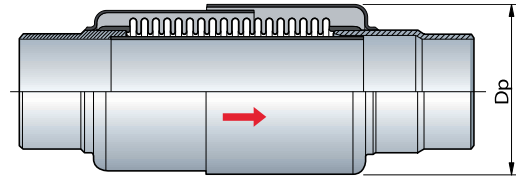

DN		Prestazioni			R*	Am*							Peso [Kg]		Codice	
		corsa assiale [mm]					LM	di	DM	s	Dp	De	AWM-L	AWM-LP	AWM-L	AWM-LP
[mm]	[pollici]	Ca	Cc	Ct	[N/mm]	[cm <sup>2</sup> ]	[mm]	[mm]	[mm]	[mm]	[mm]	[mm]	AWM-L	AWM-LP	AWM-L	AWM-LP
		Allung.	Compress.	Totale												
15	1/2"	20	40	60	8	9	323	16	26,9	2,3	50	39,0	0,56	1,08	1420015	1421015
20	3/4"	20	40	60	8	9	323	22,3	26,9	2,3	50	39,0	0,56	1,08	1420020	1421020
25	1"	20	40	60	9	12	318	27,2	33,7	3,3	55	45,8	0,73	1,03	1420025	1421025
32	1 1/4"	22	44	66	17	18	363	35	42,4	3,7	65	54,2	1,13	1,63	1420032	1421032
40	1 1/2"	22	44	66	18	25	341	41,5	48,3	3,4	77	65,0	1,53	1,96	1420040	1421040
50	2"	23	47	70	22	38	373	53,8	60,3	3,2	91	79,2	1,99	2,66	1420050	1421050
65	2 1/2"	25	50	75	23	57	400	69,6	76,1	3,2	107	95,6	2,66	3,45	1420065	1421065
80	3"	25	50	75	27	76	397	81,6	88,9	3,6	119	108,4	3,30	4,78	1420080	1421080
100	4"	26	54	80	35	122	411	106,2	114,3	4	149	136,8	5,28	6,44	1420100	1421100
125	5"	26	54	80	63	188	435	132,3	141,3	4,5	187	171,4	7,32	8,02	1420125	1421125
150	6"	26	54	80	77	264	428	159,3	168,3	4,5	215	200,4	9,65	11,41	1420150	1421150
200	8"	26	54	80	89	433	460	207,3	219,1	5,9	267	252,4	14,34	16,40	1420200	1421200

## AWF-L

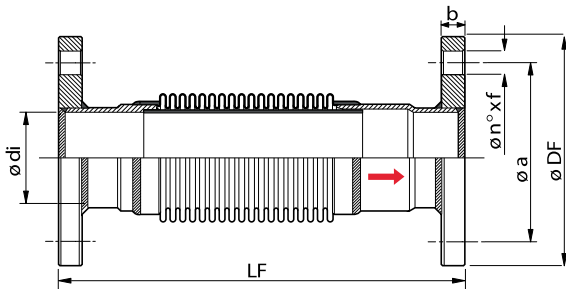

## AWF-LP

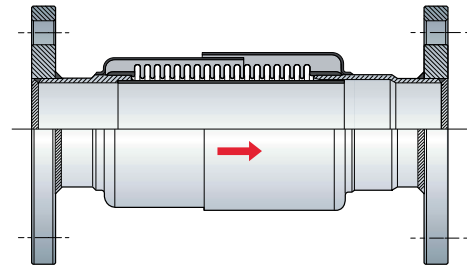

DN		Prestazioni			R*	Am*								Peso [Kg]		Codice	
		corsa assiale [mm]					LF	di	DF	Flange UNI 2278 PN16				AWF-L	AWF-LP	AWF-L	AWF-LP
[mm]	[pollici]	Ca	Cc	Ct	[N/mm]	[cm <sup>2</sup> ]	[mm]	[mm]	[mm]	b	$\varnothing a$	n° fori	$\varnothing f$	AWF-L	AWF-LP	AWF-L	AWF-LP
		Allung.	Compress.	Totale													
15	1/2"	20	40	60	8	9	333	16	95	14	65	4	14	2,29	2,80	1422015	1423015
20	3/4"	20	40	60	8	9	333	22,3	105	14	75	4	14	2,29	2,80	1422020	1423020
25	1"	20	40	60	9	12	328	27,2	115	14	85	4	14	2,75	3,20	1422025	1423025
32	1 1/4"	22	44	66	17	18	373	35	140	16	100	4	18	4,56	5,20	1422032	1423032
40	1 1/2"	22	44	66	18	25	351	41,5	150	16	110	4	18	5,40	6,00	1422040	1423040
50	2"	23	47	70	22	38	383	53,8	165	18	125	4	18	7,05	7,86	1422050	1423050
65	2 1/2"	25	50	75	23	57	410	69,6	185	18	145	8	18	9,10	10,00	1422065	1423065
80	3"	25	50	75	27	76	407	81,6	200	20	160	8	18	11,65	12,44	1422080	1423080
100	4"	26	54	80	35	122	421	106,2	220	22	180	8	18	13,07	13,91	1422100	1423100
125	5"	26	54	80	63	188	445	132,3	250	24	210	8	18	18,20	19,05	1422125	1423125
150	6"	26	54	80	77	264	438	159,3	285	24	240	8	22	24,10	26,07	1422150	1423150
200	8"	26	54	80	89	433	470	207,3	340	26	295	12	22	31,20	33,3	1422200	1423200

## AWRF-L RACCORDI FILETTATI

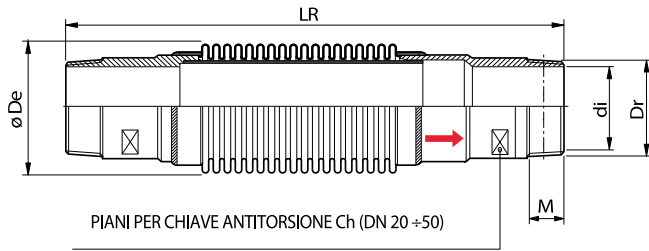

## AWRF-LP RACCORDI FILETTATI

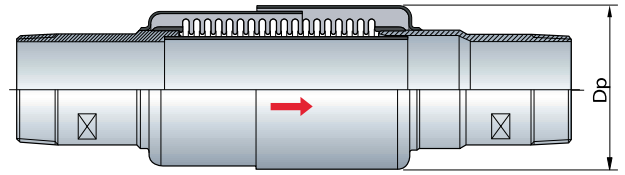

DN		Prestazioni													Peso [Kg]		Codice	
		corsa assiale [mm]			R*	Am*												
[mm]	[pollici]	Ca	Cc	Ct			[N/mm]	[cm <sup>2</sup> ]	LR	di	Dr	M	Ch	Dp	De	AWRF-L	AWRF-LP	AWRF-L
		Allung.	Compress.	Totale			[mm]	[mm]	[inch]	[mm]	[mm]	[mm]	[mm]					
15	1/2"	20	40	60	8	9	343	15,55	1/2"	17	24	50	39,0	0,62	0,96	1424015	1425015	
20	3/4"	20	40	60	8	9	343	18,25	3/4"	16,5	30	50	39,0	0,68	1,20	1424020	1425020	
25	1"	20	40	60	9	12	344	25	1"	19	37	55	45,8	0,81	1,25	1424025	1425025	
32	1"1/4	22	44	66	17	18	400	30	1"1/4	21,5	44	65	54,2	1,44	1,94	1424032	1425032	
40	1"1/2	22	44	66	18	25	370	40	1"1/2	21,5	50	77	65,0	1,62	2,12	1424040	1425040	
50	2"	23	47	70	22	38	412	50	2"	25,5	62	91	79,2	2,48	3,10	1424050	1425050	
65	2"1/2	25	50	75	23	57	446	64	2"1/2	30	78	107	95,6	3,19	4,03	1424065	1425065	
80	3"	25	50	75	27	76	460	75	3"	33,5	92	119	108,4	4,61	5,57	1424080	1425080	
100	4"	26	54	80	35	122	461	103	4"	35,8	115	149	136,8	5,69	6,42	1424100	1425100	



## INSTALLAZIONE

Emiflex SpA offre, come completamento della gamma Compensatori, una linea completa di supporti a rullo, garantendone la qualità e fornendo l'assistenza tecnica adeguata. Progettati per supportare tubazioni pesanti per il passaggio di fluidi a varie temperature, i supporti a rullo sono elementi di appoggio per tubazioni che consentono lo scorrimento del tubo su di essi posizionato. L'escursione termica, dovuta alla variazione della temperature sia dell'ambiente che del fluido di passaggio, provoca la dilatazione della tubazione e, conseguentemente, attrito su ogni punto d'appoggio della stessa. I supporti a rullo hanno pertanto la funzione di ridurre tali attriti, ma sono anche, a seconda della tipologia, adatti a contrastare la spinta laterale del vento. Grazie all'utilizzo dei supporti a rullo **Emiflex**, le forze di resistenza, che altrimenti si trasmetterebbero a tutte le strutture, vengono quasi totalmente annullate poiché questi prodotti presentano un bassissimo coefficiente di attrito.

## ESECUZIONE

I supporti a rullo **Emiflex** sono costituiti essenzialmente da un telaio in lamiera che sostiene uno o due rulli in acciaio al carbonio, i quali sono montati su boccole autolubrificanti che ruotano e traslano su un perno in acciaio inox solidale con il telaio. I rulli possono essere cilindrici o costituiti da due parti tronco-coniche raccordate tra loro; essendo autolubrificanti non richiedono alcun tipo di manutenzione e conservano inalterate nel tempo le loro caratteristiche meccaniche. I nostri supporti a rullo vengono costruiti in sette tipologie, per ciascuna delle quali sono previsti vari diametri di tubazione e carichi massimi ammissibili. I tipi OC e OD, data la forma particolare dei rulli, sono adatti per contenere la spinta laterale del vento. I tipi ODS-OSS-OMS consentono una corsa laterale di 60 mm. Il tipo OS con una sella di sostegno viene impiegato nel supporto di tubi coibentati. Il tipo OL può essere utilizzato come guida laterale della tubazione. Su richiesta possono essere forniti supporti a rullo con grandezze e/o carichi diversi da quelli di normale produzione per applicazioni speciali. Nella pagina successiva viene data una rappresentazione schematica di tutte le tipologie di supporti a rullo **Emiflex**.

### MATERIALI

Gabbia:	Fe 360
Rullo:	acciaio al carbonio
Perno:	acciaio inossidabile AISI 303
Boccole:	in bronzo sinterizzato tipo autolubrificante
Trattamento:	zincatura (colore bianco)

**Nei modelli OD 50 - 100 - 150 - 200 i rulli possono essere realizzati anche in Nylon o Teflon (a richiesta).**

**Nei modelli OL e OMS l'anello interno delle boccole è in PTFE.**

## ISTRUZIONI DI INSTALLAZIONE

I supporti a rullo possono essere collegati alle strutture mediante saldatura oppure per mezzo di bulloni; per il tipo OS è previsto solamente il collegamento mediante saldatura. Per tubazioni aventi diametri grossi, spessori ridotti e pesi lineari notevoli, è necessario valutare con attenzione i carichi concentrati che possono aversi in corrispondenza dei punti di contatto tra rulli e tubazione, al fine di evitare eventuali rotture. Per evitare i suddetti inconvenienti è consigliata l'installazione dei supporti con distanze tra loro ridotte e con l'applicazione di opportuni rinforzi in corrispondenza dei punti di appoggio. Nella tabella A sono schematizzate le distanze dei supporti a rullo a seconda del liquido trasportato. Nei casi in cui si hanno tubazioni coibentate è necessario l'impiego di apposite selle (tipo SL rappresentate nella pagina accanto), le quali hanno la funzione di evitare il contatto tra rullo e materiale isolante tenendo la tubazione rialzata.



OL 40	OL 60	OL 100	OL 150-200
OD 50-100	OD 150-200	ODS 50-100-150-200	OS 60-65-75-100-120
OSS 60-75-100-120	SL 10-20-30-40	OC 0-2-4-6-8-10	OMS 2-4-6-8

### Massima spaziatura "x" consigliata tra i supporti a rullo (Tabella A)

DN		Massima spaziatura "x" [m] con tubazione convogliante	
[mm]	[inch]	acqua, liquidi	aria, gas, aeriformi
25	1"	2,1	2,7
32	1" 1/4	2,4	3,1
50	2"	3,0	4,0
65	2" 1/2	3,4	4,4
80	3"	3,7	4,6
100	4"	4,3	5,2
125	5"	4,8	5,8
150	6"	5,2	6,4
200	8"	5,8	7,3
250	10"	6,4	8,2
300	12"	7,0	9,1
350	14"	7,6	10,0
400	16"	8,2	10,7
450	18"	8,6	11,3
500	20"	9,1	11,9
600	24"	9,8	12,8

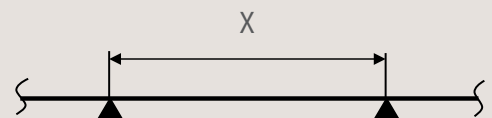

#### NOTE

La spaziatura suggerita è valida per tubazioni convoglianti i fluidi indicati ed alle seguenti condizioni:

- 1) tubazioni di spessore schedula standard, con andamento rettilineo ed orizzontale
- 2) max temperatura operativa di 400°C
- 3) nessuno carico concentrato (come valvole, ecc.) tra i supporti

# Supporti a rullo

## Tipo: OL 40

### Applicazioni

I supporti a rullo OL sono particolarmente indicati per guidare assialmente le tubazioni. Possono essere montati sia in posizione orizzontale sia in posizione verticale rispetto al tubo. Questi modelli consentono di eliminare l'attrito della tubazione ad essi appoggiata.

### Installazione

I supporti a rullo OL 40 e 60 vengono collegati all'impianto mediante saldatura.

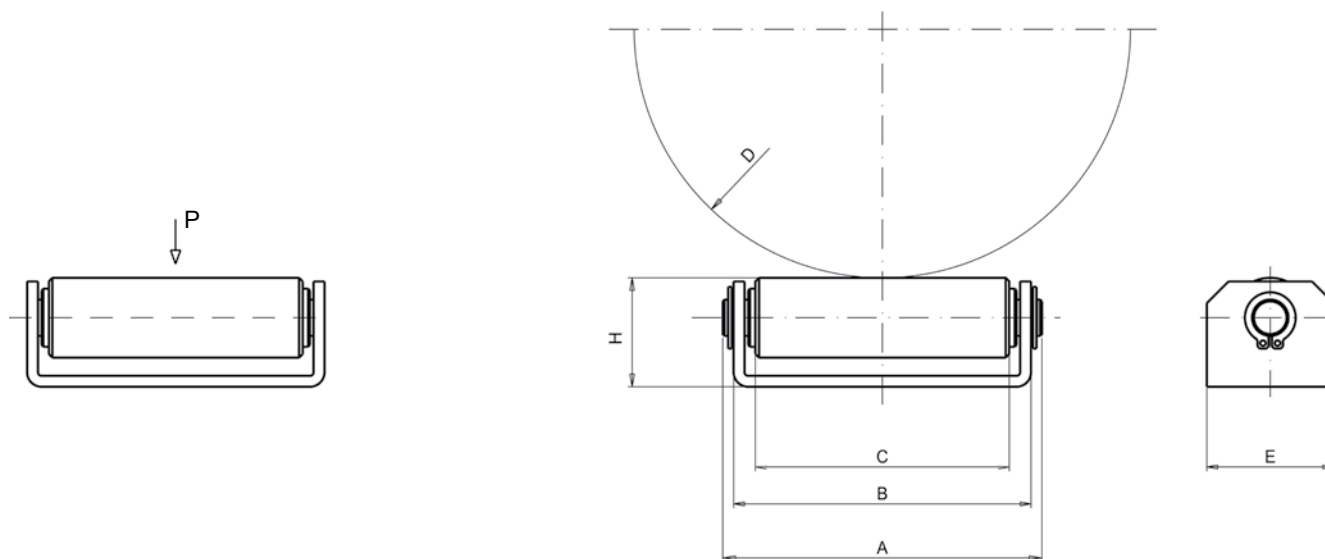

Grandezza	Peso [Kg]	r/P
40	600	0.040

$r$  = forza attrito radiale  
 $r/P$  = coefficiente di attrito radiale

Tipo di rullo	Diametro tubazione		Carico [Kg]	A [mm]	B [mm]	C [mm]	E [mm]	H [mm]	Peso [Kg]	CODICE
	MIN [mm]	MAX [mm]								
OL 40	0	160	600	89	82	70	35	30	0,30	0430040

# Supporti a rullo

## Tipo: OL 60

### Applicazioni

I supporti a rullo OL sono particolarmente indicati per guidare assialmente le tubazioni. Possono essere montati sia in posizione orizzontale sia in posizione verticale rispetto al tubo. Questi modelli consentono di eliminare l'attrito della tubazione ad essi appoggiata.

### Installazione

I supporti a rullo OL 40 e 60 vengono collegati all'impianto mediante saldatura.

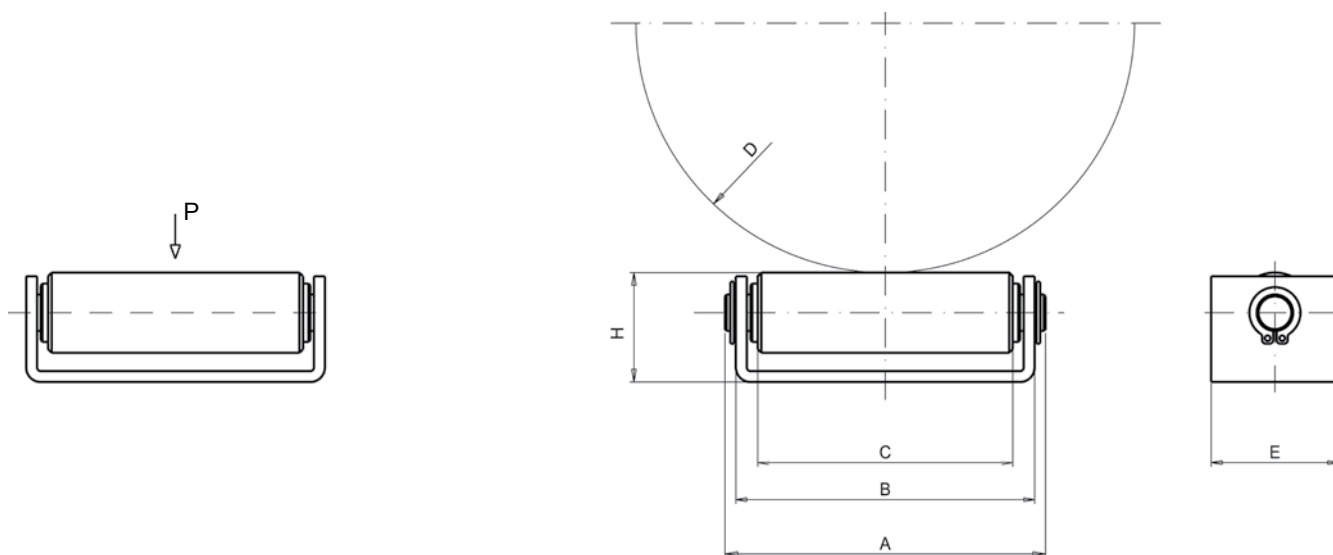

Grandezza	Peso [Kg]	r/P
60	600	0.040

$r$  = forza attrito radiale  
 $r/P$  = coefficiente di attrito radiale

Tipo di rullo	Diametro tubazione		Carico [Kg]	A [mm]	B [mm]	C [mm]	E [mm]	H [mm]	Peso [Kg]	CODICE
	MIN [mm]	MAX [mm]								
OL 60	50	160	600	117	110	97	35	30	0,40	0430060

# Supporti a rullo

Tipo: OL 100

## Applicazioni

I supporti a rullo OL sono particolarmente indicati per guidare assialmente le tubazioni. Possono essere montati sia in posizione orizzontale sia in posizione verticale rispetto al tubo. Questi modelli consentono di eliminare l'attrito della tubazione ad essi appoggiata.

## Installazione

I supporti a rullo OL 100, 150 e 200 vengono collegati all'impianto per mezzo di bulloni.

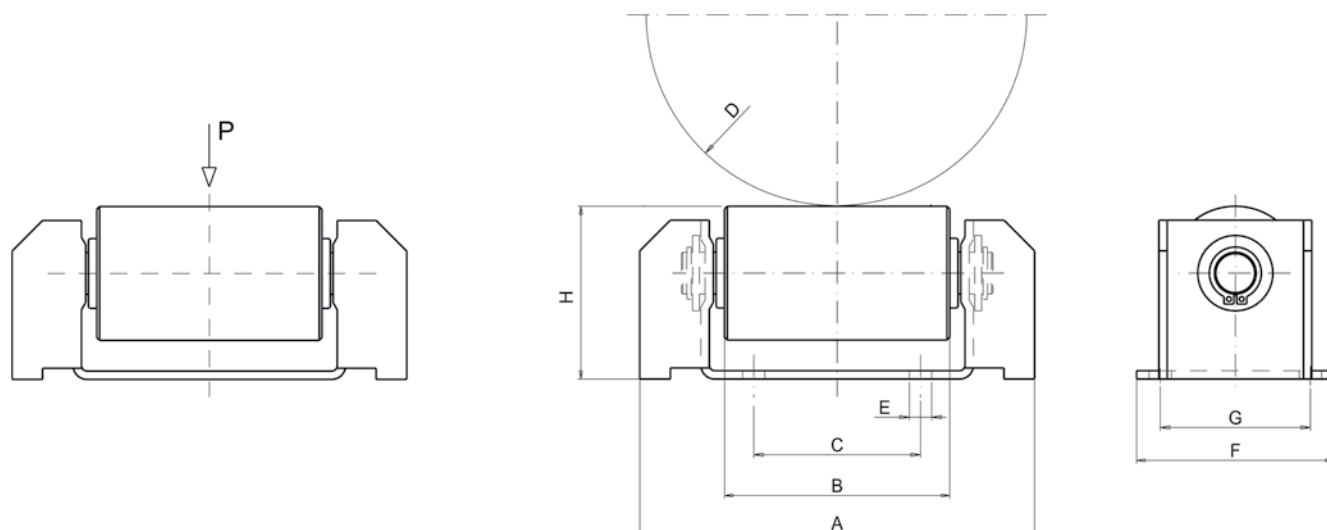

Grandezza	Peso [Kg]	r/P
100	1000	0.040

$r$  = forza attrito radiale  
 $r/P$  = coefficiente di attrito radiale

Tipo di rullo	Diametro tubazione		Carico [Kg]	A [mm]	B [mm]	C [mm]	E [mm]	F [mm]	G [mm]	H [mm]	Peso [Kg]	CODICE
	MIN [mm]	MAX [mm]										
OL 100	50	150	1000	142	81	60	8	71	54	62	1,40	0430100

# Supporti a rullo

Tipo: OL 150-200

## Applicazioni

I supporti a rullo OL sono particolarmente indicati per guidare assialmente le tubazioni. Possono essere montati sia in posizione orizzontale sia in posizione verticale rispetto al tubo. Questi modelli consentono di eliminare l'attrito della tubazione ad essi appoggiata.

## Installazione

I supporti a rullo OL 100, 150 e 200 vengono collegati all'impianto per mezzo di bulloni.

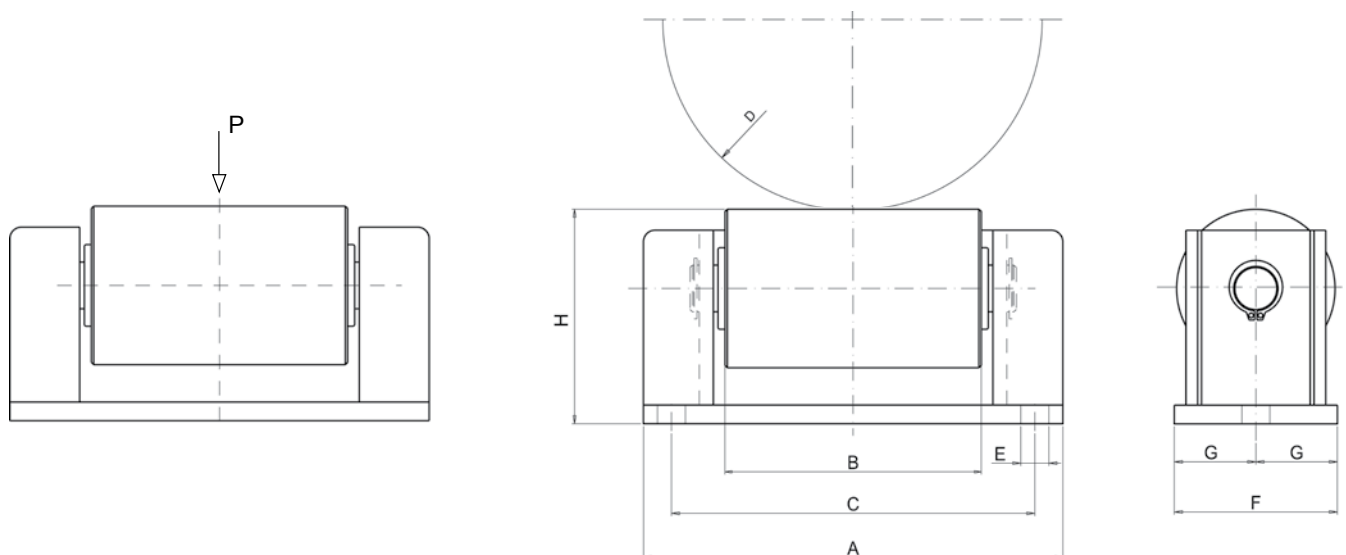

Grandezza	Peso [Kg]	r/P
150	2000	0.040
200	3200	0.042

$r$  = forza attrito radiale

$r/P$  = coefficiente di attrito radiale

Tipo di rullo	Diametro tubazione		Carico [Kg]	A [mm]	B [mm]	C [mm]	E [mm]	F [mm]	G [mm]	H [mm]	Peso [Kg]	CODICE
	MIN [mm]	MAX [mm]										
OL 150	100	300	2000	180	110	156	12	70	35	92	4,60	0430150
OL 200	200	500	3200	245	145	207	12	90	45	114	10,00	0430200

# Supporti a rullo

Tipo: OD 50-100

## Applicazioni

Questi modelli vengono impiegati come elementi di guida e appoggio della tubazione e, grazie alla forma concava del rullo, permettono un contenimento laterale della stessa. I supporti a rullo consentono lo scorrimento longitudinale della tubazione ad essi appoggiata. Inoltre, sono particolarmente indicati per sopportare un carico laterale sino al 35% del carico verticale applicato alla tubazione.

## Installazione

I supporti a rullo OD vengono collegati all'impianto per mezzo di bulloni.

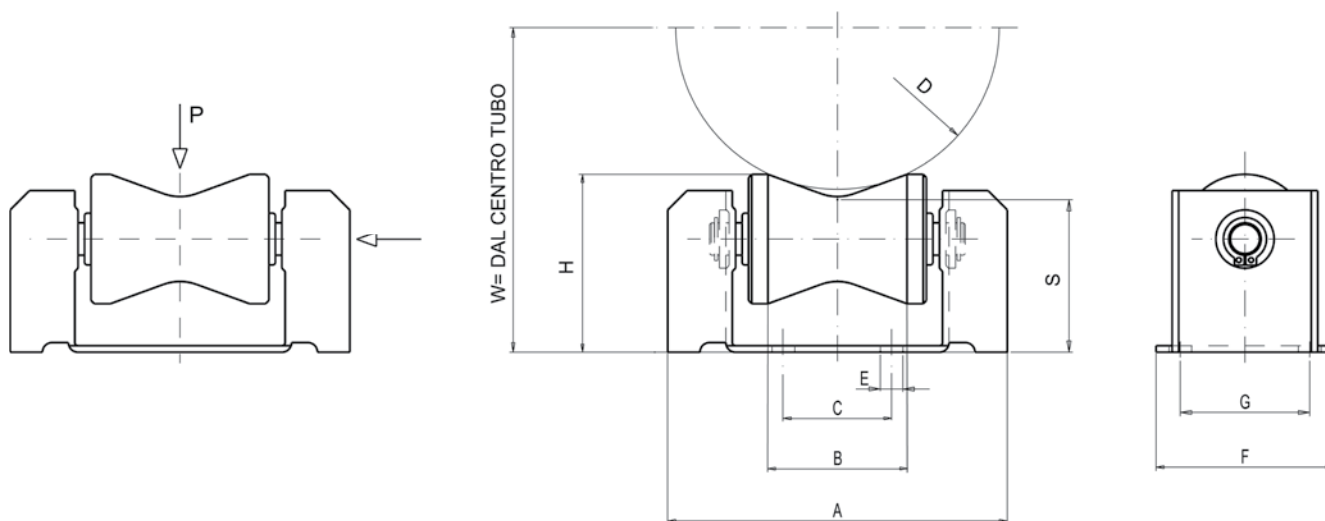

$$W = D \times 0.532 + S$$

Grandezza	Peso [Kg]	r/P
50	500	0.075
100	1000	0.075

$r$  = forza attrito radiale

$r/P$  = coefficiente di attrito radiale

Tipo di rullo	Diametro tubazione		Carico [Kg]	A [mm]	B [mm]	C [mm]	E [mm]	F [mm]	G [mm]	H [mm]	S [mm]	Peso [Kg]	CODICE
	MIN [mm]	MAX [mm]											
OD 50	50	100	500	105	43	45	7	55	40	55	47	0,60	0431050
OD 100	100	180	1000	142	75	60	8	71	54	61	47	1,00	0431100

# Supporti a rullo

Tipo: OD 150-200

## Applicazioni

Questi modelli vengono impiegati come elementi di guida e appoggio della tubazione e, grazie alla forma concava del rullo, permettono un contenimento laterale della stessa. I supporti a rullo consentono lo scorrimento longitudinale della tubazione ad essi appoggiata. Inoltre, sono particolarmente indicati per sopportare un carico laterale sino al 35% del carico verticale applicato alla tubazione.

## Installazione

I supporti a rullo OD vengono collegati all'impianto per mezzo di bulloni.

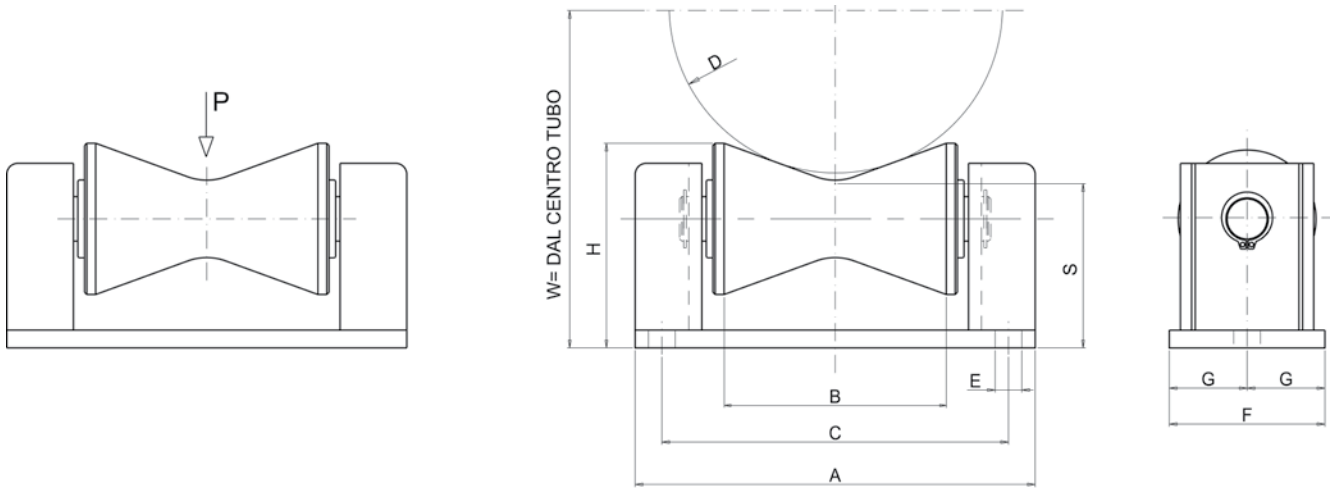

$$W = D \times 0.532 + S$$

Grandezza	Peso [Kg]	r/P
150	2000	0.075
200	3200	0.075

r = forza attrito radiale

r/P = coefficiente di attrito radiale

Tipo di rullo	Diametro tubazione		Carico [Kg]	A [mm]	B [mm]	C [mm]	E [mm]	F [mm]	G [mm]	H [mm]	S [mm]	Peso [Kg]	CODICE
	MIN [mm]	MAX [mm]											
OD 150	150	250	2000	180	100	156	12	70	35	92	74	3,40	0431150
OD 200	200	350	3200	245	135	207	12	90	45	114	89	7,20	0431200



# Supporti a rullo

**Tipo: ODS 50 - 100 - 150 - 200**

## Applicazioni

I modelli ODS vengono impiegati come elementi di guida e appoggio della tubazione e, grazie alla forma concava del rullo, permettono un contenimento laterale della stessa. I supporti a rullo consentono lo scorrimento longitudinale della tubazione ad essi appoggiata sia quello laterale grazie al perno allungato rispetto ai modelli OD. La gamma ODS rappresenta la soluzione ideale per tubazioni soggette all'azione del vento. Inoltre, è particolarmente indicata per sopportare un carico laterale sino al 35% del carico verticale applicato dalla tubazione.

## Installazione

I supporti a rullo ODS vengono collegati all'impianto per mezzo di bulloni.

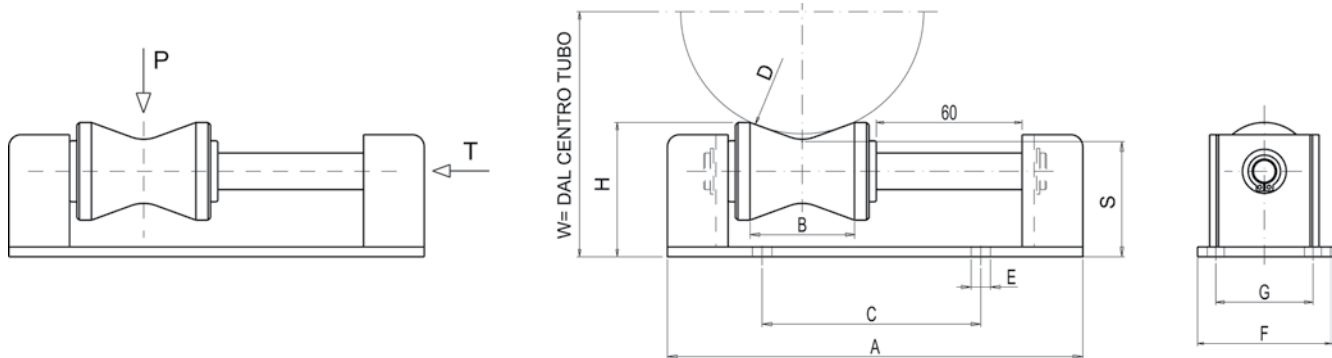

$$W = D \times 0.532 + S$$

Grandezza	P [Kg]	T [Kg]	r/P	r/T
50	500	150	0.075	0.10
100	1000	350	0.075	0.10
150	2000	700	0.055	0.10
200	3200	1100	0.050	0.10

r = forza attrito radiale

r/P = coefficiente di attrito radiale

r/T = coefficiente di attrito assiale

Tipo di rullo	Diametro tubazione		Carico [Kg]	A [mm]	B [mm]	C [mm]	E [mm]	F [mm]	G [mm]	H [mm]	S [mm]	Peso [Kg]	CODICE
	MIN [mm]	MAX [mm]											
ODS 50	50	100	500	171	43	90	8	60	45	55	47	1,307	0432050
ODS100	100	180	1000	208	75	94	10	70	50	67	53	1,70	0432100
ODS150	150	250	2000	240	100	140	10	80	60	94	76	4,00	0432150
ODS200	200	350	3200	297	135	152	12	90	70	114	89	8,20	0432200

# Supporti a rullo

Tipo: OS 60 - 65 - 75 - 100 - 120

## Applicazioni

Questo tipo di supporto è stato studiato appositamente per consentire l'appoggio e lo scorrimento longitudinale di tubazioni coibentate. Può essere impiegato anche in tubazioni non coibentate per ridurre ulteriormente l'attrito della tubazione nella zona di contatto con il rullo. Il supporto deve essere installato insieme ad una sella di sostegno ( TIPO SL ) alla quale si appoggia la tubazione per evitare il contatto diretto tra il rullo del supporto e la coibentazione. Ad ogni rullo OS deve essere abbinata la sella di sostegno adatta.

## Installazione

Viene collegato all'impianto mediante saldatura.

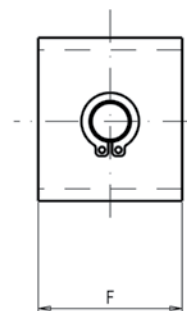
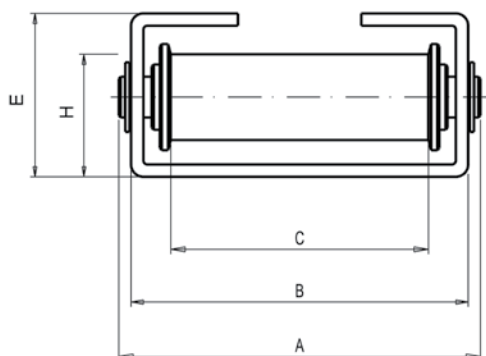
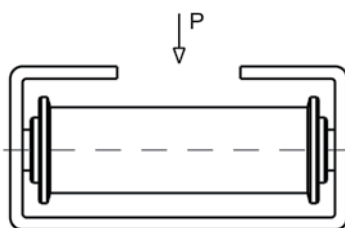
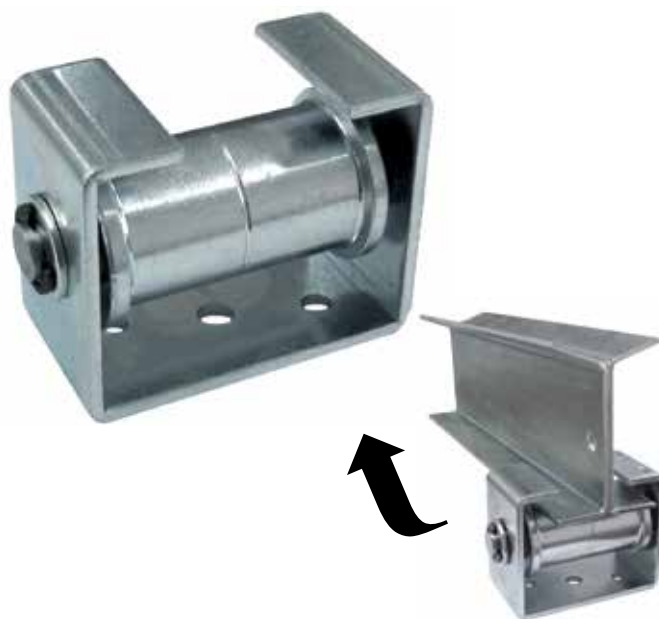

Grandezza	Peso [Kg]	r/P
60	600	0.050
65	800	0.050
75	1000	0.050
100	1500	0.045
120	2500	0.045

$r$  = forza attrito radiale

$r/P$  = coefficiente di attrito radiale

Tipo di rullo	Diametro tubazione		Carico [Kg]	Tipo Sella	A [mm]	B [mm]	C [mm]	E [mm]	F [mm]	H [mm]	Peso [Kg]	CODICE
	MIN [mm]	MAX [mm]										
OS 60	0	80	600	SL 10	89	82	62	40	35	30	0,30	0433060
OS 65	80	180	800	SL 20	97	90	65	64	40	48	0,70	0433065
OS 75	80	180	1000	SL 20	105	95	65	77	50	61	1,10	0433075
OS 100	180	300	1500	SL 30	143	135	99	100	65	76	2,70	0433100
OS 120	300	500	2500	SL 40	198	190	145	130	90	99	6,60	0433120

# Supporti a rullo

Tipo: OSS 60 - 75 -100 - 120

## Applicazioni

La linea OSS è stata studiata appositamente per consentire l'appoggio e lo scorrimento longitudinale di tubazioni coibentate. Rispetto ai modelli OS, i supporti a rullo OSS permettono sia lo scorrimento longitudinale sia quello laterale. Inoltre, possono essere impiegati anche in tubazioni non coibentate per ridurre ulteriormente l'attrito della tubazione nella parte di contatto con il rullo. Il supporto OSS deve essere installato insieme a una sella di sostegno (tipo SL), sulla quale va appoggiata la tubazione per evitare il contatto diretto tra il rullo del supporto e la coibentazione. Pertanto, ad ogni rullo OSS va abbinata la sella di sostegno adatta.

## Installazione

I supporti a rullo OSS vengono collegati all'impianto per mezzo di bulloni.

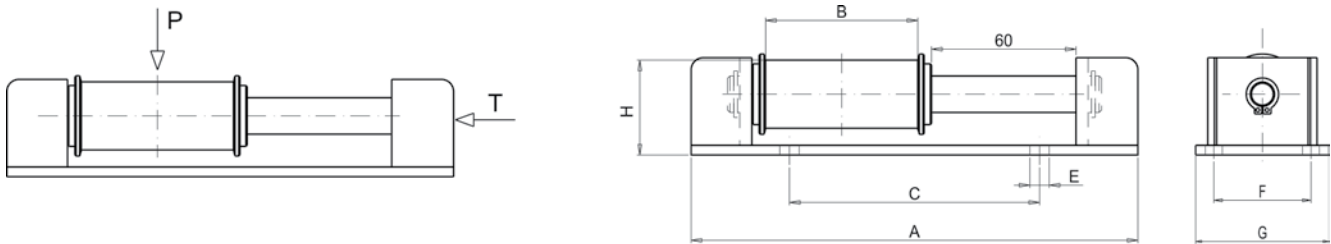

$$W = D \times 0.532 + S$$

Grandezza	P [Kg]	T [Kg]	r/P	r/T
60	600	200	0.050	0.10
75	1000	350	0.050	0.10
100	1500	500	0.045	0.10
120	2500	850	0.045	0.10

r = forza attrito radiale  
r/P = coefficiente di attrito radiale  
r/T = coefficiente di attrito assiale

Tipo di rullo	Diametro tubazione		Carico [Kg]	Tipo Sella	A [mm]	B [mm]	C [mm]	E [mm]	F [mm]	G [mm]	H [mm]	Peso [Kg]	CODICE
	MIN [mm]	MAX [mm]											
OSS 60	0	80	600	SL 10	184	62	103	8	45	60	39	0,70	0434060
OSS 75	80	180	1000	SL 20	204	65	94	10	50	70	61	1,90	0434075
OSS100	180	300	1500	SL 30	238	99	128	10	50	70	76	3,60	0434100
OSS120	300	500	2500	SL 40	291	145	181	10	60	80	99	6,80	0434120

# Supporti a rullo

Tipo: SL 10 - 20 - 30 - 40

## Applicazioni

La sella SL è un elemento di appoggio per tubazioni coibentate, ma può essere impiegata anche in tubazioni non coibentate per ridurre ulteriormente l'attrito della tubazione nella parte dello scorrimento. Progettata specificamente per essere abbinata ad un supporto a rullo OS e OSS, la sella SL garantisce una corretta installazione della tubazione, in quanto evita il contatto tra il rullo del supporto e la tubazione stessa.

## Installazione

Lato a V, appoggiato alla tubazione, lato piano in scorrimento sul rullo del supporto.

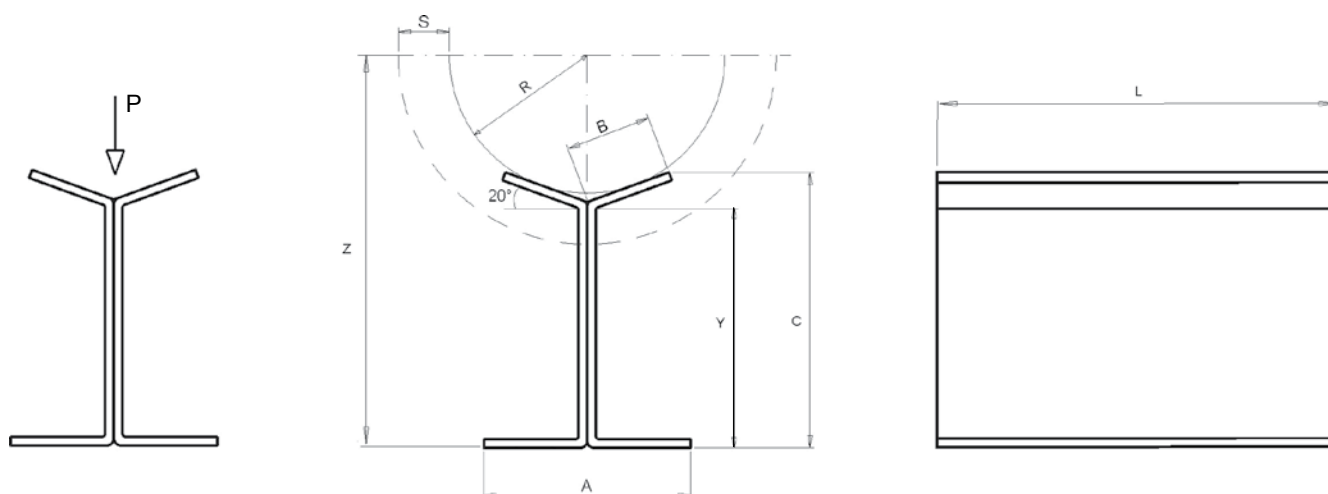

$$Z = Y + 1.064 \times R$$

Grandezza	P [Kg]
10	600
20	1000
30	1500
40	2500

Tipo di rullo	Diametro tubazione		Carico [Kg]	A [mm]	B [mm]	C [mm]	L lunghezza [mm]	S coibent. [mm]	Y [mm]	Peso [Kg]	CODICE
	MIN [mm]	MAX [mm]									
SL 10	0	80	600	60	25	80	200	40	69	0,90	0490010
SL 20	80	180	1000	60	35	95	300	60	81	1,90	0490020
SL 30	180	300	1500	92	60	125	300	80	101	3,60	0490030
SL 40	300	500	2500	135	90	170	300	110	132	6,80	0490040

# Supporti a rullo

Tipo: OC 0 - 2 - 4 - 6 - 8 - 10

## Applicazioni

I supporti a rullo OC sono particolarmente indicati per guidare assialmente le tubazioni. Possono essere montati sia in posizione orizzontale sia in posizione verticale rispetto al tubo. Questi modelli consentono di eliminare l'attrito della tubazione ad essi appoggiata. Nella costruzione della linea OC viene impiegata una gabbia di tipo chiusa.

## Installazione

I supporti a rullo OC vengono collegati all'impianto per mezzo di bulloni.

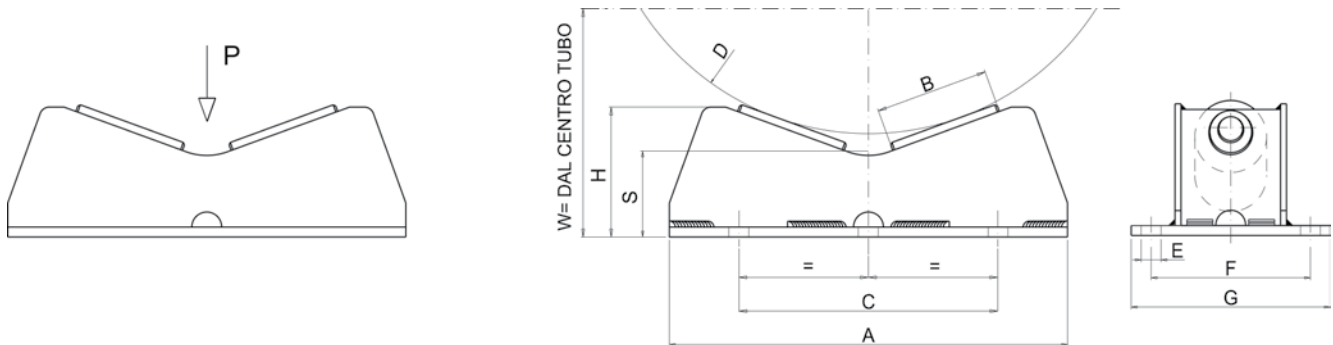

$$W = D \times 0.532 + S$$

Grandezza	P [Kg]	r/P
0	2500	0.045
2	5000	0.045
4	8000	0.050
6	15000	0.060
8	25000	0.050
10	35000	0.045

$r$  = forza attrito radiale

$r/P$  = coefficiente di attrito radiale

Tipo di rullo	Diametro tubazione		Carico [Kg]	A [mm]	B [mm]	C [mm]	E [mm]	F [mm]	G [mm]	H [mm]	S [mm]	Peso [Kg]	CODICE
	MIN [mm]	MAX [mm]											
OC 0	115	250	2500	200	53	130	10	80	100	65	43	2,60	0439000
OC 2	150	400	5000	270	80	200	10	100	120	80	48	5,70	0439002
OC 4	400	800	8000	425	118	350	12	125	150	110	55	14,00	0439004
OC 6	800	1200	15000	600	128	500	14	150	180	125	42	23,10	0439006
OC 8	1200	1600	25000	790	178	640	16	150	180	153	39	38,00	0439008
OC 10	1600	2000	35000	940	174	790	18	220	250	170	30	57,00	0439010

# Supporti a rullo

Tipo: OMS 2 - 4 - 6 - 8

## Applicazioni

Questi modelli vengono impiegati come elementi di guida e appoggio della tubazione e, grazie alla forma concava del rullo, permettono un contenimento laterale della stessa. I supporti a rullo OMS consentono lo scorrimento longitudinale della tubazione ad essi appoggiata e rappresentano la soluzione ideale per le tubazioni soggette all'azione del vento. Inoltre, sono particolarmente indicati per sopportare un carico laterale sino al 35% del carico verticale applicato alla tubazione.

## Installazione

I supporti a rullo OD vengono collegati all'impianto per mezzo di bulloni.

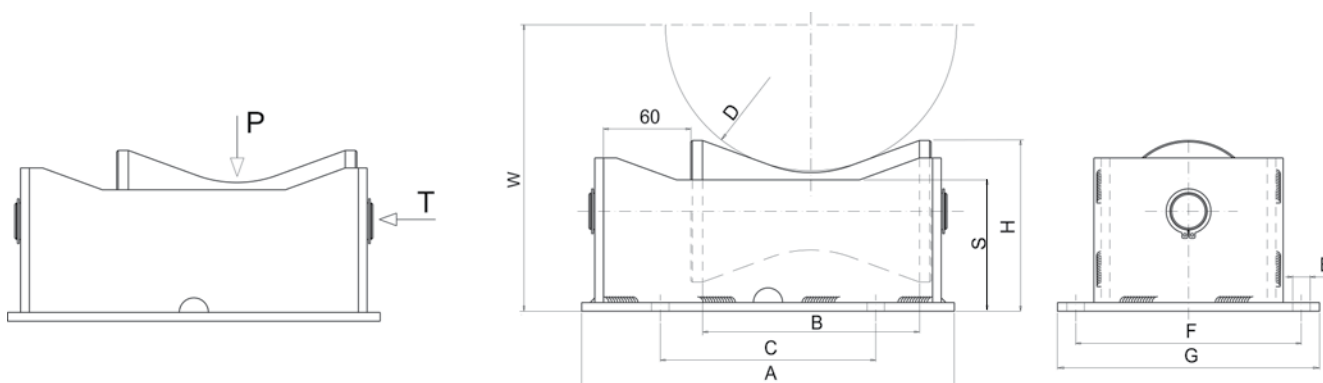

$$W = D \times 0.532 + S$$

Grandezza	P [Kg]	T [Kg]	r/P	r/T
2	2000	700	0.055	0.10
4	3500	1200	0.050	0.10
6	7000	2400	0.050	0.10
8	12000	4200	0.040	0.10

r = forza attrito radiale

r/P = coefficiente di attrito radiale

r/T = coefficiente di attrito assiale

Tipo di rullo	Diametro tubazione		Carico [Kg]	A [mm]	B [mm]	C [mm]	E [mm]	F [mm]	G [mm]	H [mm]	S [mm]	Peso [Kg]	CODICE
	MIN [mm]	MAX [mm]											
OMS 2	200	350	2000	258	149	148	12	155	180	117	90	11,50	0438002
OMS 4	350	500	3500	325	212	211	14	185	210	148	109	23,00	0438004
OMS 6	500	650	7000	376	258	262	16	210	240	178	131	35,00	0438006
OMS 8	650	800	12000	473	342	343	18	240	280	208	146	62,00	0438008

**© EMIFLEX SPA**

I dati contenuti nel presente catalogo possono essere soggetti ad eventuali errori e/o omissioni. Il costante aggiornamento tecnico qualitativo dei nostri prodotti, può dar luogo in qualsiasi momento e senza preavviso a variazioni delle caratteristiche e delle dimensioni citate. Qualora venga richiesta una specifica rispondenza (o variazione) a dimensioni, prestazioni o caratteristiche critiche per l'impiego, si prega di contattare il nostro servizio tecnico. Emiflex, in qualità di produttore, è in grado di fornire esecuzioni speciali dei prodotti riportati, anche di dimensioni (DN e PN) maggiori. I pesi riportati nelle tabelle sono da considerare approssimativi.









Emiflex S.p.A.  
Via Cuneo, 4/6  
20814 Varedo (MB) ITALY  
Tel. +39 0362 544386  
Fax +39 0362 581387  
Email: [info@emiflex.eu](mailto:info@emiflex.eu)  
[www.emiflex.eu](http://www.emiflex.eu)



**MADE IN ITALY**

The text "MADE IN ITALY" is positioned below a small horizontal representation of the Italian flag, which consists of three equal-width horizontal stripes of green, white, and red.